



Kullanıcı Kılavuzu

ÖZET

Bu kılavuzda, bileşenler, bilgisayar kurulumu, yedekleme ve diğer konular hakkında bilgiler verilmektedir.

Yasal bilgiler

© Copyright 2020, 2021, 2023 HP Development Company, L.P.

Linux®, Linus Torvalds'ın ABD ve diğer ülkelerdeki bir tescilli ticari markasıdır. Microsoft ve Windows, ABD ve/veya diğer ülkelerde/bölgelerde Microsoft Corporation'ın ticari markaları veya tescilli ticari markalarıdır. Red Hat Enterprise Linux, Red Hat, Inc. kuruluşunun ABD'de ve diğer ülkelerde tescilli ticari markasıdır. USB Type-C®, USB Implementers Forum'un tescilli ticari markasıdır.

Bu belgede yer alan bilgiler önceden haber verilmeksizin değiştirilebilir. HP ürün ve hizmetlerine ilişkin yegane garantiler, söz konusu ürün ve hizmetlerle birlikte gelen açık garanti beyanlarında belirtilmiştir. Bu belgede yer alan hiçbir şey ek garanti oluşturacak şekilde yorumlanamaz. HP, bu belgede yer alan teknik hatalardan veya yazım hatalarından ya da eksikliklerden sorumlu tutulamaz.

Dördüncü Basım: Temmuz 2023

Birinci Basım: Ekim 2020

Parça numarası: M18842-144

Ürün bildirim

Bu kılavuzda çoğu üründe ortak olan özellikler anlatılmaktadır. Bazı özellikler bilgisayarınızda olmayabilir.

Özelliklerin tümü, tüm Windows sürümlerinde mevcut değildir. Windows işlevlerinin tüm avantajlarından yararlanabilmek için sistemlerin yükseltilmesi ve/veya ayrıca satın alınan donanım, sürücü, yazılım veya BIOS güncelleştirmesi gerekebilir. Windows otomatik olarak güncelleştirilir; bu özellik daima etkindir. Yüksek hızlı internet ve Microsoft hesabı gereklidir. Güncelleştirmeler için zaman içerisinde İSS ücretleri uygulanabilir ve ek gereksinimler ortaya çıkabilir. Bkz. <http://www.microsoft.com>. **Ürününüz S Modunda Windows ile teslim edilirse:** S Modundaki Windows yalnızca Windows'daki Microsoft Store uygulamalarıyla çalışır. Belirli varsayılan ayarlar, özellikler ve uygulamalar değiştirilemez. Windows ile uyumlu bazı aksesuarlar ve uygulamalar (bazı virüsten koruma yazılımları, PDF yazma programları, sürücü yardımcı programları ve erişilebilirlik uygulamaları) çalışmayabilir, ayrıca S Modundan çıksanız bile performans değişken olabilir. Windows'a geçerseniz S Moduna geri dönemezsiniz. Windows.com/SmodeFAQ adresinden daha fazla bilgi alabilirsiniz.

En son kullanıcı kılavuzlarına erişmek için <http://www.hp.com/support> adresine gidin ve yönergeleri izleyerek ürününüzü bulun. Sonra **Kılavuzlar** ögesini seçin.

Yazılım şartları

Bu bilgisayara önceden yüklenmiş herhangi bir yazılım ürününü yükleyerek, kopyalayarak, indirerek veya herhangi bir şekilde kullanarak, HP Son Kullanıcı Lisans Sözleşmesi'nin (EULA) şartlarına tabi olmayı kabul etmiş sayılırsınız. Bu lisans şartlarını kabul etmiyorsanız yapacağınız tek şey, satıcınızın geri ödeme politikasına tabi olmak üzere, kullanılmamış ürünün tamamını (donanım ve yazılım) tam geri ödeme almak için 14 gün içinde iade etmektir.

Daha fazla bilgi almak veya bilgisayarın bedelinin tamamen iadesini talep etmek için lütfen satıcınıza başvurun.





Uyarı bildirimleri

Bu sistem bir yerleşim ortamında kullanıldığında zararlı radyo girişimi oluşabilir.

- ⚠ UYARI!** Bu ekipman test edilmiş ve FCC Kurallarının 15. Bölümüyle ve EN 55032 ile uyumlu şekilde A Sınıfı dijital cihaz için belirlenen limitler dahilinde olduğu saptanmıştır. Bu limitler, donatının ticari bir mekanda çalıştırılması durumunda zararlı girişime karşı makul koruma sağlamak üzere tasarlanmıştır. Bu donanım radyo frekans enerjisi üretir, kullanır ve yayabilir ve yönergelere uygun olarak kurulmaması ve kullanılmaması durumunda, radyo iletişimleriyle zararlı etkileşime neden olabilir. Bu donanımın konut alanlarında çalıştırılması zararlı etkileşimlere neden olabilir, bu durumda etkileşimi düzeltme sorumluluğu kullanıcıdadır.

Bu kılavuz hakkında

Bu kılavuz, ürünün kullanılması ve yükseltilmesi için temel bilgiler sağlar.

-
-  **UYARI!** Önlenmemesi durumunda ciddi yaralanma veya ölüme **yol açabilecek** tehlikeli bir durumu belirtir.
 -  **DİKKAT:** Önlenmemesi durumunda küçük veya orta dereceli yaralanmaya **yol açabilecek** tehlikeli bir durumu belirtir.
 -  **ÖNEMLİ:** Önemli ancak tehlikeyle bağlantılı olmadığı kabul edilen bilgileri (örneğin, maddi hasarla ilgili mesajlar) gösterir. Bir yordama tam olarak açıklanan şekilde uyulmamasının veri kaybına veya donanım ya da yazılım hasarına neden olabileceği konusunda kullanıcıyı uyarır. Ayrıca bir kavramı açıklamak veya bir görevi tamamlamak için temel bilgileri içerir.
 -  **NOT:** Ana metindeki önemli noktaları vurgulamaya veya tamamlamaya yönelik ek bilgileri içerir.
 -  **İPUÇU:** Bir görevi tamamlamak için yararlı ipuçları verir.
-

İçindekiler

1 HP kaynaklarını bulma	1
Ürün bilgileri.....	1
Destek.....	1
Ürün belgeleri.....	2
Ürün tanılama.....	2
Ürün güncelleştirmeleri.....	3
2 Bilgisayar özellikleri	4
Yeni ne var?.....	4
Ön.....	4
Arka.....	6
Üst taraf.....	6
Seri numarası konumu.....	7
Ürün teknik özellikleri.....	7
3 Raf raylarının kurulumu (yalnızca belirli ürünlerde) ve bilgisayar kurulumu	8
Doğru havalandırmayı sağlama.....	8
Kurulum yordamları.....	8
İsteğe bağlı bileşenleri takma.....	11
Güvenlik.....	11
Ürün geri dönüşümü.....	11
4 Yedekleme, geri yükleme ve kurtarma	12
Bilgileri yedekleme ve kurtarma medyası oluşturma.....	12
Yedekleme için Windows araçlarını kullanma.....	12
Kurtarma medyası oluşturmak için HP Cloud Recovery Download Tool aracını kullanma (yalnızca belirli ürünlerde).....	12
Sisteminizi geri yükleme ve kurtarma.....	13
Sistem geri yükleme noktası oluşturma.....	13
Geri yükleme ve kurtarma yöntemleri.....	13
HP Recovery medyası kullanarak kurtarma.....	13
Bilgisayarın önyüklemeye sırasını değiştirme.....	14
HP Sure Recover'ı kullanma (yalnızca belirli ürünlerde).....	14
5 Linux kurma	15
Linux için hazır sistemler.....	15
Red Hat Enterprise Linux (RHEL) kurma.....	15
SUSE Linux Enterprise Desktop (SLED) kurma.....	15

Ubuntu kurma	16
Açık kaynak grafik sürücülerini	16
Özel grafik kartları sürücülerini	16
6 Bilgisayarı güncelleştirme	18
BIOS'u güncelleştirme	18
Geçerli BIOS sürümünü belirleme	18
BIOS'u yükseltme	18
Cihaz sürücülerini yükseltme	19
7 Bakım, tanılama ve küçük sorunları giderme	20
Bilgisayarı kapatma	20
Sorun yaşıyorsanız	20
Daha fazla bilgi için	20
Görsel inceleme	20
Başlangıçta	20
Çalışma sırasında	21
Müşteri Tarafından Onarım	22
Yanıp sönme veya bip kodları: POST tanılama ışıkları ve sesli kodları yorumlama	22
Temel sorun giderme	22
HP Destek	22
Çevrimiçi destek	23
Bilgisayarlar için müşteri desteği	23
Öneriler, bültenler ve bildirimler	23
Ürün Değişiklik Bildirimleri	23
Desteği arama	23
Garanti bilgisini bulma	24
8 HP PC Hardware Diagnostics aracını kullanma	25
HP PC Hardware Diagnostics Windows aracını kullanma (yalnızca belirli ürünlerde)	25
HP PC Hardware Diagnostics Windows donanım arızası kimlik kodunu kullanma	25
HP PC Hardware Diagnostics Windows aracına erişme	25
HP PC Hardware Diagnostics Windows aracına Başlat menüsünden erişme (yalnızca belirli ürünlerde)	25
HP PC Hardware Diagnostics Windows aracına HP Support Assistant üzerinden erişme	26
HP PC Hardware Diagnostics Windows aracını indirme	26
En yeni HP PC Hardware Diagnostics Windows sürümünü indirme	26
HP PC Hardware Diagnostics Windows aracını Microsoft Store'dan indirme	26
HP Hardware Diagnostics Windows aracını ürün adı ya da numarasına göre indirme (yalnızca belirli ürünlerde)	27
HP PC Hardware Diagnostics Windows aracını yükleme	27
HP PC Hardware Diagnostics UEFI aracını kullanma	27
HP PC Hardware Diagnostics UEFI donanım arızası kimlik kodunu kullanma	27
HP PC Hardware Diagnostics UEFI aracını başlatma	28
HP PC Hardware Diagnostics UEFI aracını USB flash sürücüye indirme	28
En yeni HP PC Hardware Diagnostics UEFI sürümünü indirme	28
HP PC Hardware Diagnostics UEFI aracını ürün adı ya da numarasına göre indirme (yalnızca belirli ürünlerde)	28

Remote HP PC Hardware Diagnostics UEFI ayarlarını kullanma (yalnızca belirli ürünlerde).....	29
Remote HP PC Hardware Diagnostics UEFI aracını indirme.....	29
En yeni Remote HP PC Hardware Diagnostics UEFI sürümünü indirme.....	29
Remote HP PC Hardware Diagnostics UEFI aracını ürün adı ya da numarasına göre indirme.....	29
Remote HP PC Hardware Diagnostics UEFI ayarlarını özelleştirme.....	29
9 Bilgisayar işletim yönergeleri, rutin bakım ve nakliye hazırlığı.....	31
İşletim yönergeleri ve rutin bakım.....	31
Bilgisayarınızı temizleme.....	32
Bilgisayarınızdan kir ve kalıntıları çıkarma.....	32
Bilgisayarınızı dezenfektanla temizleme.....	32
Nakliye hazırlığı.....	33
10 Elektrostatik deşarj.....	34
11 Erişilebilirlik.....	35
HP ve erişilebilirlik.....	35
İhtiyaç duyduğunuz teknoloji araçlarını bulma.....	35
HP bağılılığı.....	35
Uluslararası Erişilebilirlik Uzmanları Birliği (IAAP).....	36
En iyi yardımcı teknolojiyi bulma.....	36
İhtiyaçlarınızı değerlendirme.....	36
HP ürünleri için erişilebilirlik.....	36
Standartlar ve mevzuat.....	37
Standartlar.....	37
Direktif 376 - EN 301 549.....	37
Web İçeriği Erişilebilirlik Yönergeleri (WCAG).....	37
Mevzuat ve yönetmelikler.....	38
Kullanışlı erişilebilirlik kaynakları ve bağlantılar.....	38
Kuruluşlar.....	38
Eğitim kurumları.....	38
Engellilik ile ilgili diğer kaynaklar.....	39
HP bağlantıları.....	39
Desteğe başvurma.....	39
Dizin.....	40

1 HP kaynaklarını bulma

Ek HP kaynaklarını nerede bulabileceğiniz hakkında bilgi edinmek için bu bölümü okuyun.

Ürün bilgileri

Ürünle ilgili ayrıntıları, nasıl yapılır bilgisi ve daha fazlasını sağlayan kaynakları bulmak için bu tabloyu kullanın.

Tablo 1-1 Ürün bilgileri nerede bulunur

Konu	Konum
Teknik özellikler	Ürünüze yönelik Hızlı Belirtileri bulmak için http://www.hp.com/go/quickspecs adresine gidin ve ardından bağlantıyı seçin. Tüm Hızlı Belirtileri ara öğesini seçin, arama kutusuna cihazınızın model adını yazın ve ardından Git öğesini seçin.
<i>Yasal Düzenleme, Güvenlik ve Çevre Bildirimleri</i>	Bu ürünle ilgili yasal düzenleme bilgileri için <i>Yasal Düzenleme, Güvenlik ve Çevre Bildirimleri</i> 'ne bakın. Kurum/Çevre etiketine de bakabilirsiniz. Bu kılavuza erişmek için: <ul style="list-style-type: none">Görev çubuğunda Ara simgesini seçin (yalnızca belirli ürünlerde), arama kutusuna HP Documentation yazıp ve ardından HP Documentation'i seçin.
Sistem kartı	Sistem kartının şeması kasanın iç kısmında yer alır. Daha fazla bilgiyi http://www.hp.com/support adresindeki bilgisayar <i>Bakım ve Servis Kılavuzu</i> belgesinde bulabilirsiniz. Ürünü bulmak için yönergeleri izleyin ve Kılavuzlar 'ı seçin.
Seri numarası, Kurum/Çevre ve işletim sistemi etiketleri	Seri numarası, Kurum/Çevre ve işletim sistemi etiketleri bilgisayarın alt kısmında, bilgisayarın arka panelinde veya servis kapağının altında olabilir.

Destek

Destek ve garanti bilgileri sağlayan kaynakları bulmak için bu tabloyu kullanın.

Tablo 1-2 Destek bilgileri nerede bulunur

Konu	Konum
Ürün desteği	HP destek için http://www.hp.com/support adresine gidin. Burada aşağıdaki türlerde destek alabilirsiniz: <ul style="list-style-type: none">Bir HP teknisyeniyle çevrimiçi sohbetDestek telefonu numaralarıHP servis merkezlerinin yerleri

Tablo 1-2 Destek bilgileri nerede bulunur (devam)

Konu	Konum
Garanti bilgileri	<p>Bu belgeye erişmek için:</p> <ul style="list-style-type: none">■ Görev çubuğunda Ara simgesini seçin (yalnızca belirli ürünlerde), arama kutusuna HP Documentation yazıp ve ardından HP Documentation'i seçin. <p>- veya -</p> <ul style="list-style-type: none">■ http://www.hp.com/go/orderdocuments adresine gidin. <p>ÖNEMLİ: Garantinin en güncel sürümüne erişebilmek için internete bağlı olmanız gerekir.</p> <p>HP Sınırlı Garantinizi, ürününüz içindeki kullanıcı kılavuzlarında bulabilirsiniz. Garanti, kutuda gelen CD veya DVD'de olabilir. HP, bazı ülkelerde veya bölgelerde, kutu içeriğinde basılı bir garanti sunabilir. Garantinin basılı biçimde verilmediği ülkelerde veya bölgelerde, http://www.hp.com/go/orderdocuments adresinden bir kopya isteyebilirsiniz. Asya Pasifik bölgesinde satın alınan ürünler için POD, PO Box 161, Kitchener Road Post Office, Singapore 912006 adresinden HP'ye mektup gönderebilirsiniz. Adınızı, telefon numaranızı, adresinizi ve ürün adını içerir.</p>

Ürün belgeleri

Ürün belgeleri sağlayan kaynakları bulmak için bu tabloyu kullanın.

Tablo 1-3 Ürün belgeleri nerede bulunur

Konu	Konum
HP kullanıcı belgeleri, teknik bilgi sayfaları ve üçüncü taraf belgeleri	<p>Kullanıcı belgeleri sabit sürücünüzde yer alır. Görev çubuğunda Ara simgesini seçin (yalnızca belirli ürünlerde), arama kutusuna HP Documentation yazıp ve ardından HP Documentation'i seçin. En son çevrimiçi belgeler için http://www.hp.com/support adresine gidin ve ürününüzün bulmak için yönergeleri izleyin. Ardından Kılavuzlar'i seçin. Belgeler, bu kullanım kılavuzunu ve <i>Bakım ve Servis Kılavuzu</i> belgesini içerir.</p>
Ürün bildirimleri	<p>Subscriber's Choice sürücü ve yazılım uyarılarını, etkin değişiklik bildirimlerini (PCN'ler), HP bültenini, müşteri önerilerini ve daha fazlasını almak için kaydolmanıza olanak sağlayan bir HP programıdır. https://h41369.www4.hp.com/ adresinden kaydolun.</p>
Teknik özellikler	<p>Ürün Bülteni uygulaması, HP bilgisayarlara yönelik Hızlı Belirtileri içerir. Hızlı Belirtiler; işletim sistemi, güç kaynağı, bellek, işlemci ve birçok diğer sistem bileşeni hakkında bilgiler içerir. Hızlı Özelliklere erişmek için http://www.hp.com/go/quickspecs/ adresine gidin.</p>
Bültenler ve Bildirimler	<p>Önerileri, bültenleri ve bildirimleri bulmak için:</p> <ol style="list-style-type: none">1. http://www.hp.com/support adresine gidin.2. Ürününüzü bulmak için yönergeleri izleyin.3. Öneriler veya Bültenler ve Bildirimler seçimini yapın.

Ürün tanılama

Ürün tanılama araçlarını sağlayan kaynakları bulmak için bu tabloyu kullanın.

Tablo 1-4 Tanılama araçları nerede bulunur

Konu	Konum
Tanıılama araçları	Daha fazla bilgi için http://www.hp.com/support adresindeki bilgisayar <i>Bakım ve Servis Kılavuzu</i> 'na bakın. Ürününüzü bulmak için yönergeleri izleyin ve Kullanıcı Kılavuzları 'nı seçin.
Sesli uyarı ve ışık kodu tanımları	http://www.hp.com/support adresindeki bilgisayar <i>Bakım ve Servis Kılavuzu</i> 'na bakın. Ürününüzü bulmak için yönergeleri izleyin ve Kullanıcı Kılavuzları 'nı seçin.
POST hata kodları	http://www.hp.com/support adresindeki bilgisayar <i>Bakım ve Servis Kılavuzu</i> 'na bakın. Ürününüzü bulmak için yönergeleri izleyin ve Kullanıcı Kılavuzları 'nı seçin.

Ürün güncelleştirmeleri

Ürün güncelleştirmeleri sağlayan kaynakları bulmak için bu tabloyu kullanın.

Tablo 1-5 Ürün güncelleştirmeleri nerede bulunur

Konu	Konum
Sürücü ve BIOS güncelleştirmeleri	http://www.hp.com/support adresine gidin ve bilgisayarınız için en yeni sürücülere sahip olduğunuzu doğrulamak üzere Yazılım ve Sürücüler seçeneğini belirleyin.
İşletim sistemi	Windows® işletim sistemleri hakkında bilgi için http://www.support.microsoft.com adresine gidin.

2 Bilgisayar özellikleri

Bu bölümde bilgisayarınızın özelliklerine genel bir bakış sağlanır.

Yeni ne var?

Bilgisayarınız, diğer HP ürünlerinde bulunmayan yeni özellikler içerir. Bu özellikleri öğrendiğinizden emin olmak için bu kılavuzu dikkatlice inceleyin.

Bunlar aşağıdakileri içerir:

- Güç kaynağı yanıp sönme/LED kodları (bkz. [Yanıp sönme veya bip kodları: POST tanılama ışıkları ve sesli kodları yorumlama, sayfa 22](#)).
- Bilgisayar açıkken değiştirebileceğiniz güç kaynaklarına önden erişim
- Bilgisayar açıkken değiştiremeyeceğiniz sabit sürücülere önden erişim
- PCIe kart bağlantı parçaları
- Bilgisayarın yan tarafındaki raf montaj raylarını takma ve çıkarma

 **NOT:** Bu ek özelliklerin ayrıntıları, HP Web sitesinde bulunan bilgisayarınız için *Maintenance & Service Guide* (Bakım ve Servis Kılavuzu) belgesinde yer almaktadır.

Ön

Ön panelin bileşenlerini belirlemek için bu resim ve tabloyu kullanın.



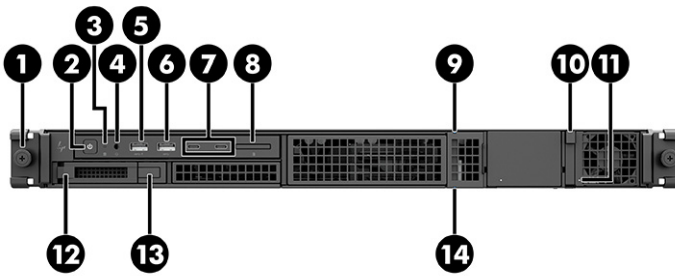



 **NOT:** Bilgisayar modeliniz bu bölümdeki resimden biraz farklı görünebilir. Bilgisayarınıza en çok benzeyen resme bakın.





Tablo 2-1 Ön taraftaki bileşenler ve açıklamaları

Öğe	Simge	Bileşen	Öğe	Simge	Bileşen
(1)		Raf çekme vidası	(8)		Bellek kartı okuyucu (yalnızca belirli ürünlerde)

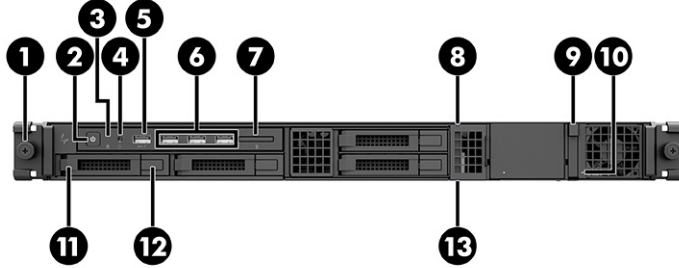

Tablo 2-1 Ön taraftaki bileşenler ve açıklamaları (devam)

Öğe	Simge	Bileşen	Öğe	Simge	Bileşen
(2)		Güç düğmesi	(9)		Sistem konum belirleme ışığı
(3)		Sabit sürücü etkinlik ışığı	(10)		Güç kaynağı çıkarma düğmesi NOT: Bilgisayar açıkken güç kaynaklarını çıkarabilir veya değiştirebilirsiniz.
(4)		Ses çıkışı (kulaklık)/Ses girişi (mikrofon) birleşik jakı	(11)		Güç beslemesi ışığı
(5)		HP Uyku ve Şarj Etme özellikli USB SuperSpeed 10 Gbps Bağlantı Noktası	(12)		Sabit sürücü çekme kolu NOT: Bilgisayar açıkken sabit sürücülerini çıkaramaz veya değiştiremezsiniz.
(6)		USB SuperSpeed 5 Gbps bağlantı noktası	(13)		Sabit sürücü çekme kolu çıkarma düğmesi
(7)		USB Type-C® bağlantı noktaları (2)	(14)		Sistem konum belirleme ışığı

**Tablo 2-2 Ön taraftaki bileşenler ve açıklamaları**

Öğe	Simge	Bileşen	Öğe	Simge	Bileşen
(1)		Raf çekme vidası	(8)		Sistem konum belirleme ışığı
(2)		Güç düğmesi	(9)		Güç kaynağı çıkarma düğmesi NOT: Bilgisayar açıkken güç kaynaklarını çıkarabilir veya değiştirebilirsiniz.
(3)		Sabit sürücü etkinlik ışığı	(10)		Güç beslemesi ışığı
(4)		Ses çıkışı (kulaklık)/Ses girişi (mikrofon) birleşik jakı	(11)		Sabit sürücü çekme kolu NOT: Bilgisayar açıkken sabit sürücülerini çıkaramaz veya değiştiremezsiniz.

Tablo 2-2 Ön taraftaki bileşenler ve açıklamaları (devam)

Öğe	Simge	Bileşen	Öğe	Simge	Bileşen
(5)		HP Uyku ve Şarj Etme özellikli USB SuperSpeed bağlantı noktası	(12)		Sabit sürücü çekme kolu çıkarma düğmesi
(6)		USB SuperSpeed bağlantı noktaları (3)	(13)		Sistem konum belirleme ışığı
(7)		Bellek kartı okuyucu (yalnızca belirli ürünlerde)			

Arka





Arka panelin bileşenlerini belirlemek için bu resim ve tabloyu kullanın.

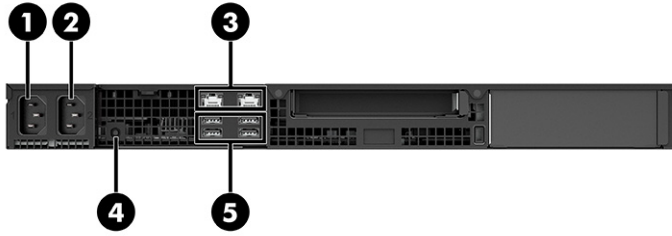

NOT: Bilgisayar modeliniz bu bölümdeki resimden biraz farklı görünebilir.



Tablo 2-3 Arka taraftaki bileşenler ve açıklamaları

Öğe	Simge	Bileşen	Öğe	Simge	Bileşen
1		Güç konektörü	4		Güç düğmesi
2		Güç konektörü	5		USB bağlantı noktaları (4)
3		RJ-45 (ağ) jackları (2)			

NOT: Arka panel konektörlerinde endüstri standardı simge ve renkler kullanılmıştır.

Üst taraf

Üst kapak bileşenlerini belirlemek için bu resim ve tabloyu kullanın.



NOT: Bilgisayar modeliniz bu bölümdeki resimden biraz farklı görünebilir.



NOT: Üst kısım açılırsa veya çıkarılmışsa bilgisayarınız açılmaz.

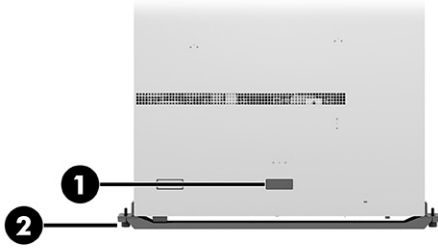

Tablo 2-4 Üst taraftaki bileşenler ve açıklamaları

Öğe	Bileşen	Açıklama
1	Çıkarma mandalı	Bilgisayarın iç kısmına erişime izin verir.
2	Raf çekme vidası	Bilgisayarı raf aparatından çıkarmak için kullanılır.

Seri numarası konumu

Her bilgisayarın ön tarafındaki çıkarılabilir bir etikette o bilgisayara ait benzersiz bir seri numarası ve ürün kimliği numarası vardır. Yardım almak için müşteri hizmetlerini ararken bu numaraları hazır bulundurun.

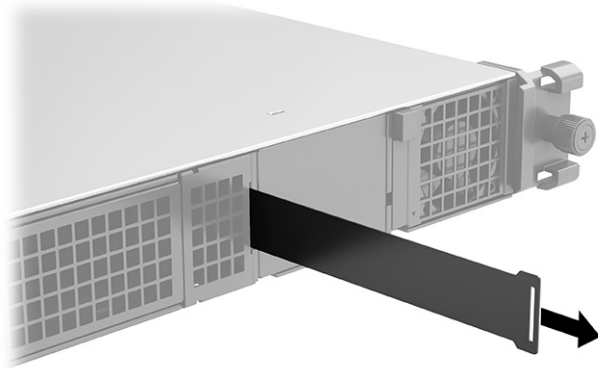

Ürün teknik özellikleri

Bilgisayarınızla ilgili teknik özellikleri nerede bulabileceğinizi öğrenmek için bu bölümü okuyun.

Ürünüze yönelik Hızlı Belirtileri bulmak için <http://www.hp.com/go/quickspecs> adresine gidin ve ardından **Search all QuickSpecs** (Tüm Hızlı Belirtileri Ara) bağlantısını seçin. Arama kutusuna cihazınızın model adını yazın ve ardından **Go** (Git) ögesini seçin.

- veya -

Ürünü bulmak için <http://www.hp.com/support> adresine gidin ve yönergeleri izleyin. **Ürün Bilgileri**'ni ve ardından bilgisayarınızın özelliklerini seçin.

3 Raf raylarının kurulumu (yalnızca belirli ürünlerde) ve bilgisayar kurulumu

Bu bölümde, bilgisayarınızı nasıl kuracağınız açıklanmaktadır.

Doğru havalandırmayı sağlama

Bilgisayar çalışırken sistemin doğru bir şekilde havalandırılması gerekir. Şu yönergeleri izleyin:

- Bilgisayarı sağlam ve düz bir yüzeyde çalıştırın.
- Havalandırma deliklerini veya hava girişlerini kapatarak bilgisayara giren veya çıkan hava akımını asla engellemeyin.
- Bilgisayarın ön ve arka kısmında en az 15,24 cm (6,00 inç) açıklık bırakın. (Bu, tüm bilgisayar modelleri için geçerli olan *minimum* uzaklıktır.)

 **NOT:** Bilgisayarınız bu bölümdeki görselden biraz farklı görünebilir.



⚠ UYARI! Ortam hava sıcaklığının belirtilen sınırlar içinde olduğundan emin olun. Bilgisayarınızın belirtilmelerini bulmak için bkz. [Ürün teknik özellikleri, sayfa 7](#).

⚠ UYARI! Dolap kurulumu söz konusu olduğunda, dolap havalandırmasının yeterli olmasını ve dolabın içindeki ortam sıcaklığının belirtilen sınırlar içinde kalmasını sağlayın.

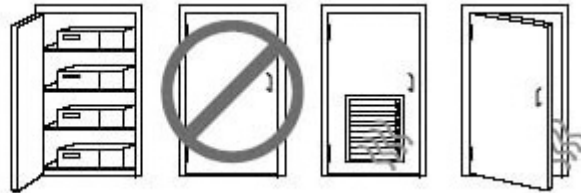

Kurulum yordamları

Bilgisayarınızın nasıl kurulacağı hakkında bilgi almak için bu bölümü okuyun.

⚠ UYARI! Bu ekipmanın çocukların bulunma olasılığı olan yerlerde kullanılması uygun değildir.

⚠ UYARI! Elektrik çarpması riskini azaltmak için: 

- Güç kablosunu her zaman kolayca erişebileceğiniz bir AC prize takın.
- Güç kablosunda üç uçlu bir bağlantı fişi vardır. Kabloyu topraklı üç uçlu bir elektrik prize takın.
- Tüm güç kaynaklarının bağlantılarını kesin. Bilgisayara birden fazla güç kaynağı kablosu bağlı olabilir. Elektrik çarpması riskini azaltmak için sisteme bakım yapmadan önce tüm güç kaynağı kablolarının bağlantısını kesin.

📝 NOT: Bilgisayarınız, üç yapılandırmadan birinde bir veya iki güç kaynağı birimi kullanabilir:

- Tek–Bilgisayara bir güç kaynağı (bir güç kablosuyla birlikte) takılıdır.
- Yedek–Bilgisayara iki güç kaynağı (iki güç kablosuyla birlikte) takılmıştır, ancak tek seferde yalnızca biri kullanılır. Kullanılmakta olan güç kaynağı güç sağlayamazsa bilgisayar otomatik olarak ikinci güç kaynağına geçer.
- Toplu–Bilgisayara iki güç kaynağı (iki güç kablosuyla birlikte) takılmıştır ve her ikisi de aynı anda kullanılır.

📝 NOT: Bilgisayarınızı masaüstü bilgisayar modeli olarak kullanmayın. Bunun yerine, çalışma seslerinin ortamda gürültü yaratmasını engelleyecek şekilde bir rafa monte edin.

📝 NOT: Bilgisayarınız doğrudan bilgisayara bağlı bir monitörle kullanılmak üzere tasarlanmamıştır.

İlk kez yükleme ve kurulum için:

1. Belirli modellerde rayları bilgisayar rafına kurmak için rafın ön kısmındaki montaj deliklerine takın (1). Yaylı klipsler rafın ön kısmını sabitler (2). Daha sonra, rayları arka taraftaki montaj deliklerine takın (3), bu sayede ikinci yaylı klipsler arkayı sabitler (4).

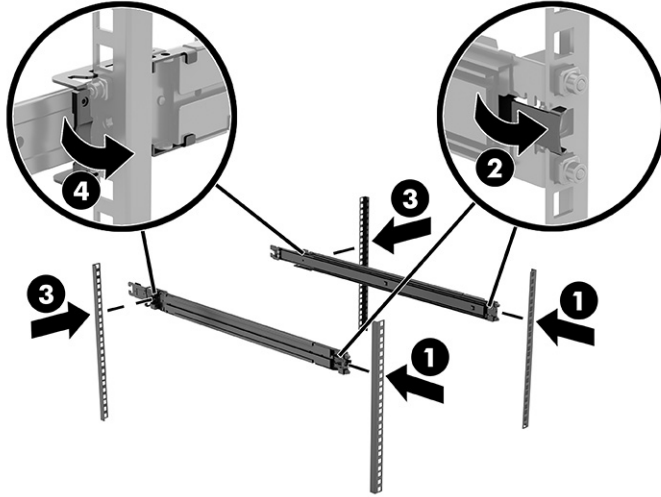

2. Tırnakları bilgisayarın yan kısmına takarak kaydırın parçaları bilgisayara monte edin ve ardından ileri doğru kaydırın (1). Ardından kaydırın parçaların arka kısmını vidalarla takın (2).

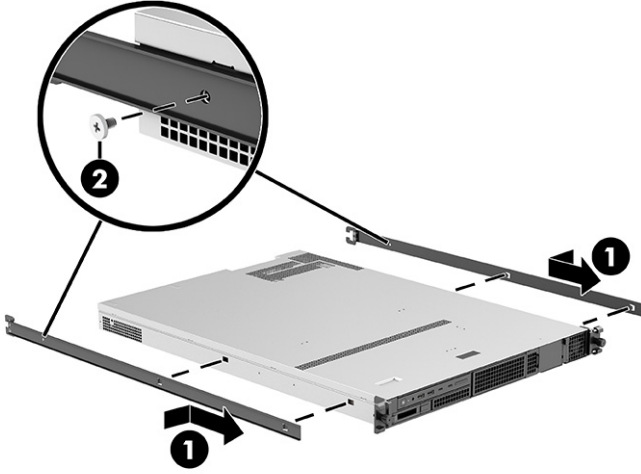

3. Bilgisayarı rafın içine doğru kaydırın, bu sırada kaydırın parçaların raylara oturduğundan emin olun.

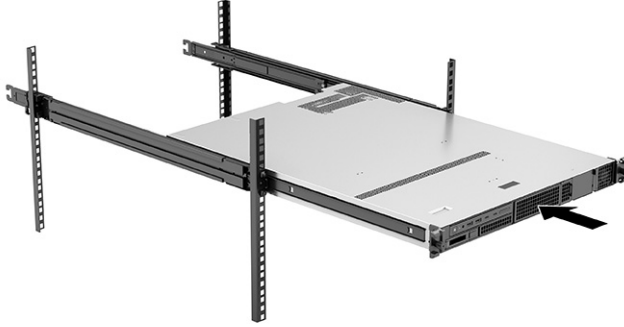

4. Raf çekme vidalarını tamamen sıkı olana kadar saat yönünde çevirerek bilgisayarı rafa sabitleyin.

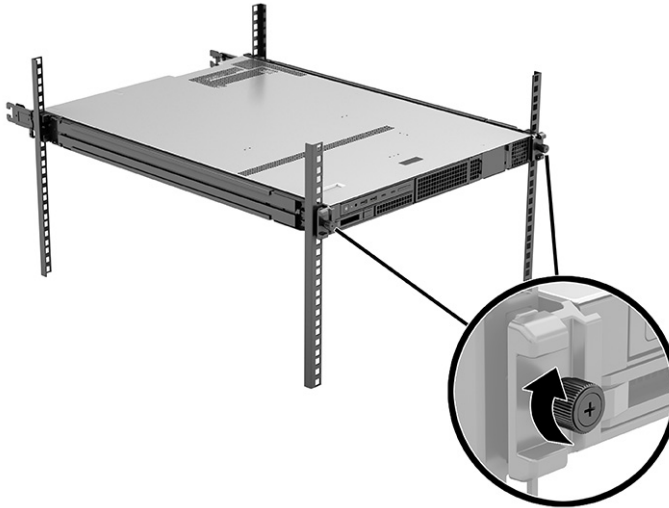

5. Güç kablolarını bilgisayara bağlayın.

6. Ağ kablosunun bir ucunu bilgisayara diğer ucuna da ağ yönlendiricisi ya da LAN cihazına bağlayın.
7. Bilgisayarın güç kablolarını AC prize takın.

Raf raylarına monte edilmiş bilgisayarı çıkarmak için kurulum yordamlarını tersten uygulayın. Çıkarma süreci hakkında daha fazla bilgi için bilgisayarınızla ilgili *Bakım ve Servis Kılavuzu* bölümüne bakın.

⚠ UYARI! Bilgisayarı raftan yanlış bir şekilde çıkarmak veya uzaklaştırmak dengesizlik oluşmasına yol açabilir. Raf düşerek ciddi kişisel yaralanmalara yol açabilir. Rafa takılı bilgisayarı raftan çıkarmadan veya uzaklaştırmadan önce, *Bakım ve Servis Kılavuzu*'nda yer alan çıkarma yönergelerini okuyun. Raf raylarına monte edilmiş bilgisayarın üzerine herhangi bir ağırlık koymayın. Raf raylarına monte edilmiş bilgisayarı raylar raftan uzaklaştırılmış konumda bırakmayın.

İsteğe bağlı bileşenleri takma

Bilgisayar modeline bağlı olarak bellek, sabit sürücüler, optik sürücüler, PCIe kartları veya ikinci bir işlemci gibi ek bileşenleri bilgisayarınıza takabilirsiniz.

- Bileşen takma videolarını izlemek için, <https://supportvideos.ext.hp.com/category/videos/parts-replacement-and-upgrades> adresine gidin.
- Kurulum yönergeleri ve teknik bilgiler için <http://www.hp.com/support> adresindeki bilgisayarınıza ait *Bakım ve Servis Kılavuzu*'na bakın. Ürününüzü bulmak için yönergeleri izleyin ve **Kullanıcı Kılavuzları**'nı seçin.

Güvenlik

Bazı HP bilgisayarlarda yan erişim panelinde bir kilit bulunur. Bu kilidin anahtarı, bilgisayarın kasasının arka paneline yerleştirilmiş şekilde gönderilir.

Ek güvenlik özellikleri hırsızlık riskini azaltır ve kasaya izinsiz müdahale edildiğinde sizi uyarır. Sisteminiz için kullanılacak ek donanım ve yazılım güvenlik özellikleri hakkında bilgi edinmek için <http://www.hp.com/support> adresindeki *Bakım ve Servis Kılavuzu*'na bakın. Ürününüzü bulmak için yönergeleri izleyin ve **Kullanıcı Kılavuzları**'nı seçin.



Ürün geri dönüşümü

HP, kullanılmış elektronik donanım, HP orijinal yazıcı kartuşları ve şarj edilebilir pilleri geri dönüştürmeleri için müşterileri teşvik eder.

HP bileşenleri veya ürünlerinin geri dönüşümü hakkında daha fazla bilgi için <http://www.hp.com/go/recycle> adresine gidin.

4 Yedekleme, geri yükleme ve kurtarma

Bilgilerinizi yedeklemek, bir geri yükleme noktası oluşturmak, bilgisayarınızı sıfırlamak, kurtarma medyası oluşturmak veya bilgisayarınızı fabrika ayarlarına geri yüklemek için Windows araçlarını ya da HP yazılımını kullanabilirsiniz. Bu standart prosedürleri uygulayarak bilgisayarınızı daha hızlı bir şekilde çalışır hale getirebilirsiniz.



-  **ÖNEMLİ:** Bir tablet üzerinde kurtarma işlemleri gerçekleştiriyorsanız, kurtarma işlemine başlamadan önce tabletin pili en az %70 dolu olmalıdır.
-  **ÖNEMLİ:** Çıkarılabilir klavyeye sahip bir tablet için kurtarma işlemine başlamadan önce tableti klavye tabanına takın.

Bilgileri yedekleme ve kurtarma medyası oluşturma

Bu kurtarma medyası ve yedekleme oluşturma yöntemleri yalnızca belirli ürünlerde kullanılabilir.

Yedekleme için Windows araçlarını kullanma

HP, ilk kurulumundan hemen sonra bilgilerinizi yedeklemenizi önerir. Bu işlemi, Windows Yedekleme'yi harici bir USB sürücüsüyle yerel olarak veya çevrimiçi araçlar kullanarak yapabilirsiniz.

-  **ÖNEMLİ:** Windows, kişisel bilgilerinizi yedeklemenize izin veren tek seçenektir. Bilgi kaybını önlemek için düzenli yedeklemeler planlayın.
-  **NOT:** Bilgisayarın depolama alanı 32 GB ya da daha azsa Microsoft® Sistem Geri Yükleme varsayılan olarak devre dışı bırakılır.

Kurtarma medyası oluşturmak için HP Cloud Recovery Download Tool aracını kullanma (yalnızca belirli ürünlerde)

HP Cloud Recovery Download Tool aracını kullanarak önyüklenabilir bir USB flash sürücüde HP Recovery medyası oluşturabilirsiniz.

Ayrıntılar için:

- <http://www.hp.com> adresine gidin, HP Cloud Recovery ögesini aratın ve sahip olduğunuz bilgisayarın türüyle eşleşen sonucu seçin.

-  **NOT:** Kurtarma medyasını kendiniz oluşturamıyorsanız kurtarma disklerini edinmek için destekle iletişime geçin. <http://www.hp.com/support> adresine gidip ülkenizi veya bölgenizi seçtikten sonra ekrandaki yönergeleri izleyin.

-  **ÖNEMLİ:** HP, HP kurtarma disklerini edinip kullanmaya başlamadan önce bilgisayarınızı geri yüklemek için [Geri yükleme ve kurtarma yöntemleri, sayfa 13](#)'te yer alan talimatları izlemenizi önerir. Yakın tarihli bir yedekleme kullanmak, HP kurtarma disklerini kullanmaya kıyasla makinenizi çalışma durumuna daha erken getirebilir. Sistem geri yüklendikten sonra, ilk satın alma tarihinizden bu yana yayınlanan tüm işletim yazılımlarını yeniden yüklemek uzun sürebilir.

Sisteminizi geri yükleme ve kurtarma

Masaüstü yüklenemezse sisteminizi kurtarmak için hem Windows dahilinde hem de dışında birçok araçtan yararlanabilirsiniz.

HP, [Geri yükleme ve kurtarma yöntemleri, sayfa 13](#) yardımıyla sisteminizi geri yüklemeye çalışmanızı önerir.

Sistem geri yükleme noktası oluşturma

Sistem Geri Yükleme Windows dahilinde sunulmaktadır. Sistem Geri Yükleme yazılımı, belirli bir noktada bilgisayardaki sistem dosyalarının ve ayarlarının geri yükleme noktalarını veya anlık görüntülerini otomatik ya da manuel olarak oluşturabilir.

Sistem Geri Yükleme'yi kullandığınızda bilgisayarınız, belirlediğiniz geri yükleme noktasındaki durumuna geri döner. Kişisel dosyalarınız ve belgeleriniz etkilenmez.

Geri yükleme ve kurtarma yöntemleri

İlk yöntemi uyguladıktan sonra bir sonraki yönteme geçmeden sorunun halen devam edip etmediğini kontrol edin. Sorun devam etmiyorsa ikinci yöntemi uygulamak gereksiz olacaktır.

1. Microsoft Sistem Geri Yükleme'yi çalıştırın.
2. Bu Bilgisayarı Sıfırla'yı çalıştırın.



NOT: Her şeyi kaldır ve ardından **Sürücüyü tamamen temizle** seçeneklerinin tamamlanması birkaç saat sürebilir ve bilgisayarınıza hiçbir bilgi bırakmaz. Geri dönüşüm yapmadan önce bilgisayarınızı sıfırlamak için en güvenli yoldur.

3. HP kurtarma medyasını kullanarak kurtarın. Daha fazla bilgi için bkz. [HP Recovery medyası kullanarak kurtarma, sayfa 13](#).

İlk iki yöntem hakkında daha fazla bilgi için Yardım Alın uygulamasına göz atın:

Başlat düğmesini seçin, **Tüm uygulamalar**'ı seçin (yalnızca belirli ürünlerde), **Yardım Alın** uygulamasını seçin ve ardından gerçekleştirmek istediğiniz görevi girin.



NOT: Yardım Alın uygulamasına erişebilmek için internete bağlı olmanız gerekir.

HP Recovery medyası kullanarak kurtarma

İşletim sistemini ve sürücülerini kurtarmak için HP Recovery medyasını kullanabilirsiniz. Kurtarma medyası, belirli ürünlerde HP Cloud Recovery Download Tool kullanılarak önyüklenilebilir bir USB flash sürücü üzerinde oluşturulabilir.

Ayrıntılar için bkz. [Kurtarma medyası oluşturmak için HP Cloud Recovery Download Tool aracını kullanma \(yalnızca belirli ürünlerde\), sayfa 12](#).



NOT: Kurtarma medyasını kendiniz oluşturamıyorsanız kurtarma disklerini edinmek için destekle iletişime geçin. <http://www.hp.com/support> adresine gidip ülkenizi veya bölgenizi seçtikten sonra ekrandaki yönergeleri izleyin.

Sisteminizi kurtarmak için:

- HP Recovery medyasını takın, sonra da bilgisayarı yeniden başlatın.



NOT: HP, HP kurtarma disklerini ediniz kullanmaya başlamadan önce bilgisayarınızı geri yüklemek için [Geri yükleme ve kurtarma yöntemleri, sayfa 13](#)'te yer alan talimatları izlemenizi önerir. Yakın tarihli bir yedekleme kullanmak, HP kurtarma disklerini kullanmaya kıyasla makinenizi çalışma durumuna daha erken getirebilir. Sistem geri yüklendikten sonra, ilk satın alma tarihinizden bu yana yayınlanan tüm işletim yazılımlarını yeniden yüklemek uzun sürebilir.

Bilgisayarın önyükleme sırasını değiştirme

Bilgisayarınız HP Recovery medyasıyla yeniden başlamıyorsa bilgisayarın önyükleme sırasını, yani başlatma bilgileri için BIOS'ta listelenen cihaz sıralamasını değiştirebilirsiniz. HP Recovery medyanızın konumuna bağlı olarak optik sürücü veya USB flash sürücü arasından seçim yapabilirsiniz.



ÖNEMLİ: Çıkarılabilir klavyeye sahip bir tablet için bu adımlara başlamadan önce tableti klavye tabanına takın.

Önyükleme sırasını değiştirmek için:

1. HP Recovery medyasını takın.
2. Sistem **Başlangıç** menüsüne erişin.
 - Bilgisayarlar veya klavye takılı tabletlerde, bilgisayarı veya tableti açın ya da yeniden başlatın, hızlıca **esc** tuşuna basın ve ardından **f9** tuşuna basarak önyükleme seçeneklerini görüntüleyin.
 - Klavyesiz tabletlerde, tableti açın ya da yeniden başlatın, hızlıca ses düzeyini artırma düğmesine basıp düğmeyi basılı tutun ve ardından **f9** ögesini seçin.

- veya -

Tableti açın ya da yeniden başlatın, hızlıca ses düzeyini azaltma düğmesine basıp düğmeyi basılı tutun ve ardından **f9** ögesini seçin.
3. Önyüklemenin yapılmasını istediğiniz optik sürücüyü veya USB flash sürücüsünü seçtikten sonra ekrandaki yönergeleri izleyin.

HP Sure Recover'ı kullanma (yalnızca belirli ürünlerde)

Belirli bilgisayar modelleri, donanım ve ürün yazılımına yerleşik bir bilgisayar işletim sistemi (OS) kurtarma çözümü olan HP Sure Recover ile yapılandırılmıştır. HP Sure Recover, HP işletim sistemi görüntüsünü yüklü bir kurtarma yazılımı olmaksızın tamamen geri yükleyebilir.

HP Sure Recover'ı kullanarak bir yönetici veya kullanıcı sistemi geri yükleyebilir ve ayrıca şunları yükleyebilir:

- İşletim sisteminin en son sürümü
- Platforma özel cihaz sürücüleri
- Özel bir görüntünün olması durumunda yazılım uygulamaları

HP Sure Recover ile ilgili en son belgelere erişmek için <http://www.hp.com/support> adresine gidin. Ürününüzü bulmak ve belgelerinizin yerini belirlemek için ekrandaki yönergeleri izleyin.

5 Linux kurma

Bu bölümde, Linux® işletim sisteminin kurulması ve geri yüklenmesi anlatılmaktadır.

 **ÖNEMLİ:** İşletim sistemi başarıyla etkinleştirilene kadar bilgisayarınıza ek donanım cihazları veya üçüncü taraf cihazlar eklemeyin. Aksi halde hatalar oluşabilir ve işletim sistemi düzgün şekilde yüklenmeyebilir.

 **NOT:** İşletim sisteminizi kurduktan sonra en yeni BIOS, sürücüler ve yazılım güncelleştirmelerinin yüklü olduğundan emin olun. Bkz. [Bilgisayarı güncelleştirme, sayfa 18](#).

Linux için hazır sistemler

Linux için hazır seçeneği, çok az işlevsel işletim sistemi ön yüklemesine sahip bir sistem (örneğin FreeDOS) sağlar. Bu seçenek, sistem kullanıma sunulduğunda müşterinin işletim sisteminizi yükleyeceği durumlar için tasarlanmıştır. Seçenek herhangi bir işletim sistemi için lisans içermez.

Linux için hazır seçeneği Linux işletim sistemi içermez. İşletim sisteminizi siz tedarik etmelisiniz. Ticari Linux dağıtımları, Red Hat® ve SUSE gibi satıcılardan satın alınabilir. Diğer birçok Linux dağıtımı ücretsiz olarak edinilebilir (örneğin Ubuntu). HP tarafından değerlendirilen yapılandırmaları ve işletim sistemlerini görüntülemek için http://www.hp.com/support/linux_hardware_matrix adresine gidin.

Red Hat Enterprise Linux (RHEL) kurma

RHEL'in çeşitli sürümleri onaylıdır ve HP bilgisayarlarında Red Hat tarafından desteklenmektedir.

Belirli bir platforma uygun RHEL desteğiyle ilgili ayrıntılar için http://www.hp.com/support/linux_hardware_matrix adresindeki *HP İş İstasyonları için Linux Donanım Matrisi*'ne bakın.

HP bilgisayarlarında Red Hat® onayları hakkında bilgi için <https://access.redhat.com/ecosystem> adresine gidin, **Onaylı Donanım**'i seçin ve ardından ekrandaki yönergeleri izleyin.

Ayrıca HP, HP İş İstasyonunuzda Red Hat Enterprise Linux® kurulumları ile uyumlu olarak seçilen üçüncü taraf özel sürücülerini test etmiş ve paketlemişse bunları [Özel grafik kartları sürücülerini, sayfa 16](#) kısmında açıklanan şekilde <http://www.hp.com/support> adresinden doğrudan edinebilirsiniz.

SUSE Linux Enterprise Desktop (SLED) kurma

SLED'in çeşitli sürümleri onaylıdır ve HP bilgisayarlarında SUSE tarafından desteklenmektedir.

Daha fazla bilgi için <https://www.suse.com/yesssearch/Search.jsp> adresindeki SUSE onay bülteni arama sayfasına gidin.

Ayrıca, HP, HP İş İstasyonunuzda SUSE Linux Enterprise Desktop kurulumları ile uyumlu olarak seçilen üçüncü taraf özel sürücülerini test etmiş ve paketlemişse, bunları [Özel grafik kartları sürücülerini, sayfa 16](#) kısmında açıklanan şekilde <http://www.hp.com/support> adresinden doğrudan edinebilirsiniz.

Ubuntu kurma

Ubuntu'nun çeşitli sürümleri onaylıdır ve HP bilgisayarlarda Canonical tarafından desteklenmektedir. Ayrıca, önceden yüklenmiş ve kullanıma hazır, onaylı Ubuntu onaylı sürümlerinin bulunduğu belirli HP bilgisayarlarını satın alabilirsiniz.

Daha fazla bilgi için <https://www.ubuntu.com/certified/desktops> adresindeki Ubuntu Desktop onaylı donanım arama sayfasına gidin ve bilgisayar ürününüzü arayın. Ubuntu, <http://www.ubuntu.com> adresinden ücretsiz edinilebilir.

Açık kaynak grafik sürücülerini

Linux işletim sisteminin birçok dağıtımı, grafik donanımını çekirdeğe kurulu yazılım teknolojilerinin, ekran sunucuları (Xorg, Wayland) gibi daha üst düzey grafik uygulamalarının ve ekran yöneticilerinin (Gnome, KDE) kombinasyonlarıyla destekler.

Grafik donanımı performansı, takılı ekran donanımı tarafından elde edilen çalışma çekirdeği ve zamanlama bilgileri ile kuruluma bağlıdır. Çekirdek, grafik donanımının başlatılmasını mevcut görüntü donanımına doğru şekilde kalibre edemediğinde, sonuçlar bozuk veya boş ekran olabilir.

Açık kaynak grafik sürücülerini etkileşim şu durumlarda olabilir:

- İndirilen Linux dağıtım medyasından interaktif grafik yükleme oturumları
- Satıcı tarafından tescilli grafik sürücülerini bir arada olmayan Linux yüklemelerinin kullanımı

Ekranların kullanılamaması durumunda HP, mod ayarı sürücüsü davranışını bastırmak ve diğer uyumlu ekran sürücülerinin kullanımını önceliklendirmek için **nomodeset** seçeneğinin Kernel Boot parametrelerine eklenmesini önerir. Bu parametrenin kalıcı olarak eklenmesini (grub önyükleyici ailesinde) çekirdek önyükleme parametrelerine genellikle şurada bulunan yapılandırma dosyalarında düzenleyebilirsiniz: **/etc/default/grub**. Önyükleyici ayarları parametreleri için dağıtımınızın belgelerine bakın.



NOT: Bazı bilgisayar yapılandırmalarında, yerel tümleşik grafik destekli grafik kartları ve CPU'lar olabilir. Bazı yeni sistemler, tümleşik seçenekleri gizlemek (önceden yaygın olan bir işletim modu) yerine ayrı grafik kartlarıyla tümleşik grafikleri aynı anda etkinleştirebilir. Bu durumda, bazı Linux kurulumları tümleşik grafik bağlantı noktalarını varsayılan olarak seçerken, grafik kartlarına bağlı konsollar ve ekranlar başlatıldığında boş görüntü verebilir. Ek grafik kartları varken tümleşik grafiklerin kullanımını devre dışı bırakmak için sistem BIOS'u seçeneklerinin **F10 Setup Menu** (F10 Kurulum Menüsü) kısmında bulunan **Advanced / Built-In Device Options** (Gelişmiş / Yerleşik Cihaz Seçenekleri) menüsündeki **Integrated Video** (Tümleşik Video) seçeneğini **kaldırın**.

Özel grafik kartları sürücülerini

Özel grafik kartı sürücülerini hakkında bilgi almak için bu bölümü okuyun.

HP bilgisayarların çoğu, HP tarafından yoğun onaylama testlerinden geçmiş grafik kartları ile sipariş edilebilirler. Desteklenen kartların listesi için http://www.hp.com/support/linux_hardware_matrix adresindeki *HP İş İstasyonları için Linux Donanım Matrisi* bölümüne bakın.



NOT: Grafik kartlarının tümü her bilgisayarda desteklenmiyor olabilir. Sınırlamalar genellikle düşük güçlü bilgisayarlarda büyük miktarlarda güç çeken kartlarda olmaktadır.

HP, üçüncü taraf özel grafik kartı sürücülerini destekler. Test edilen sürücüler için <http://www.hp.com/support> adresine gidin ve ekrandaki yönergeleri izleyerek ürününüzü ve belgeleri bulun.

Bu tescilli sürücüler, açık kaynaklı olmadıklarından RHEL, SLED veya Ubuntu dağıtımlarının standart bölümlerinde yer almamaktadır. HP destek web sitesinde bulunandan daha yeni sürücü revizyonları, doğrudan sağlayıcı tarafından desteklenmektedir.

6 Bilgisayarı güncelleştirme

HP sürekli olarak, toplam bilgisayar deneyiminizi daha iyi bir hale getirmek için çalışır. HP, bilgisayarın en yeni geliştirmelerden yararlanmasını sağlamak için en yeni BIOS, sürücü ve yazılım güncellemelerini düzenli olarak yüklemenizi önerir.

Bilgisayarı ilk kez başarıyla başlattıktan sonra bilgisayarın güncel olduğundan emin olmak için şunları yapın:

- Sisteminizde en yeni sistem BIOS sürümünün yüklü olduğundan emin olun. Bkz. [BIOS'u güncelleştirme, sayfa 18](#).
- Sisteminizde en yeni sürücülerin yüklü olduğundan emin olun. Bkz. [Cihaz sürücülerini yükseltme, sayfa 19](#).
- Sunulan HP kaynaklarınıza aşına olun. Bkz. [Çevrimiçi destek, sayfa 23](#).
- <https://h41369.www4.hp.com/alerts-signup.php> adresinde Driver Alerts'e (Sürücü Uyarıları) abone olmayı düşünün.

BIOS'u güncelleştirme

En iyi performansı alabilmek için, bilgisayardaki BIOS'un sürümünü öğrenin ve gerekirse yükseltme yapın.

Geçerli BIOS sürümünü belirleme

Bu bölümde, geçerli BIOS sürümünün nasıl belirleneceği açıklanmaktadır.

Geçerli BIOS sürümünü belirlemek için:

1. Açılış sırasında **esc** tuşuna basın.
2. Computer Setup'a (F10) girmek için **f10** tuşuna art arda basın.
3. **Main**'i (Ana), sonra da **System Information**'i (Sistem Bilgileri) seçin. Bilgisayarın Sistem BIOS sürümünü not edin.



NOT: BIOS'un yükseltilmesi işlemlerinin yanı sıra Computer Setup (F10) BIOS Menü ayarlarını da <http://www.hp.com/support> adresindeki *Bakım ve Servis Kılavuzu*nda bulabilirsiniz. Ürününüzü bulmak için yönergeleri izleyin ve **Kullanıcı Kılavuzları**'nı seçin.

BIOS'u yükseltme

Kullanılabilir olan ve en son geliştirmeleri içeren en yeni BIOS sürümünü bulup yüklemek için bu talimatları uygulayın.

1. <http://www.hp.com/support> adresine gidin ve ürününüzü seçin.
2. Bilgisayarda kullanılabilir olan en yeni BIOS sürümünü bulmak için **Yazılım ve Sürücüler**'i seçin ve yönergeleri izleyin.

3. Bilgisayarınızdaki BIOS sürümünü, web sitesindeki BIOS sürümleriyle karşılaştırın (bkz. [Geçerli BIOS sürümünü belirleme, sayfa 18](#)). Web sitesindeki BIOS sürümü, sisteminizdeki sürümle aynıysa, başka işlem yapmanız gerekmez.
4. Web sitesindeki BIOS sürümü, sisteminizdeki sürümden daha yeniyse, bilgisayar için uygun sürümü yükleyin. Yükleme işlemini tamamlamak için sürüm notlarındaki yönergeleri uygulayın.

Cihaz sürücülerini yükseltme

Cihaz sürücülerinin nasıl yükseltileceği hakkında bilgi almak için bu bölümü okuyun.

Örneğin yazıcı, ekran bağdaştırıcısı veya ağ bağdaştırıcısı gibi bir çevre birimi cihazı takacaksanız, sisteminizde en yeni cihaz sürücülerinin yüklü olduğunu doğrulayın. Cihazınızı HP'den satın aldıysanız, cihazınızın en yeni sürücülerini yüklemek için HP web sitesine gidin. Bu sürücüler, cihazınızla HP bilgisayarınız arasında en iyi uyum sağlanacak şekilde test edilmiştir.

Cihazınızı HP'den satın almadıysanız, HP, öncelikle HP web sitesine gidip cihazınızın ve sürücülerinin HP bilgisayar uyumluluğu bakımından test edilip edilmediğini öğrenmenizi önerir. Hiçbir sürücü yoksa, üreticinin web sitesine gidip en yeni sürücülerini yükleyin.

Cihaz sürücülerini yükseltmek için:

1. <http://www.hp.com/support> adresine gidin ve ürününüzü seçin.
2. Bilgisayarda kullanılacak olan en yeni sürücülerini bulmak için yönergeleri izleyin.

Gereken sürücüyü bulamazsanız, çevre birimi cihazı üreticisinin web sitesine bakın.

7 Bakım, tanılama ve küçük sorunları giderme

Bu bölümde bakım, tanılama ve küçük sorunları giderme hakkında bilgiler sağlanmaktadır.

Bilgisayarı kapatma

Bilgisayarı düzgün bir şekilde kapatmak için işletim sistemi yazılımını kapatın.

 **ÖNEMLİ:** Bilgisayarı kapatmak için güç düğmesinin basılı tutulması, kullanıcı verilerinin kaybedilmesine neden olabilir ve depolama aygıtına zarar verebilir. Sistem kararsız hale gelirse ve başka hiçbir alternatif yoksa bilgisayarı yeniden başlattıktan sonra sistemin tamamen uyanması için sisteme yeterli zaman verin. Bu, özellikle daha büyük kapasiteli cihazlarda veya katı hal cihazlarında birkaç dakika sürebilir.

- **Başlat** düğmesini, **Güç** düğmesini, sonra da **Kapat**'ı seçin.

Sorun yaşarsanız

Sorunları tanılamak ve sorunları çözmek için HP ardışık bir sorun giderme yaklaşımı önerir.

- Görsel inceleme
- Yanıp sönme veya bip sesi kodları
- HP PC Hardware Diagnostics dahil olmak üzere temel sorun giderme bilgileri
- HP desteği
- Sistem geri yükleme ve kurtarma

Bu sorun giderme stratejileri aşağıdaki bölümlerde açıklanmaktadır.

Daha fazla bilgi için

Sorun gidermeyle ilgili daha fazla bilgi için bu bölümü okuyun.

<http://www.hp.com/support> adresindeki kapsamlı *Maintenance and Service Guide* (Bakım ve Servis Kılavuzu) (yalnızca İngilizce) belgesinde daha fazla sorun giderme bilgisi bulabilirsiniz. Ürününüzü bulmak için yönergeleri izleyin ve **Kullanıcı Kılavuzları**'nı seçin.

Görsel inceleme

Bilgisayar, monitör veya yazılımla ilgili bir sorunla karşılaşırsanız başka bir işlem yapmadan önce sorunu anlamanıza yardımcı olması için aşağıdaki genel önerileri kullanabilirsiniz.

Başlangıçta

Bu bölümde, bilgisayarınızın başlatılmaması durumunda kontrol edilecek kısımlar açıklanmaktadır.

- Bilgisayarın çalışan bir AC prizine takılı olduğundan emin olun.
- Bilgisayarı açmadan önce tüm optik diskleri ve USB flash sürücülerini çıkarın.
- Bilgisayarın açık olduğundan ve güç ışığının yandığından emin olun.
- Fabrikada yüklenen işletim sisteminden farklı bir işletim sistemi yüklediyseniz, <http://www.hp.com/go/quickspecs> adresine gidip bunun sisteminiz tarafından desteklendiğini doğrulayın.
- Monitörün çalışan bir AC prizine takılı olduğunu ve monitörün güç ışığının yandığını doğrulayın.
- Monitörde ışık azsa, monitörün parlaklık ve kontrast ayarlarını yükseltin.

Çalışma sırasında

Bu bölümde, bilgisayarınızda kullanım sırasında sorun olup olmadığını kontrol etmeye yönelik çeşitli öğeler açıklanmaktadır.

- Bilgisayardaki bipler ve yanıp sönen ışıklar, sorunu tanımanıza yardımcı olan hata kodlarıdır. Bu kodları yorumlama hakkında daha fazla bilgi için *Bakım ve Servis Kılavuzu* belgesindeki bilgisayarınıza yönelik "Tanılama ışığı ve sesli (bip) kodlar" bölümüne bakın.
 - Herhangi bir tuşu basılı tutun. Sistem sesli uyarı verirse, klavyeniz doğru çalışıyor demektir.
 - Tüm kabloları kontrol edip gevşek veya yanlış bağlantı olup olmadığını inceleyin.
 - Güç düğmesine veya klavyede herhangi bir tuşa basıp bilgisayarı uyandırın. Sistem bekleme modunda kalırsa güç düğmesini en az 4 saniye basılı tutarak bilgisayarı kapatın. Sistemi yeniden başlatmak için açma/kapatma düğmesine bir kez daha basın.
- Sistem kapanmazsa, güç kablosunu çekin, birkaç saniye bekleyin ve sonra yeniden takın. Sistem yeniden başlamazsa, güç düğmesine basın.
- Gerekli tüm cihaz sürücülerinin yüklendiğinden emin olun. Örneğin, bağlı bir yazıcınız varsa bir yazıcı sürücüsü yüklemeniz gerekir.
 - Ağ üzerinde çalışıyorsanız, bilgisayarı ağ bağlantısına farklı bir kabloyla bağlayın. Hâlâ bağlanamıyorsanız, ağ fişinde sorun olabilir.
 - Yakın zamanda yeni bir donanım eklediyseniz, donanımı çıkarın ve bilgisayarın düzgün şekilde çalışıp çalışmadığına bakın.
 - Yakın zamanda yeni bir yazılım yüklediyseniz, yazılımı kaldırın ve bilgisayarın düzgün şekilde çalışıp çalışmadığına bakın.
 - All-in-one bilgisayarın ekran panelinde görüntü yoksa, bilgisayarı açın ve sistem kartı ile ekran paneli arasındaki bağlantıyı sağlayan kablounun her iki ucunun da bağlı olduğundan emin olun. Bir grafik kartı kullanıyorsanız, kartın düzgün takıldığından emin olun.
 - BIOS'u yükseltin. BIOS'un yeni bir sürümü yüklediğinde yeni özellikler desteklenebilir veya sorununuz çözülebilir.
 - Daha ayrıntılı bilgi için <http://www.hp.com/support> adresinde bulunan *Maintenance and Service Guide* (Bakım ve Servis Kılavuzu) belgesinin sorun giderme bölümüne bakın. Ürününüzü bulmak için yönergeleri izleyin ve **Kılavuzlar**'nı seçin.

Müşteri Tarafından Onarım

Müşteri Tarafından Onarım programında, yedek parçayı kendiniz sipariş edebilirsiniz ve parçayı yerinde HP teknik yardım olmadan takabilirsiniz.

Bazı bileşenler için Müşteri Tarafından Onarım gerekebilir. Daha fazla bilgi için <http://www.hp.com/go/selfrepair> adresine gidin ve ürününüzü seçin.



NOT: Bazı bileşenler, Müşteri Tarafından Onarım programı kapsamında onarılamaz ve servis için HP'ye gönderilmeleri gerekir. Bu parçaları çıkartmaya ya da onarmaya çalışmadan önce destek birimiyle görüşün.

Yanıp sönme veya bip kodları: POST tanılama ışıkları ve sesli kodları yorumlama

Bilgisayarın üzerindeki güç düğmesi ışığı veya güç kaynağı ışığı yanıp sönüyorsa veya bip sesleri duyarsanız bunların yorumlanması ve önerilen eylem için *Maintenance and Service Guide* (Bakım ve Servis Kılavuzu) belgesine (yalnızca İngilizce dilinde sunulur) bakın.

Temel sorun giderme

Temel sorun giderme ipuçları için bu bölümü okuyun.



UYARI! Bilgisayar bir AC güç kaynağına bağlı olduğu sürece sistem kartına her zaman voltaj uygulanır. Elektrik şoku ve/veya sıcak yüzeyler nedeniyle yaralanma riskini azaltmak için güç kablosunu duvar prizinden çıkardığınızdan emin olun ve dahili sistem bileşenlerine dokunmadan önce bileşenlerin soğumasını bekleyin.

Bilgisayarınızda sorun varsa teknik desteği aramadan önce sorunu tam olarak saptayabilmek için önceki bölümlerde anlatılan ve aşağıda özetlenen uygun çözüm yollarını deneyin.

- Ekran boşsa monitörü (varsa) bilgisayardaki farklı bir video bağlantı noktasına takın veya sorunsuz çalıştığını bildiğiniz başka bir monitörle değiştirin.
- Monitörünüz bir kablo adaptörüyle (örneğin DisplayPort - DVI adaptörü) bağlıysa adaptörü, düzgün çalıştığını bildiğiniz bir adaptörle değiştirin.
- Bir ağ üzerinde çalışıyorsanız:
 - Bilgisayarınızı ağa bağlamak için farklı bir ağ kablosu kullanın.
 - Farklı bir kabloya sahip farklı bir bilgisayarı ağa bağlayın.

Sorununuz çözülmediyse bilgisayarınızdaki ağ jeki veya ağ duvar jeki arızalı olabilir.

- Yeni bir donanımı yakın zamanda eklemişseniz donanımı kaldırın.
- Yeni bir yazılımı yakın zamanda yüklemişseniz yazılımı kaldırın.
- Bilgisayara bir USB depolama cihazı bağlıysa cihazın bağlantısını kesin.
- Bilgisayar açılır ancak işletim sistemi başlatılmazsa HP PC Hardware Diagnostics önyükleme öncesi tanılama yardımcı programını çalıştırın. Bkz. [HP PC Hardware Diagnostics aracını kullanma, sayfa 25](#).

HP Destek

Bu bölümde HP destek ekibiyle iletişime geçmenin farklı yolları açıklanmaktadır.

Çevrimiçi destek

Çevrimiçi destek kaynakları web tabanlı sorun giderme araçları, teknik bilgi veritabanları, sürücü ve yama yüklemeleri, çevrimiçi topluluklar ve ürün değişiklik bildirimleri hizmetlerini kapsar.

Ayrıca aşağıdaki web siteleri de sağlamaktadır:

- <http://www.hp.com>–Yararlı ürün bilgileri sağlar.
- <http://www.hp.com/support>–Bilgisayarlar için en yeni çevrimiçi belgeler, dünya çapında teknik desteğin yanı sıra yazılım ve sürücülere erişim sağlar.

Bilgisayarlar için müşteri desteği

Farklı türde sorun giderme konuları aramak için bu adımları izleyin.

1. <http://www.hp.com/support> adresine gidin.
2. Ürününüz için arama yapın.
3. **Sorun giderme**'yi seçin.
4. Gidermek istediğiniz sorunu seçin.

Öneriler, bültenler ve bildirimler

Öneriler veya bültenleri ve bildirimleri bulmak için HP Destek sitesine gidin.

1. <http://www.hp.com/support> adresine gidin.
2. Ürününüz için arama yapın.
3. **Öneriler** veya **Bültenler ve Bildirimler** seçimini yapın.
4. Görüntülemek istediğiniz öğeyi seçin.

Ürün Değişiklik Bildirimleri

Ürün değişiklik bildirimleri (PCN'ler), ürün değişiklikleriyle ilgili önceden yapılan bildirimler olup, üretim sürecindeki söz konusu değişiklik gerçekleşmeden 30 ila 60 gün önce bildirim gerçekleştirilir.

PCN'ler ürününüzle ilgili değişiklikler hakkında önceden bilgi almanızı sağlar (örn. Ürün değişikliği gerçekleşmeden önce indirip indirmeyeceğinize karar verebileceğiniz bir BIOS sürümü gibi). PCN'lerin bir listesini görmek için, ürününüze ait **Öneriler, Bültenler ve Bildirimler** sayfasına gidin.

Desteği arama

Bazen destek almanızı gerektiren sorunlarla karşılaşabilirsiniz. Destek birimini aramadan önce hazırlık için şu işlemleri yapın.

- Bilgisayar erişebildiğiniz bir yerde olsun.
- Bilgisayarın seri numarasını, ürün numarasını, model adını ve model numarasını yazıp, bunları yanınızda bulundurun. Bu bilgi, etiketlerin üzerinde sağlanmaktadır. Bu etiketler bilgisayarın alt ve üst kısmında, bilgisayarın arka ve yan panellerinde veya servis kapağının altında olabilir.
- Varsa hata iletilerini not edin.
- Varsa eklenen seçenekleri not edin.
- İşletim sistemini not edin.

- Varsa üçüncü taraf donanım ve yazılımları not edin.
- Bilgisayarın ön tarafında (uzun kasa ya da masaüstü yapılandırmaları) ya da yan tarafında (all-in-one yapılandırmaları) yanıp sönen ışık varsa bu ışıkların bilgilerini not edin.
- Sorunla karşılaştığınızda kullanıyor olduğunuz uygulamaları not edin.

 **NOT:** Servis hizmeti veya destek almak için arama yaptığınızda bilgisayarın ürün numarasını (örneğin: PS988AV) vermeniz istenebilir. Bilgisayarın ürün numarası varsa bu numara genellikle bilgisayarın 10 veya 12 basamaklı seri numarasının yanında bulunur.

Destek telefon numarası için <http://www.hp.com/support> adresine gidin, **Desteye Başvur**'u seçin ve ardından ekrandaki yönergeleri izleyin.

Garanti bilgisini bulma

Bilgisayarınızla birlikte basılı bir garanti belgesi almadıysanız garanti bilgilerini başka yollarla bulabilirsiniz.

1. **Başlat** düğmesini, **Yardım ve Destek**'i ve sonra da **HP Documentation**'i seçin.

- veya -

2. <http://www.hp.com/go/orderdocuments> adresine gidin.

 **ÖNEMLİ:** Garantinin en güncel sürümüne erişebilmek için internete bağlı olmanız gerekir.

HP Care Pack Hizmetleri standart ürün garantisinin kapsamını genişletmek ve süresini uzatmak için gelişmiş hizmet düzeyleri sunar.

 **NOT:** Satış bilgileri ve garanti yükseltmeleri (HP Care Pack'ler) için, yerel yetkili servis sağlayıcınızı veya satıcınızı arayın.

8 HP PC Hardware Diagnostics aracını kullanma

Bilgisayar donanımınızın düzgün çalışıp çalışmadığını belirlemek için HP PC Hardware Diagnostics yardımcı programını kullanabilirsiniz. HP PC Hardware Diagnostics Windows, HP PC Hardware Diagnostics UEFI (Unified Extensible Firmware Interface) ve (yalnızca belirli ürünlerde) Remote HP PC Hardware Diagnostics UEFI adlı bir belleğim özelliđi olmak üzere üç sürüm bulunur.

HP PC Hardware Diagnostics Windows aracını kullanma (yalnızca belirli ürünlerde)

HP PC Hardware Diagnostics Windows, bilgisayar donanımının düzgün çalışıp çalışmadığını belirlemek için tanılama sınamaları çalıştırmanıza imkan veren Windows tabanlı bir yardımcı programdır. Araç, Windows işletim sistemi dahilinde çalışarak donanım arızalarını tanımlar.

HP PC Hardware Diagnostics Windows bilgisayarınıza yüklü değilse uygulamayı indirip yüklemeniz gereklidir. HP PC Hardware Diagnostics Windows aracını indirmek için bkz. [HP PC Hardware Diagnostics Windows aracını indirme, sayfa 26](#).

HP PC Hardware Diagnostics Windows donanım arızası kimlik kodunu kullanma

HP PC Hardware Diagnostics Windows tarafından donanımın deđiştirilmesini gerektiren bir arıza tespit edildiđinde, seçili bileşen testleri için 24 basamaklı bir arıza kimlik kodu oluşturulur. Klavye, fare veya ses ve video paleti gibi etkileşimli testler için arıza kimliğini almadan önce, sorun giderme adımlarını yerine getirmeniz gerekir.

- Arıza kimliğini aldıktan sonra birden fazla seçeneđiniz vardır:
 - Destek kaydı oluşturabileceđiniz Event Automation Service (EAS) sayfasını açmak için **İleri** öđesine tıklayın.
 - QR kodunu mobil cihazınızla tarayın, bu sizi destek kaydı oluşturabileceđiniz EAS sayfasına götürür.
 - Arıza kodunuzu kopyalayıp destek ekibine göndermek için 24 basamaklı arıza kimliğinin yanındaki kutuya tıklayın.

HP PC Hardware Diagnostics Windows aracına erişme

HP PC Hardware Diagnostics Windows aracını yükledikten sonra araca Başlat menüsü ya da HP Support Assistant üzerinden erişebilirsiniz.

HP PC Hardware Diagnostics Windows aracına Başlat menüsünden erişme (yalnızca belirli ürünlerde)

HP PC Hardware Diagnostics Windows aracını yükledikten sonra araca Başlat menüsü üzerinden erişmek için bu adımları izleyin.

1. **Başlat** düğmesini, sonra da **Tüm uygulamalar**'ı seçin (yalnızca belirli ürünlerde).

2. **HP PC Hardware Diagnostics Windows** aracını seçin.
3. Araç açıldığında, çalıştırmak istediğiniz tanılama testi türünü seçtikten sonra ekrandaki yönergeleri izleyin.

 **NOT:** Tanılama testini durdurmak için **İptal**'i seçin.

HP PC Hardware Diagnostics Windows aracına HP Support Assistant üzerinden erişme

HP PC Hardware Diagnostics Windows aracını yükledikten sonra araca HP Support Assistant üzerinden erişmek için bu adımları izleyin.

1. Görev çubuğunda **Ara** simgesini seçin (yalnızca belirli ürünlerde), `support` yazın ve ardından **HP Support Assistant**'i seçin.
- veya -
Görev çubuğundaki soru işareti simgesini seçin (yalnızca belirli ürünlerde).
2. **Sorun Giderme ve onarımlar**'ı seçin (yalnızca belirli ürünlerde) ya da **Onarımlar ve Tanılama**'yı seçin.
3. **Tanılama** ögesini ve ardından **HP PC Hardware Diagnostics Windows** ögesini seçin.
4. Araç açıldığında, çalıştırmak istediğiniz tanılama testi türünü seçtikten sonra ekrandaki yönergeleri izleyin.

 **NOT:** Tanılama testini durdurmak için **İptal**'i seçin.

HP PC Hardware Diagnostics Windows aracını indirme

HP PC Hardware Diagnostics Windows aracını indirme talimatları yalnızca İngilizce olarak mevcuttur. Yalnızca .exe dosyaları sunulduğu için bu aracı indirmek için Windows yüklü bir bilgisayar kullanmanız gerekir.

En yeni HP PC Hardware Diagnostics Windows sürümünü indirme

HP PC Hardware Diagnostics Windows aracını indirmek için şu adımları izleyin:

1. <http://www.hp.com/go/techcenter/pcdiags> adresine gidin. HP PC Diagnostics ana sayfası görüntülenir.
2. **HP Diagnostics Windows'u İndirin**'i seçin ve ardından bilgisayarınıza veya bir USB flash sürücüye indirmek için ilgili Windows tanılama sürümünü belirleyin.

Araç, seçilen konuma indirilir.

HP PC Hardware Diagnostics Windows aracını Microsoft Store'dan indirme

HP PC Hardware Diagnostics Windows aracını Microsoft Store'dan indirebilirsiniz.

1. Masaüstünüzde Microsoft Store uygulamasını seçin.
- veya -
Görev çubuğunda **Ara** simgesini seçin (yalnızca belirli ürünlerde) ve ardından `Microsoft Store` yazın.
2. HP PC Hardware Diagnostics Windows'u **Microsoft Store** arama kutusuna yazın.
3. Ekrandaki yönergeleri izleyin.

Araç, seçilen konuma indirilir.

HP Hardware Diagnostics Windows aracını ürün adı ya da numarasına göre indirme (yalnızca belirli ürünlerde)

HP PC Hardware Diagnostics Windows aracını ürün adı ya da numarasına göre indirebilirsiniz.

 **NOT:** Bazı ürünler için ürün adını veya numarasını kullanarak yazılımı USB flash sürücüye indirmeniz gerekebilir.

1. <http://www.hp.com/support> adresine gidin.
2. **Yazılım ve Sürücüler** ögesini seçin, ürününüzün türünü seçin ve görüntülenen arama kutusuna ürün adını veya numarasını girin.
3. **Tanılama** bölümünde **İndir**'i seçtikten sonra bilgisayarınıza veya USB flash sürücünüze indirilecek olan ilgili Windows tanılama sürümünü seçmek için ekrandaki yönergeleri izleyin.

Araç, seçilen konuma indirilir.

HP PC Hardware Diagnostics Windows aracını yükleme

HP PC Hardware Diagnostics Windows'u kurmak için bilgisayarınızda ya da USB flash sürücüde .exe dosyasının indirildiği klasöre gidin, .exe dosyasına çift tıklayın ve ardından ekrandaki yönergeleri izleyin.

HP PC Hardware Diagnostics UEFI aracını kullanma

HP PC Hardware Diagnostics UEFI (Unified Extensible Firmware Interface), bilgisayar donanımının düzgün çalışıp çalışmadığını belirlemek için tanılama sınamaları yapmanıza imkan verir. Araç, donanım arızalarını işletim sistemi veya diğer yazılım bileşenlerinin yol açabileceği sorunlardan izole etmek için işletim sistemi dışında çalışır.

 **NOT:** Yalnızca .exe dosyaları temin edilmesinden dolayı aynı ürünlerde HP UEFI destek ortamını indirip oluşturmak için Windows yüklü bir bilgisayar ve USB flash sürücü kullanmanız gerekir. Daha fazla bilgi için bkz. [HP PC Hardware Diagnostics UEFI aracını USB flash sürücüye indirme, sayfa 28](#).

Bilgisayarınızda Windows başlatılmıyorsa HP PC Hardware Diagnostics UEFI aracını kullanarak donanım sorunlarını tanımlayabilirsiniz.

HP PC Hardware Diagnostics UEFI donanım arızası kimlik kodunu kullanma

HP PC Hardware Diagnostics UEFI aracı, donanımın değiştirilmesini gerektiren bir arıza tespit ettiğinde 24 basamaklı bir arıza kimlik kodu oluşturulur.

Sorunu çözmek üzere yardım almak için:

- **HP'ye başvurun** ögesini seçin, HP gizlilik yasal uyarısını kabul edin ve bir mobil cihazı kullanarak bir sonraki ekranda görünen arıza kimlik kodunu tarayın. Arıza kimliğiniz ve ürün numaranız otomatik olarak doldurulmuş şekilde HP Müşteri Desteği - Servis Merkezi sayfası görüntülenir. Ekrandaki yönergeleri izleyin.

- veya -

Desteğe başvurun ve arıza kimlik kodunu verin.

 **NOT:** Dönüştürülebilir bir bilgisayarda tanılanmayı başlatmak için bilgisayarınızın dizüstü bilgisayar modunda olması ve bağlı klavyeyi kullanmanız gerekir.

 **NOT:** Tanılama sinamasını durdurmak isterseniz [esc](#) tuşuna basın.

HP PC Hardware Diagnostics UEFI aracını başlatma

HP PC Hardware Diagnostics UEFI aracını başlatmak için bu prosedürü uygulayın.

1. Bilgisayarı açın ya da yeniden başlatın ve hemen [esc](#) tuşuna basın.
2. [f2](#) tuşuna basın.

BIOS, tanılama araçlarını üç yerde aşağıdaki sırayla arar:

- a. Takılı olan USB flash sürücü



NOT: HP PC Hardware Diagnostics UEFI aracını bir USB flash sürücüyü indirmek için bkz. [En yeni HP PC Hardware Diagnostics UEFI sürümünü indirme, sayfa 28.](#)

- b. Sabit sürücü

- c. BIOS

3. Tanılama aracı açıldığında bir dil seçin, çalıştırmak istediğiniz tanılama sinaması türünü seçin ve ekrandaki yönergeleri izleyin.

HP PC Hardware Diagnostics UEFI aracını USB flash sürücüyü indirme

HP PC Hardware Diagnostics UEFI aracının USB flash sürücüyü indirilmesi bazı durumlarda işe yarayabilir.

- HP PC Hardware Diagnostics UEFI aracı, önceden yüklenen pakete dahil değilse.
- HP PC Hardware Diagnostics UEFI, HP Araç bölünmesine dahil değilse.
- Sabit sürücü zarar görmüşse.



NOT: HP PC Hardware Diagnostics UEFI aracını indirme talimatları yalnızca İngilizce olarak mevcuttur ve yalnızca .exe dosyaları sunulduğundan, HP UEFI destek ortamını indirmek ve oluşturmak için Windows yüklü bir bilgisayar kullanmanız gerekir.

En yeni HP PC Hardware Diagnostics UEFI sürümünü indirme

En yeni HP PC Hardware Diagnostics UEFI sürümünü USB flash sürücüyü indirmek için bu prosedürü takip edin:

1. <http://www.hp.com/go/techcenter/pcdiags> adresine gidin. HP PC Diagnostics ana sayfası görüntülenir.
2. **HP Diagnostics UEFI'yi İndirin**'i ve sonra **Çalıştır**'i seçin.

HP PC Hardware Diagnostics UEFI aracını ürün adı ya da numarasına göre indirme (yalnızca belirli ürünlerde)

HP PC Hardware Diagnostics UEFI aracını ürün adına ya da numarasına göre (yalnızca belirli ürünlerde) USB flash sürücüyü indirebilirsiniz.



NOT: Bazı ürünler için ürün adını veya numarasını kullanarak yazılımı USB flash sürücüyü indirmeniz gerekebilir.

1. <http://www.hp.com/support> adresine gidin.
2. Ürün adı ya da numarasını girip bilgisayarınızı seçtikten sonra işletim sisteminizi seçin.
3. **Tanıtlama** bölümünde bilgisayarınıza özel UEFI Diagnostics sürümünü seçip indirmek için ekrandaki yönergeleri izleyin.

Remote HP PC Hardware Diagnostics UEFI ayarlarını kullanma (yalnızca belirli ürünlerde)

Remote HP PC Hardware Diagnostics UEFI, HP PC Hardware Diagnostics UEFI aracını bilgisayarınıza indiren bir ürün yazılımı (BIOS) özelliğidir. Bu araç, daha sonra bilgisayarınızda tanılamayı çalıştırarak sonuçları, önceden yapılandırılmış bir sunucuya yükleyebilir.

Remote HP PC Hardware Diagnostics UEFI hakkında daha fazla bilgi için <http://www.hp.com/go/techcenter/pcdiags> adresine gidin ve **Daha fazla bilgi** ögesini seçin.

Remote HP PC Hardware Diagnostics UEFI aracını indirme

Remote HP PC Hardware Diagnostics UEFI, bir sunucuya indirebileceğiniz bir SoftPak olarak da sunulmaktadır.

En yeni Remote HP PC Hardware Diagnostics UEFI sürümünü indirme

En yeni Remote HP PC Hardware Diagnostics UEFI sürümünü USB flash sürücüyü indirebilirsiniz.

1. <http://www.hp.com/go/techcenter/pcdiags> adresine gidin. HP PC Diagnostics ana sayfası görüntülenir.
2. **Remote Diagnostics'i İndirin**'i ve ardından **Çalıştır**'ı seçin.

Remote HP PC Hardware Diagnostics UEFI aracını ürün adı ya da numarasına göre indirme

Remote HP PC Hardware Diagnostics UEFI'yi ürün adı ya da numarasına göre indirebilirsiniz.

 **NOT:** Bazı ürünler için ürün adını veya numarasını kullanarak yazılımı indirmeniz gerekebilir.

1. <http://www.hp.com/support> adresine gidin.
2. **Yazılım ve Sürücüler** ögesini seçin, ürününüzün türünü seçin, görüntülenen arama kutusuna ürün adını veya numarasını girin, bilgisayarınızı seçin ve ardından işletim sisteminizi seçin.
3. **Tanıtlama** bölümünde ekrandaki yönergeleri izleyerek ürün için sunulan **Remote UEFI** sürümünü seçip indirin.

Remote HP PC Hardware Diagnostics UEFI ayarlarını özelleştirme

Computer Setup (BIOS)'taki Remote HP PC Hardware Diagnostics ayarını kullanarak birçok özelleştirme gerçekleştirebilirsiniz.

- Tanılamayı gözetimsiz durumda çalıştırmak için bir takvim ayarlayabilirsiniz. Ayrıca **Remote HP PC Hardware Diagnostics özelliğini çalıştır** ögesini seçerek tanılamayı interaktif modda hemen başlatabilirsiniz.

- Tanılama araçlarını indirmek istediğiniz konumu belirleyebilirsiniz. Bu özellik, HP web sitesindeki veya kullanım için önceden ayarlanmış bir sunucudaki araçlara erişim sağlar. Bilgisayarınız, uzaktan tanılamayı çalıştırmak için geleneksel yerel depolama medyası (bir sabit sürücü veya USB flash sürücü) gerektirmez.
- Test sonuçlarını saklamak için bir konum belirleyin. Karşıya yüklemek için kullandığınız kullanıcı adı ve parolayı da ayarlayabilirsiniz.
- Daha önce çalıştırılan tanılamayla ilgili durum bilgilerini görüntüleyebilirsiniz.

Remote HP PC Hardware Diagnostics UEFI ayarlarını özelleştirmek için şu adımları izleyin:

1. Bilgisayarı açın veya yeniden başlatın. HP logosu görüldüğünde **f10** tuşuna basarak Computer Setup'a girin.
2. **Advanced** (Gelişmiş) ögesini ve ardından **Settings** (Ayarlar) ögesini seçin.
3. Özelleştirme seçimlerinizi yapın.
4. **Main**'i (Ana Sayfa) seçin ve sonra da ayarlarınızı kaydetmek için **Save Changes and Exit** (Değişiklikleri Kaydet ve Çık) ögesini seçin.

Değişiklikleriniz, bilgisayar yeniden başlatıldığında etkin hale gelir.

9 Bilgisayar işletim yönergeleri, rutin bakım ve nakliye hazırlığı

Bilgisayarınızın en iyi performans ve yaşam döngüsünü sunmasını sağlamak için bu yönergeleri uygulayın.

İşletim yönergeleri ve rutin bakım

HP, bilgisayarın ve monitörün kurulumunu ve bakımını düzgün bir şekilde gerçekleştirmenize yardımcı olmak için yönergeler hazırladı.

- Bilgisayarı aşırı nemden, doğrudan güneş ışığından ve aşırı sıcak ve soğuktan koruyun.
- Bilgisayarı sağlam ve düz bir yüzeyde çalıştırın. Gerekli hava akımını sağlamak için bilgisayarın yanlarında ve monitörün üstünde bulunan tüm havalandırma kanallarında 10,2 cm (4 inç) açıklık bırakın.
- Havalandırma deliklerini veya hava girişlerini tıkararak hava akışını bilgisayarın içine gidecek şekilde sınırlamayın. Hava akışını sınırlayacağından, klavyeyi klavye ayakları aşağıda olacak şekilde doğrudan masaüstü birimin önüne yerleştirmeyin.
- Bilgisayarı hiçbir zaman erişim paneli veya herhangi bir genişletme kartı yuvası kapakları çıkarılmış şekilde çalıştırmayın.
- Birbirinin devridaim eden veya önceden ısıtılan havasına maruz kalmaması için bilgisayarları birbirinin üzerine veya çok yakınına koymayın.
- Bilgisayarı ayrı bir muhafazada çalıştırmak için muhafazada havalandırma girişi ve çıkışı olması gerekir. Önceki işletim yönergeleri yine de geçerli olacaktır.
- Bilgisayarı ve klavyeyi sıvılardan koruyun.
- Monitördeki havalandırma yuvalarını herhangi bir malzemeyle kapatmayın.
- Uyku durumları da dahil olmak üzere, işletim sisteminin veya diğer yazılımın güç yönetimi işlevlerini yükleyin veya etkinleştirin.
- Aşağıdaki işlerden birini yapmadan önce bilgisayarı kapatın:
 - Bilgisayarın dış yüzeyini yumuşak, nemli bir bezle gerektiği şekilde silin. Temizleme ürünleri yüzeyin rengini soldurabilir veya yüzeye zarar verebilir. Bilgisayarınızdaki sık sık temas edilen dış yüzeyleri temizlemeye yönelik önerilen adımlar için [Bilgisayarınızdaki kir ve kalıntıları çıkarma, sayfa 32](#) bölümüne bakın. Kiri ve kalıntıları çıkardıktan sonra, yüzeyleri dezenfektanla da temizleyebilirsiniz. Zararlı bakteri ve virüslerin yayılmasını önlemeye yardımcı olacak yönergeler için [Bilgisayarınızı dezenfektanla temizleme, sayfa 32](#) bölümüne bakın.
 - Bilgisayarın tüm havalandırma deliklerini ara sıra temizleyin. Pamuk, toz ve başka yabancı maddeler havalandırma deliklerini tıkaabilir ve hava akışını engelleyebilir.

Bilgisayarınızı temizleme

Bilgisayarınızı düzenli olarak temizleyerek kir ve kalıntıları çıkarabilir ve cihazınızı en iyi şekilde çalışmaya devam etmesini sağlayabilirsiniz. Bilgisayarınızın dış yüzeylerini güvenli bir şekilde temizlemek için aşağıdaki bilgilerden yararlanın.

Bilgisayarınızdan kir ve kalıntıları çıkarma

Kir ve kalıntının bilgisayarınızdan temizlenmesi için önerilen adımlar aşağıda sunulmaktadır.

1. Yüzeyleri temizlerken tek kullanımlık lateks (latekse karşı alerjiniz varsa nitril eldiven) eldiven giyin.
2. Cihazınızı kapatarak güç kablosunu ve diğer bağlı harici cihazları çıkarın. Kablosuz klavye gibi cihazlarda takılı olan tüm pilleri çıkarın.

⚠ DİKKAT: Elektrik çarpmasını veya bileşenlerin hasar görmesini önlemek için ürünü hiçbir zaman açıkken veya fişe takılıken temizlemeyin.

3. Mikrofiber bezi suyla nemlendirin. Bez ıslak değil, hafif nemli olmalıdır.

📌 ÖNEMLİ: Yüzeyin zarar görmesini önlemek için aşındırıcı bez, havlu ve kağıt havlu kullanmayın.

4. Nemlendirilmiş bezle ürünün dış kısmını bastırmadan silin.

📌 ÖNEMLİ: Sıvıları üründen uzak tutun. Açıklıklardan nem girmesini önleyin. HP ürününüzün içine sıvı gireirse ürün zarar görebilir. Doğrudan ürünün üzerine sıvı püskürtmeyin. Kaplamaya zarar verebilecek aerosol sprey, çözücü, aşındırıcı veya hidrojen peroksit ya da çamaşır suyu içeren temizleyici kullanmayın.

5. Ekrandan başlayın (uygunsa). Bir yöne doğru dikkatle silin ve ekranın üst kısmından aşağıya doğru hareket edin. En son güç kablosu, klavye kablosu ve USB kabloları gibi esnek kabloları temizleyin.
6. Temizliğin ardından cihazı açmadan önce yüzeylerin tamamen havayla kurduğundan emin olun.
7. Her temizlikten sonra eldiveni atın. Eldiveni çıkarır çıkarmaz ellerinizi temizleyin.

Bilgisayarınızdaki sık sık temas edilen dış yüzeyleri temizleyerek zararlı bakteri ve virüslerin yayılmasını önlemeye yardımcı olacak önerilen adımlar için [Bilgisayarınızı dezenfektanla temizleme, sayfa 32](#) bölümüne bakın.

Bilgisayarınızı dezenfektanla temizleme

Dünya Sağlık Örgütü (WHO), viral solunum hastalıkları ve zararlı bakterilerin yayılmasını önlemek için yüzeylerin temizlenmesinin ve ardından dezenfekte edilmesinin en iyi uygulama olduğunu belirtmektedir.

Bilgisayarınızın dış yüzeylerini, [Bilgisayarınızdan kir ve kalıntıları çıkarma, sayfa 32](#) bölümünde açıklanan adımları uygulayarak temizledikten sonra yüzeyleri dezenfektanla da temizleyebilirsiniz. HP'nin temizlik yönergelerinde önerilen dezenfektan %70 izopropil alkol ve %30 sudan oluşan alkol solüsyonudur. Bu solüsyon, antiseptik alkol olarak da bilinir ve çoğu mağazaya satılır.

Bilgisayarınızdaki sık sık temas edilen dış yüzeyleri dezenfekte etmek için bu adımları uygulayın:

1. Yüzeyleri temizlerken tek kullanımlık lateks (latekse karşı alerjiniz varsa nitril eldiven) eldiven giyin.

2. Cihazınızı kapatarak güç kablosunu ve diğer bağlı harici cihazları çıkarın. Kablosuz klavye gibi cihazlarda takılı olan tüm pilleri çıkarın.

⚠ DİKKAT: Elektrik çarpmasını veya bileşenlerin hasar görmesini önlemek için ürünü hiçbir zaman açıkken veya fişe takılıyken temizlemeyin.

3. Mikrofiber bezi %70 izopropil alkol ve %30 su karışımıyla nemlendirin. Bez ıslak değil, hafif nemli olmalıdır.

⚠ DİKKAT: Sprey yüzey temizleyiciler dahil, aşağıdaki kimyasalları veya bunları içeren herhangi bir çözeltiyi kullanmayın: çamaşır suyu, peroksitler (hidrojen peroksit dahil), aseton, amonyak, etil alkol, metilen klorür veya benzin, boya tineri, benzen ya da toluen gibi petrol bazlı malzemeler.

📌 ÖNEMLİ: Yüzeyin zarar görmesini önlemek için aşındırıcı bez, havlu ve kağıt havlu kullanmayın.

4. Nemlendirilmiş bezle ürünün dış kısmını bastırmadan silin.

📌 ÖNEMLİ: Sıvıları üründen uzak tutun. Açıklıklardan nem girmesini önleyin. HP ürününüzün içine sıvı girerse ürün zarar görebilir. Doğrudan ürünün üzerine sıvı püskürtmeyin. Kaplamaya zarar verebilecek aerosol sprey, çözücü, aşındırıcı veya hidrojen peroksit ya da çamaşır suyu içeren temizleyici kullanmayın.

5. Ekrandan başlayın (uygunsa). Bir yöne doğru dikkatle silin ve ekranın üst kısmından aşağıya doğru hareket edin. En son güç kablosu, klavye kablosu ve USB kabloları gibi esnek kabloları temizleyin.
6. Temizliğin ardından cihazı açmadan önce yüzeylerin tamamen havayla kurduğundan emin olun.
7. Her temizlikten sonra eldiveni atın. Eldiveni çıkarır çıkarmaz ellerinizi temizleyin.

Nakliye hazırlığı

Bilgisayarınızı kargoyla gönderecekseniz, donanımın güvenliği için şu ipuçlarını dikkate alın.

1. Sabit sürücüdeki dosyaları harici bir depolama cihazında yedekleyin. Yedekleme ortamının depolama veya taşıma sırasında elektriksel veya manyetik etkiye maruz kalmadığından emin olun.

📌 NOT: Sistem gücü kapatıldığında, sabit disk sürücüsü otomatik olarak kilitletir.

2. Tüm çıkarılabilir ortamları çıkarın ve saklayın.
3. Bilgisayarı ve harici cihazları kapatın.
4. Güç kablosunu AC prizinden ve ardından bilgisayardan çıkarın.
5. Sistem bileşenlerinin ve harici cihazların önce güç kaynaklarıyla, daha sonra bilgisayarla bağlantısını kesin.

📌 NOT: Bilgisayarı kargoya vermeden önce tüm kartların düzgün bir şekilde yerine oturduğundan ve kart yuvalarına sabitlendiğinden emin olun.

6. Sistem bileşenlerini ve harici cihazları orijinal ambalaj kutularına veya ürünleri koruyacak miktarda yeterli ambalaj malzemesine sahip benzer ambalajlara koyun.

10 Elektrostatik deřari

Elektrostatik deřari, iki nesne birbirine temas ettiđinde statik elektriđin boşalmasıdır (örneđin, halıda yürüyüp sonra metal bir kapı koluna dokunduđunuzda aldıđınız řok).

Parmaklardaki veya diđer elektrostatik iletkenlerdeki statik elektriđin deřari olması, elektronik bileřenlere zarar verebilir.



ÖNEMLİ: Bilgisayarın veya sürücülerin hasar görmesini veya veri kaybı yařanmasını önlemek için ařađıdaki önlemleri alın:

- Çıkarma veya takma yönergeleri sizi bilgisayarı fiřten çekmeye yönlendiriyorsa öncelikle düzgün topraklama yapıldıđından emin olun.
 - Takmaya hazır olana dek, bileřenleri statik elektriđe karřı korumalı kaplarında tutun.
 - Pimlerle, uçlarla ve devrelerle temas etmekten kaçının. Elektronik bileřenlere olabildiđince az dokunun.
 - Manyetik olmayan aletler kullanın.
 - Bir bileřeni elinize almadan önce, boyasız metal yüzeyine dokunarak statik elektriđi boşaltın.
 - Çıkardıđınız bir bileřeni statik elektriđe karřı korumalı bir kaba koyun.
-

11 Erişilebilirlik

HP'nin amacı, tek başına veya uygun üçüncü taraf yardımcı teknoloji (AT) cihazlarıyla veya uygulamalarla herkesin her yerde kullanabileceği ürünler, hizmetler ve bilgiler tasarlamak, üretmek ve piyasaya sunmaktır.

HP ve erişilebilirlik

HP, çeşitliliği, katılımı ve iş/yaşam dengesini şirketin yapısına nakşetmek istediği için bu, HP'nin yaptığı her işte kendini gösterir. HP, dünya genelinde insanları teknolojinin gücüne bağlamaya odaklı kapsayıcı bir ortam yaratmaya çalışır.

İhtiyaç duyduğunuz teknoloji araçlarını bulma

Teknoloji, potansiyelinizi açığa çıkarabilir. Yardımcı teknoloji engelleri ortadan kaldırır ve evde, işte ve toplulukta bağımsız olmanızı sağlar. Yardımcı teknoloji, elektronik ve bilgi teknolojilerinin işlevsel özelliklerini artırmaya, korumaya ve geliştirmeye yardımcı olur.

Daha fazla bilgi için bkz. [En iyi yardımcı teknolojiyi bulma, sayfa 36](#).

HP bağlılığı

HP, engelli bireyler için erişilebilir ürünler ve hizmetler sunmaya kararlıdır. Bu bağlılık, şirketin çeşitlilik hedeflerini destekler ve teknolojinin faydalarının herkese sunulmasını sağlamaya yardımcı olur.

HP'nin erişilebilirlik hedefi, engelli bireyler dahil herkes tarafından ister tek başına isterse uygun yardımcı cihazlarla birlikte kullanılacak ürünler ve hizmetler tasarlamak, üretmek ve pazarlamaktır.

Bu hedefe ulaşmak için bu Erişilebilirlik Politikası, HP'nin faaliyetlerinin yönlendiren yedi temel hedef belirler. Tüm HP yöneticileri ve çalışanlarının, görev ve sorumlulukları doğrultusunda bu hedefleri ve uygulamalarını desteklemesi beklenir:

- HP'de erişilebilirlik sorunlarına dair farkındalık seviyesini yükseltmek ve erişilebilir ürünler ve hizmetler tasarlamak, üretmek, pazarlamak ve sunmak üzere ihtiyaç duydukları eğitimleri çalışanlara vermek.
- Ürünler ve hizmetler için erişilebilirlik yönergeleri geliştirmek ve bu yönergelerin rekabetçi, teknik ve ekonomik olarak uygun olan yerlerde uygulanması için ürün geliştirme gruplarını sorumlu tutmak.
- Engelli bireyleri, erişilebilirlik yönergelerinin geliştirilmesine ve ürün ve hizmetlerin tasarım ve test sürecine dahil etmek.
- Erişilebilirlik özelliklerini belgelemek ve HP ürün ve hizmetleriyle ilgili bilgileri erişilebilir bir biçimde kamuya açık hale getirmek.
- Önde gelen yardımcı teknoloji ve çözüm sağlayıcılarla ilişkiler kurmak.
- HP ürünleriyle ve hizmetleriyle ilgili yardımcı teknolojileri geliştiren iç ve dış araştırma ve geliştirme faaliyetlerini desteklemek.
- Erişilebilirlik için endüstri standartlarına ve yönergelere destek ve katkıda bulunmak.

Uluslararası Erişilebilirlik Uzmanları Birliği (IAAP)

IAAP; ağ iletişimi, eğitim ve sertifikasyon yoluyla erişilebilirlik uzmanlığını ilerletmeye odaklanmış, kâr amacı gütmeyen bir birliktir. Amaç, erişilebilirlik uzmanlarının kariyerlerini geliştirmelerine ve ilerletmelerine yardımcı olmak ve kuruluşların erişilebilirliği ürünlerine ve altyapılarına daha iyi entegre etmelerini sağlamaktır.

Kurucu üye olarak HP, erişilebilirlik alanında ilerleme sağlamak için diğer kuruluşlara katılmıştır. Bu bağlılık, HP'nin, engelli bireylerin etkili bir şekilde kullanabileceği ürün ve hizmetleri tasarlama, üretme ve pazarlama konusundaki erişilebilirlik hedefini destekler.

IAAP birbirlerinden bilgiler alabilmeleri için bireyler, öğrenciler ve organizasyonlar arasında bağlantı sağlayarak mesleği daha güçlü hale getirecektir. Daha fazla bilgi edinmek isterseniz çevrimiçi topluluğa katılmak, bültenlere kaydolmak ve üyelik seçenekleri hakkında bilgi edinmek için <http://www.accessibilityassociation.org> adresine gidin.

En iyi yardımcı teknolojiyi bulma

Engelli veya yaşa bağlı sınırlamaları olan bireyler dahil herkes iletişim kurabilmeli, kendini ifade edebilmeli ve teknolojiyi kullanarak dünya ile bağlantı kurabilmelidir. HP, hem HP içinde hem müşterilerimiz ve ortaklarımız arasında erişilebilirliğe dair farkındalığı artırmaya kararlıdır.

Gözlerinizi yormayan büyük fontlar, ellerinizi dinlendirmenizi sağlayan ses tanıma özelliği veya özel durumunuza yardımcı olacak diğer yardımcı teknolojiler gibi çok çeşitli yardımcı teknolojiler HP ürünlerini kullanmayı kolaylaştırır. Seçiminizi nasıl yaparsınız?

İhtiyaçlarınızı değerlendirme

Teknoloji, potansiyelinizi açığa çıkarabilir. Yardımcı teknoloji engelleri ortadan kaldırır ve evde, işte ve toplulukta bağımsız olmanızı sağlar. Yardımcı teknoloji (AT), elektronik ve bilgi teknolojilerinin işlevsel özelliklerini artırmaya, korumaya ve geliştirmeye yardımcı olur.

Birçok AT ürünü arasından seçim yapabilirsiniz. AT değerlendirmeniz; birkaç ürünü değerlendirmenize, sorularınızı yanıtlamanıza ve durumunuz için en iyi çözümü seçmenize olanak tanınmalıdır. AT değerlendirmelerini gerçekleştirebilen uzmanların fiziksel terapi, mesleki terapi, konuşma/dil patolojisi ve daha birçok uzmanlık alanından gelen lisanslı veya sertifikalı kişiler olduklarını göreceksiniz. Bazıları ise sertifikalı veya lisanslı olmasa bile değerlendirme bilgileri sağlayabilir. Uzmanın ihtiyaçlarınıza uygun olup olmadığını belirlemek için deneyimi, uzmanlığı ve ücretleri hakkında sorular sormak isteyeceksiniz.

HP ürünleri için erişilebilirlik

Bu bağlantılar, bulunduğunuz ülke veya bölgede varsa, çeşitli HP ürünlerinde yer alan erişilebilirlik özellikleri ve yardımcı teknoloji hakkında bilgi sağlar. Bu kaynaklar, durumunuz için en uygun yardımcı teknoloji özelliklerini ve ürünleri seçmenize yardımcı olacaktır.

- HP Yaşlanma ve Erişilebilirlik: <http://www.hp.com> adresine gidin, arama kutusuna **Erişilebilirlik** yazın. **Yaşlanma ve Erişilebilirlik Ofisi** ögesini seçin.
- HP bilgisayarlar: Windows ürünleri için <http://www.hp.com/support> adresine gidin, Windows Accessibility Options'ı (Windows Erişilebilirlik Seçenekleri) **Search our knowledge** (Bilgilerimiz içinde arama yap) arama kutusuna yazın. Sonuçlar içerisinden uygun işletim sistemini seçin.
- HP Alışveriş, HP ürünleri için çevre birimleri: <http://store.hp.com> adresine gidin, **Alışveriş yap** ögesini seçin, sonra da **Monitörler** veya **Aksesuarlar** ögesini seçin.

HP ürününüzdeki erişilebilirlik özellikleriyle ilgili ek desteğe ihtiyacınız varsa bkz. [Desteğe başvurma, sayfa 39](#).

Ek yardım sağlayabilecek harici iş ortakları ve tedarikçiler için ek bağlantılar:

- [Microsoft Erişilebilirlik bilgileri \(Windows ve Microsoft Office\)](#)
- [Google Ürünleri erişilebilirlik bilgileri \(Android, Chrome, Google Apps\)](#)

Standartlar ve mevzuat

Dünya çapında ülkeler, engellilerin ürün ve hizmetlere erişimini artırmak için düzenlemeler yürürlüğe koymaktadır. Bu düzenlemeler geçmişten günümüze telekomünikasyon ürünleri ve hizmetleri, belirli iletişimlere ve video oynatma özelliklerine sahip bilgisayar ve yazıcılar, bunların ilgili kullanıcı belgeleri ve müşteri desteği için geçerlidir.

Standartlar

ABD Erişim Kurulu; fiziksel, duyuşsal veya bilişsel engelliler için bilgiye ve iletişim teknolojilerine (ICT) erişimi düzenlemek için Federal Satın Alma Yönetmeliği (FAR) standartları Bölüm 508'i oluşturmuştur.

Standartlar, çeşitli teknolojilere özgü teknik kriterleri ve kapsanan ürünlerin fonksiyonel özelliklerine odaklanan performans tabanlı gereklilikleri içerir. Özel kriterler; yazılım uygulamaları ve işletim sistemlerini, web tabanlı bilgi ve uygulamaları, bilgisayarları, telekomünikasyon ürünlerini, video ve multimedya ve bağımsız kapalı ürünleri kapsar.

Direktif 376 – EN 301 549

Avrupa Birliği, Direktif 376 ile birlikte EN 301 549 standardını kamuda ICT ürünlerinin satın alınmasına yönelik çevrimiçi araç seti olarak oluşturdu. Standartta ICT ürünleri ve hizmetleri için geçerli olan erişilebilirlik gereksinimleri, her bir gereksinim için test prosedürlerinin ve değerlendirme metodolojisinin açıklamasıyla birlikte belirtilmektedir.

Web İçeriği Erişilebilirlik Yönergeleri (WCAG)

W3C'nin Web Erişilebilirliği Girişimi (WAI) kapsamındaki Web İçeriği Erişilebilirlik Yönergeleri (WCAG), web tasarımcılarının ve geliştiricilerin engelli veya yaşa bağlı sınırlamaları olan bireylerin gereksinimlerini daha iyi karşılayan siteler oluşturmalarına yardımcı olur.

WCAG, tüm web içeriği (metin, görüntü, ses ve video) ve web uygulamaları genelinde erişilebilirliği artırır. WCAG hassas bir şekilde test edilebilir, anlaşılması ve kullanımı kolaydır ve web geliştiricilerine yenilik esnekliği sağlar. WCAG 2.0, ayrıca [ISO/IEC 40500:2012](#) onaylıdır.

WCAG, özellikle görsel, işitsel, fiziksel, bilişsel ve nörolojik engellere sahip bireylerin ve erişilebilirlik ihtiyaçları olan ileri yaştaki web kullanıcılarının deneyimlediği web erişim engellerini ele alır. WCAG 2.0 erişilebilir içerik özellikleri sağlar:

- **Algılanabilir** (örneğin, resimler için metin alternatifleri, ses için açıklamalı alt yazı, sunum uyarlanabilirliği ve renk kontrastı ile)
- **Çalıştırılabilir** (klavye erişimi, renk kontrastı, giriş zamanlaması, nöbet önleme ve gezinebilirlik ile)
- **Anlaşılabilir** (okunabilirlik, tahmin edilebilirlik ve giriş yardımı ile)
- **Sağlam** (örneğin, uyumluluğu yardımcı teknolojilerle ele alarak)

Mevzuat ve yönetmelikler

BT ve bilgilerin erişilebilirliği, hukuki önem taşıyan bir alan haline gelmiştir.

[HP politikası durumu](#) web sitesi aşağıdaki konularda temel yasal düzenlemeler, düzenlemeler ve standartlara ilişkin bilgiler sağlar:

- Amerika Birleşik Devletleri
- Kanada
- Avrupa
- Avustralya

Kullanışlı erişilebilirlik kaynakları ve bağlantılar

Bu kuruluşlar, kurumlar ve kaynaklar; engelliler ve yaşla ilgili kısıtlamalar hakkında faydalı bilgiler sunabilir.



NOT: Bu kapsamlı bir liste değildir. Bu kuruluşlar yalnızca bilgi amaçlı olarak verilmiştir. HP, internette karşılaştığınız bilgiler veya kişiler için sorumluluk kabul etmez. Bu sayfadaki listeleme, HP'nin listede yer alan kuruluşları desteklediği anlamına gelmez.

Kuruluşlar

Bu kuruluşlar, engellilik ve yaşla ilgili kısıtlamalar hakkında bilgi veren birçok kuruluşun bazılarıdır.

- Amerikan Engelliler Birliği (AAPD)
- Yardımcı Teknoloji Yasası Programları Birliği (ATAP)
- Amerikan İşitme Kaybı Birliği (HLAA)
- Bilgi Teknolojisi Teknik Yardım ve Eğitim Merkezi (ITTATC)
- Lighthouse International
- Ulusal İşitme Engelliler Birliği
- Ulusal Görme Engelliler Federasyonu
- Kuzey Amerika Rehabilitasyon Mühendisliği ve Yardımcı Teknoloji Topluluğu (RESNA)
- İşitme Engelliler ve İşitme Kaybı Olanlar için Telekomünikasyon (TDI)
- W3C Web Erişilebilirliği Girişimi (WAI)

Eğitim kurumları

Bu örnekler dahil olmak üzere birçok eğitim kurumu, engellilik ve yaşla ilgili kısıtlamalar hakkında bilgi sağlar.

- Kaliforniya Üniversitesi, Engellilik Merkezi (CSUN)
- Wisconsin Üniversitesi - Madison, İzleme Merkezi
- Minnesota Üniversitesi bilgisayar kolaylıkları programı

Engellilik ile ilgili dięer kaynaklar

Bu örnekler dahil olmak üzere birçok kaynak, engellilik ve yaşla ilgili kısıtlamalar hakkında bilgi sağlar.

- ADA (Engelli Amerikalılar Yasası) Teknik Yardım Programı
- ILO Küresel İş ve Engellilik ağı
- EnableMart
- Avrupa Engellilik Forumu
- İş Kolaylığı Ağı
- Microsoft Enable

HP bağlantıları

HP'ye özel bu bağlantılarda, engellilik ve yaşla ilgili sınırlamalar hakkında bilgiler sağlanmaktadır.

[HP Güvenlik ve Rahat Kullanım Kılavuzu](#)

[HP Kamu Sektörü Satışları](#)

Desteğe başvurma

HP, engelli müşteriler için erişilebilirlik seçenekleriyle ilgili teknik destek ve yardım sunar.



NOT: Destek yalnızca İngilizce dilindedir.

- Teknik destek veya HP ürünlerinin erişilebilirliği hakkında soruları olan, işitme engelli veya işitme güçlüğü yaşayan müşteriler:
 - Pazartesi-Cuma MST 06:00-21:00 arasında TRS/VRS/WebCapTel ile (877) 656-7058 numarasını arayabilirsiniz.
- Teknik destek veya HP ürünlerinin erişilebilirliği hakkında soruları olan, dięer engellere sahip veya yaşa baęlı sınırlamaları olan müşteriler aşağıdaki seçeneklerden birini seçebilir:
 - Pazartesi-Cuma MST 06:00-21:00 arasında (888) 259-5707 numarasını arayabilirsiniz.

Dizin

- A**
- ağ jaki, belirleme 6
 - AT (yardımcı teknoloji)
 - amaç 35
 - bulma 36
- B**
- bağlantı noktaları
 - HP Uyku ve Şarj Etme özellikli USB SuperSpeed 6
 - HP Uyku ve Şarj Etme özellikli USB SuperSpeed 10 Gbps 5
 - USB 6
 - USB SuperSpeed 5,6
 - USB Type-C 5
 - bağlantılar
 - HP ABD için iletişim bilgileri 23
 - HP bilgisayarlar için Linux Donanım Matrisi 15
 - HP Müşteri Tarafından Onarım 22
 - Red Hat Sertifikası 15
 - SUSE onay bülteni arama sayfası 15
 - Ubuntu 16
 - belgeler 2
 - bileşenler
 - arka 6
 - ön 4
 - üst kapak 6
 - bilgisayar işletim yönergeleri 31
 - bilgisayar kurulumu 8
 - güvenlik 11
 - kurulum yordamları 8
 - bilgisayar özellikleri 4
 - bilgisayar, bakım 20
 - bilgisayar, güncelleştirme 18
 - bilgisayar, sorun giderme 20
 - bilgisayar, tanılama 20
 - bilgisayarı güncelleştirme 18
 - bilgisayarı kapatma 20
 - bilgisayarınızı temizleme 32
 - dezenfeksiyon 32
 - kir ve kalıntıları temizleme 32
 - bilgisayarınızın bakımını yapma 32
- BIOS**
- güncelleştirme 18
 - sürümü belirleme 18
 - yükseltme 18
- Bölüm 508 erişilebilirlik standartları 37
- C**
- cihaz sürücülerini yükseltme 19
 - computer setup 8
 - ürün geri dönüşümü 11
- D**
- destek
 - başvuru 23
 - bilgisayarlar 23
 - bültenler 23
 - çevrimiçi 23
 - genel kaynaklar 1
 - HP Destek 22
 - HP kaynakları 1
 - öneriler 23
- E**
- elektrostatik deşarj 34
 - erişilebilirlik 35,36,38,39
 - erişilebilirlik ihtiyaçları değerlendirilmesi 36
- G**
- garanti bilgileri 24
 - geri yükleme 12
 - geri yükleme ve kurtarma yöntemleri 13
 - güç düğmesi, belirleme 5,6
 - güç kaynağı çıkarma düğmesi, belirleme 5
 - güç kaynağı ışığı, belirleme 5
 - güç konektörü belirleme 6
 - güncelleştirmeler 3
- H**
- havalandırma yönergeleri 31
 - HP kaynakları 1
- HP PC Hardware Diagnostics UEFI arıza kimlik kodu 27
- başlatma 28
 - indirme 28
 - kullanma 27
- HP PC Hardware Diagnostics Windows arıza kimlik kodu 25
- erişim 25,26
 - indirme 26
 - kullanma 25
 - yükleme 27
- HP Recovery medyası kurtarma 13
- HP Sure Recover 14
- HP sürücü diski Ubuntu kurulumu 16
- HP Uyku ve Şarj Etme özellikli USB SuperSpeed 10 Gbps bağlantı noktası, belirleme 5
- HP Uyku ve Şarj Etme özellikli USB SuperSpeed bağlantı noktası, belirleme 6
- HP Yardımcı Politikası 35
- J**
- jaklar
 - ağ 6
 - RJ-45 (ağ) 6
 - ses çıkışı (kulaklık)/ses girişi (mikrofon) 5
- K**
- kaynaklar, erişilebilirlik 38
 - konektörler
 - güç 6
 - kurtarma 12,13
 - diskler 13
 - medya 13
 - USB flash sürücüsü 13
 - kurtarma medyası 12
 - HP Cloud Recovery Download Tool aracını kullanarak oluşturma 12
 - Windows araçlarını kullanarak oluşturma 12

kurulum

- Linux 15
- RHEL 15
- SLED 15
- Ubuntu 16

L

Linux

- çözümler 15
- kurulum 15
- özel grafik kartları sürücülerini 16
- RHEL 15

Linux için hazır sistemler

- disk oluşturma 15
- Linux sürümleri 15

M

- müşteri desteği, erişilebilirlik 39
- Müşteri Tarafından Onarım 22

N

- nakliye hazırlığı 33

Ö

- önyüklemeye sırası, değiştirme 14
- özellikler, yeni 4

R

- raf çekme vidası, belirleme 4, 5, 7
- Remote HP PC Hardware Diagnostics UEFI ayarları kullanma 29
- özelleştirme 29
- RHEL
 - kurulum 15
 - Linux 15
- RJ-45 (ağ) jakı, belirleme 6

S

- sabit sürücü etkinliği ışığı, belirleme 5
- seri numarası konumu 7
- ses çıkışı (kulaklık)/ses girişi (mikrofon) birleşik jakı, belirleme 5
- sistem geri yükleme 13
- sistem geri yükleme noktası, oluşturma 12
- SLED
 - kurulum 15
- sorun giderme 20

- başlangıçta 20
- görsel inceleme 20
- kullanım sırasında 21
- Müşteri Tarafından Onarım 22
- standartlar ve mevzuat, erişilebilirlik 37

T

- tanılama 2
- teknik destek 22
- teknik özellikler, ürün 7

U

Ubuntu

- HP sürücü diski 16
- kurulum 16

Uluslararası Erişilebilirlik Uzmanları Birliği 36

URL'ler

- HP ABD için iletişim bilgileri 23
- HP bilgisayarlar için Linux Donanım Matrisi 15
- HP Müşteri Tarafından Onarım 22
- Red Hat Sertifikası 15
- SUSE onay bülteni arama sayfası 15
- Ubuntu 16

USB bağlantı noktası, belirleme 6

USB SuperSpeed 5 Gbps bağlantı noktası, belirleme 5

USB SuperSpeed bağlantı noktası, belirleme 6

USB Type-C bağlantı noktası, belirleme 5

uyarı bildirimleri iii

uygun havalandırma, sağlama 8

Ü

- ürün bilgileri 1
- ürün değişiklik bildirimleri 23
- ürün kimliği konumu 7
- üst kapak serbest çıkarma mandalı, belirleme 7

W

Windows

- kurtarma medyası 12
- sistem geri yükleme noktası 12
- yedekleme 12

Windows araçları, kullanma 12

Y

yanıp sönmeye veya bip sesi kodları 22

yardımcı teknoloji (AT)

- amaç 35
- bulma 36

yedekleme, oluşturma 12

yedeklemeler 12

yuvalar

- bellek kartı okuyucu 4, 6
- microSD bellek kartı okuyucu 4, 6