



Řada Voyager 4300 UC Náhlavní souprava Bluetooth Uživatelská příručka

SOUHRN

Tato příručka poskytuje koncovému uživateli informace o používání daného produktu založené na konkrétních úkolech.

Právní informace

Autorská práva a licence

© 2026, HP Development Company, L.P. Informace obsažené v tomto dokumentu se mohou změnit bez předchozího upozornění. Jediné záruky na produkty a služby společnosti HP jsou uvedeny ve výslovných prohlášeních o záruce, která jsou k těmto produktům a službám přiložena. Žádná část nesmí být vykládána jako dodatečná záruka. Společnost HP nenese odpovědnost za technické nebo redakční chyby nebo opomenutí obsažené v tomto dokumentu.

Vlastnictví ochranných známek

Všechny ochranné známky třetích stran jsou vlastnictvím svých příslušných majitelů. Bluetooth is a trademark owned by its proprietor and used by HP Inc. under license.

Zásady ochrany osobních údajů

Společnost HP dodržuje platné zákony a předpisy o ochraně osobních údajů. Produkty a služby společnosti HP zpracovávají údaje zákazníků způsobem, který je v souladu se Zásadami ochrany osobních údajů společnosti HP. Přečtěte si [Prohlášení o ochraně osobních údajů společnosti HP](#).

Software s otevřeným zdrojovým kódem používaný v tomto produktu

Tento produkt obsahuje software s otevřeným zdrojovým kódem. Software s otevřeným zdrojovým kódem můžete obdržet od společnosti HP až tři (3) roky od data distribuce příslušného produktu nebo softwaru, a to za poplatek, který není vyšší než cena za dodání nebo distribuci softwaru společností HP. Chcete-li získat informace o softwaru a také kód softwaru s otevřeným zdrojovým kódem, který se používá v tomto produktu, obraťte se na společnost HP e-mailem na adresu ipgoopensourceinfo@hp.com.

Obsah

Přehled náhlavní soupravy	1
Bud'te opatrní	1
Kontrolky LED adaptéru USB Bluetooth	2
Nabíjecí podstavec	2
Připojení a párování	3
Připojení k počítači	3
Konfigurace adaptéru USB	3
Spárování s mobilním zařízením	4
Opětovné spárování adaptéru BT700 USB	4
Režim párování	5
Nasazení a nabíjení	6
Používání na pravém nebo levém uchu	6
Nabíjení	6
Kontrola stavu baterie náhlavní soupravy	7
Load software	8
Aktualizace zařízení Poly	8
Základy	9
Napájení zapnuto / vypnuto	9
Nastavení hlasitosti	9
Úprava hlasitosti mikrofону náhlavní soupravy (softwarový telefon)	9
Nastavení hlasitosti hlasových oznámení	9
Uskutečnění/přijetí/ukončení hovorů	9
Přijetí nebo ukončení hovoru	9
Přijetí druhého hovoru	10
Vypnutí mikrofону	10
Přidržení hovoru	10
Přepínání mezi hovory (blikání)	10
Volání na poslední číslo (chytrý telefon)	10
Příjem hovorů z druhého zařízení	10
Spuštění aplikace Microsoft Teams (pouze model Teams)	10
Přehrávání a pozastavení audia	11
Hlasový asistent (funkce chytrého telefonu)	11
Další funkce	12
Výběr jazyka	12

Nastavení hlasitosti hlasových oznámení	12
Režim DeepSleep	12
Kontrolka online	12
Režim připojení kabelem (zvuk přes USB)	12
Odstraňování problémů	13
Obsah balení	15
Bezpečnostní varování	17
Bezpečnostní pokyny	17
Podpora	19

Přehled náhlavní soupravy

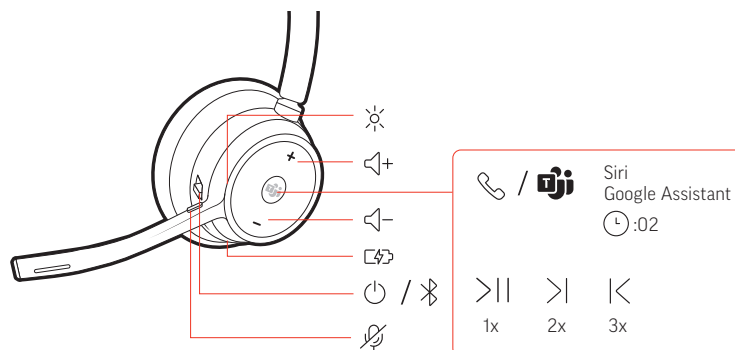

Ikona	Popis
	Kontrolky LED/indikátor online
	Zesílení hlasitosti
	Tlačítko Hovor/Stisknutím můžete pracovat s aplikací Microsoft Teams (je vyžadována aplikace)
Siri®, Google Assistant™	Funkce chytrého telefonu: Výchozí hlasový asistent
	Přehrát/pozastavit**
	Další skladba**
	Předchozí skladba**
	Snížení hlasitosti
	Nabíjecí konektor
	Zapínání
	Párování Bluetooth®
	Vypnutí a zapnutí mikrofonu



POZNÁMKA: ** Funkce se liší podle aplikace. Podpora webových aplikací není zaručená.

Budte opatrní

Než začnete používat nové zařízení, prostudujte si brožuru „Pro vaše bezpečí“ obsahující důležité informace o bezpečnosti a poučení o zákonných opatřeních.

Kontrolky LED adaptéru USB Bluetooth

Se zařízením Poly je dodáván předem spárovaný adaptér Hi-Fi USB Bluetooth. Zapojte jej do počítače a připojte se k vysoce kvalitnímu počítačovému zvuku.

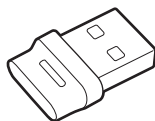

 **POZNÁMKA:** Typ a fungování připojení adaptéru USB se mohou lišit, ale funkce je stejná.

Tabulka 1-1 Standardní kontrolky LED

Chování kontrolky LED	Popis
Bliká červeně a modře	Párování
Svítil modře	Zařízení připojeno
Bliká modře	Probíhající hovor
Červená kontrolka svítí	Mikrofon vypnutý
Bliká fialově	Přehrávání média z počítače

Tabulka 1-2 Kontrolky LED s Microsoft Teams*

Chování kontrolky LED	Popis
Bliká červeně a modře	Párování
Svítil fialově	Aplikace Microsoft Teams připojena
Bliká modře	Probíhající hovor
Červená kontrolka svítí	Mikrofon vypnutý
Pulsují fialově	Oznámení Microsoft Teams

*Vyžaduje aplikaci Microsoft Teams pro stolní počítače.

Nabíjecí podstavec

Pouze u vybraných modelů.

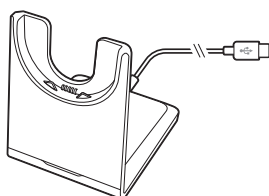

 **POZNÁMKA:** Nabíjecí podstavec se zapojuje do portu USB počítače nebo síťové nabíječky.

Připojení a párování

Připojení k počítači

Adaptér USB Bluetooth zajišťuje nejlepší připojení k počítači, funkce softwarového telefonu a kvalitu akustického zvuku prostřednictvím náhlavní soupravy. S náhlavní soupravou je dodáván předem spárovaný adaptér.

1. Zapněte náhlavní soupravu a připojte adaptér USB Bluetooth k notebooku nebo počítači.

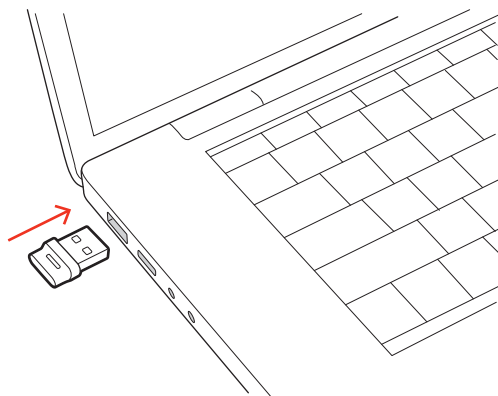

2. Kontrolka LED adaptéru USB označuje připojení náhlavní soupravy k adaptéru USB blikáním a následným svícením. Pokud máte náhlavní soupravu nasazenou, uslyšíte oznámení „připojeno k počítači“ označující navázání spojení. Pokud probíhá hovor, kontrolka LED adaptéru USB modře bliká. Pokud hovor neprobíhá, kontrolka LED modře svítí.
3. Načtěte aplikaci HP Poly Studio Desktop na stránce hp.com/studio. Poté můžete upravit hodnoty náhlavní soupravy prostřednictvím pokročilého nastavení a možností.

Konfigurace adaptéru USB

Váš vysoce kvalitní adaptér USB Bluetooth je připraven pro hovory. Chcete-li poslouchat hudbu, musíte adaptér USB Bluetooth nakonfigurovat.

Windows

1. Adaptér USB Bluetooth je možné konfigurovat pro přehrávání hudby v nabídce **Start > Ovládací panel > Zvuk > karta Přehrávání**. Vyberte položku **Poly BT700** nebo **Plantronics BT600**, nastavte ji jako výchozí zařízení a klikněte na OK.
2. Chcete-li pozastavit hudbu při uskutečňování či přijímání hovorů, přejděte do **nabídky Start > Ovládací panel > Zvuk > karta Komunikace** a vyberte požadovaný parametr.

Mac

- Adaptér USB Bluetooth je možné konfigurovat v nabídce **Apple > Předvolby systému > Zvuk**. Na kartách Vstup a Výstup vyberte možnost **Poly BT700** nebo **Plantronics BT600**.

Spárování s mobilním zařízením

1. Chcete-li přepnout náhlavní soupravu do režimu párování, potáhněte a podržte vypínač napájení  mimo polohu vypnuto, dokud neuslyšíte „párování“ a kontrolky LED náhlavní soupravy nezačnou blikat red and blue.



2. Aktivujte funkci Bluetooth na svém telefonu a nechte ho vyhledat nová zařízení.
 - *iPhone* **Nastavení > Bluetooth > Zap***
 - *Android* **Nastavení > Bluetooth Zap > Vyhledat zařízení***

 **POZNÁMKA:** * Nabídky se mohou lišit v závislosti na zařízení.

3. Vyberte možnost „Poly V43XX Series“.

Po úspěšném spárování uslyšíte oznámení „pairing successful“ (párování bylo úspěšné) a kontrolky LED náhlavní soupravy přestanou blikat.

 **POZNÁMKA:** Náhlavní soupravu je možné spárovat až s 8 zařízeními, ale současně lze zachovat pouze 2 připojení. platí to také pro adaptér Bluetooth.

Opětovné spárování adaptéru BT700 USB

Adaptér USB Bluetooth je předem spárován se zvukovým zařízením Poly. Pokud zakoupíte adaptér samostatně nebo je odpojený, musíte jej spárovat se zařízením Poly.

Adaptér USB vyžaduje ke spárování se zvukovým zařízením Poly aplikaci HP Poly Studio Desktop. Stažení: hp.com/studio.

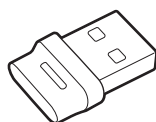

 **POZNÁMKA:** Provedení adaptéru se liší podle připojení USB.

1. Připojte adaptér Hi-Fi USB Bluetooth k notebooku nebo počítači a počkejte, než jej počítač rozpozná.
2. Přepněte zvukové zařízení Poly do režimu párování.
3. Spusťte aplikaci HP Poly Studio Desktop a přejděte k zařízení Poly BT700.
4. Přepněte adaptér USB Bluetooth do režimu párování výběrem možnosti „Párovat nové zařízení“ na hlavní stránce adaptéru nebo v rozevírací nabídce. Adaptér bliká červeně a modře.

Párování je úspěšné, pokud uslyšíte oznámení „párování bylo úspěšné“ a „počítač připojen“ a adaptér USB Bluetooth souvisle svítí.

Režim párování

Přepněte náhlavní soupravu do režimu párování a připojte se k novému zařízení nebo je znovu spárujte.

- Potáhněte a podržte tlačítko napájení náhlavní soupravy  směrem od polohy pro vypnutí, dokud kontrolky LED nezačnou blikat červeně a modře.



Nasazení a nabíjení

Používání na pravém nebo levém uchu

- Chcete-li mikrofon umístit na pravou nebo levou stranu, otočte tyčkou mikrofonu nahoru a na druhou stranu. Opatrně ohněte tyčku tak, aby byla přibližně ve vzdálenosti 2 prstů od rohu úst.

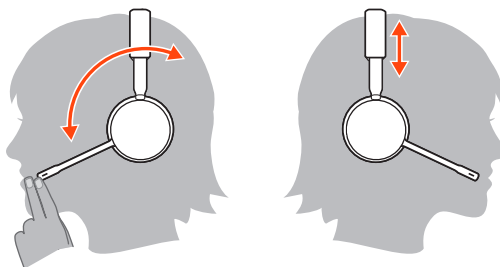

Nabíjení

- Náhlavní soupravu nabíjejte pomocí kabelu USB nebo nabíjecího podstavce (pouze u vybraných modelů). Během nabíjení kontrolky LED náhlavní soupravy blikají. Úplné nabití náhlavní soupravy trvá přibližně 90 minut. Po nabití kontrolky LED zhasnou.



POZNÁMKA: Kabel USB a nabíjecí podstavec (pouze u vybraných modelů) se zapojují do portu USB počítače nebo síťové nabíječky.

Obrázek 3-1 Kabel USB



Obrázek 3-2 Nabíjecí podstavec (pouze u vybraných modelů)

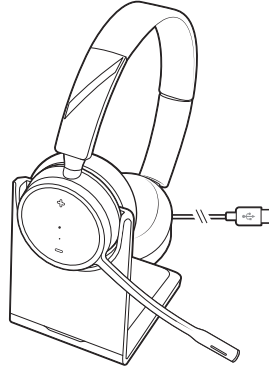

Kontrolky LED náhlavní soupravy	Význam
Nesvítí	Nabíjení je dokončeno
● ● ●	Plně nabitá baterie
● ●	Středně nabitá baterie
●	Vybitá baterie
✖	Zcela vybitá baterie

Kontrola stavu baterie náhlavní soupravy

Zkontrolujte stav baterie náhlavní soupravy:

- Zobrazit stav v HP Poly Studio Desktop
- Když není náhlavní souprava aktivní, potáhněte a uvolněte vypínač Napájení  z polohy vypnuto. Uslyšíte hlasovou výstrahu nebo sledujte kontrolky LED náhlavní soupravy.

Tabulka 3-1 Chování kontrolky LED náhlavní soupravy během nabíjení

Kontrolka LED	Stav baterie
Nesvítí	Nabíjení je dokončeno
● ● ●	Plně nabitá baterie
● ●	Středně nabitá baterie
●	Vybitá baterie
✖	Zcela vybitá baterie

 **TIP:** Chcete-li resetovat přesnost ukazatele doby hovoru, vybijte baterii náhlavní soupravy a plně ji nabijte.

Load software

Download HP Poly Studio to get the most out of your device. Some softphones require the installation of HP software to enable device call control (answer or end a call and mute) functionality.



POZNÁMKA: Administrative privileges may be required to download the desktop application. If you don't have administrator privileges on your system, contact your system administrator.

- Download the HP Poly Studio Desktop app at hp.com/studio.
- Download the HP Poly Studio Mobile app at hp.com/studio, the App Store, or Google Play.



Tabulka 4-1 Supported features

Feature	HP Poly Studio Mobile app	HP Poly Studio Desktop app
Configure call control for softphones	Available for some softphones	✓
Change headset language	✓	✓
Enable features	✓	✓
Choose preferred Equalizer setting	✓	✓
Battery meter	✓	✓
Update device firmware	✓	✓
Manage notifications and alerts	✓	✓
Schedule wellbeing reminders		✓
View user guide	✓	✓
FindMyHeadset	✓	

Aktualizace zařízení Poly

Vždy používejte aktuální verzi firmwaru a softwaru, abyste měli přístup k lepšímu výkonu a dalším funkcím zařízení Poly.

Aktualizujte zařízení pomocí aplikace HP Poly Studio. Stáhněte si aplikaci hp.com/studio.

Základy

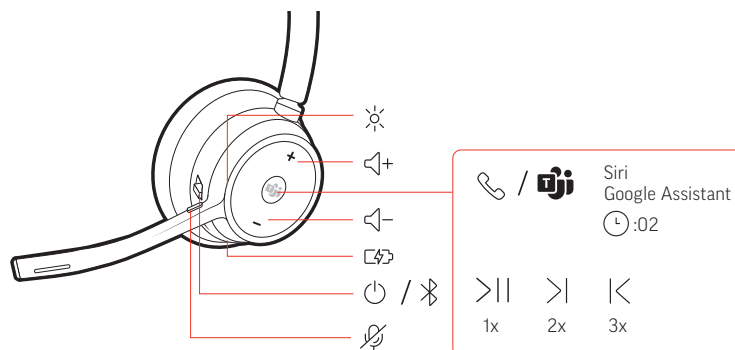

Napájení zapnuto / vypnuto

- Posunutím vypínače  náhlavní soupravu zapněte.

Nastavení hlasitosti

- Stiskněte tlačítko zvýšení (+) nebo snížení (-) hlasitosti.

Úprava hlasitosti mikrofону náhlavní soupravy (softwarový telefon)

- Provedte zkušební hovor softwarovým telefonem a náležitě upravte hlasitost softwarového telefonu a zvuku počítače.

Nastavení hlasitosti hlasových oznámení

- Hlasitost hlasových upozornění a oznámení můžete nastavit v aplikaci HP Poly Studio **Nastavení > Vyzváněcí tóny a hlasitost**. Stáhněte aplikaci: hp.com/studio



Uskutečnění/přijetí/ukončení hovorů

Přijetí nebo ukončení hovoru

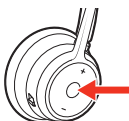
- Stiskněte tlačítko hovorů .



Přijetí druhého hovoru

- Nejprve klepněte na tlačítko hovorů , tím ukončíte probíhající hovor, poté znovu klepněte na tlačítko hovorů , tím přijmete nový hovor.

Vypnutí mikrofону

- Během aktivního hovoru můžete stisknutím tlačítka Vypnout mikrofon  vypnout či zapnout mikrofon náhlavní soupravy.

Přidržení hovoru

- Chcete-li přidržet aktivní hovor, stiskněte na 2 sekundy tlačítko Hovor náhlavní soupravy. Stisknutím tlačítka Hovor přidržený hovor obnovíte.

Přepínání mezi hovory (blikání)

- Mezi hovory je možné přepínat stisknutím tlačítka hovoru náhlavní soupravy na 2 sekundy.

 **POZNÁMKA:** K dispozici pouze pro hovory přes softwarové telefony. Nefunguje s mobilními hovory.

Volání na poslední číslo (chytrý telefon)

- Chcete-li volat poslední volané číslo, dvakrát stiskněte tlačítko Hovor.

Příjem hovorů z druhého zařízení

Snadné přijímání hovorů ze dvou zařízení (včetně softwarového telefonu).

Pokud nějaký hovor probíhá, ozve se upozornění na příchozí hovor druhého spárovaného zařízení.

- Druhý hovor přijmete z jiného zařízení nejprve klepnutím na tlačítko Hovor , čímž ukončíte aktuální hovor. Pro přijetí nového hovoru tlačítko Hovor stiskněte ještě jednou. Jestliže druhý hovor nepřijmete, bude přeměrován do hlasové schránky.

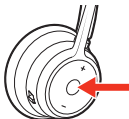

Spuštění aplikace Microsoft Teams (pouze model Teams)

Klepnutím na tlačítko Teams náhlavní soupravy rychle otevřete a začněte používat aplikaci Microsoft Teams pro stolní počítače.

- Pokud právě nemáte hovor, můžete klepnutím na tlačítko Teams  zobrazit aplikaci Microsoft Teams v počítači.

- Když kontrolka LED připojeného adaptéru USB pulsuje fialově, můžete klepnutím na tlačítko Teams zobrazit oznámení Teams.



POZNÁMKA: Je vyžadován model Teams a aplikace Teams pro stolní počítače. Mobilní aplikace Teams není podporována.

Přehrávání a pozastavení audia

- Klepnutím na tlačítko Hovor  můžete pozastavit přehrávání audia nebo v něm pokračovat.



POZNÁMKA: Funkce se liší podle aplikace. Podpora webových aplikací není zaručená.

Hlasový asistent (funkce chytrého telefonu)

- **Siri, Google Assistant, Cortana** Stiskněte a na 2 sekundy podržte tlačítko Hovor, čímž aktivujete výchozího hlasového asistenta telefonu. Vyčkejte na výzvu telefonu k aktivaci hlasového vytáčení, vyhledávání a dalších možností hlasového ovládání chytrého telefonu.

Další funkce

Výběr jazyka

- Jazyk náhlavní soupravy je možné bezdrátově změnit pomocí softwaru HP Poly Studio. Stažení: hp.com/studio.

Nastavení hlasitosti hlasových oznámení

- Hlasitost hlasových upozornění a oznámení můžete nastavit v aplikaci HP Poly Studio **Nastavení > Vyzváněcí tóny a hlasitost**. Stáhněte aplikaci: hp.com/studio

Režim DeepSleep

Pokud necháte náhlavní soupravu zapnutou mimo dosah spárovaného telefonu nebo adaptéru USB déle než 7 minut, náhlavní souprava bude šetřit baterii přechodem do režimu DeepSleep.

- Když bude telefon nebo adaptér USB opět v dosahu, můžete režim DeepSleep ukončit stisknutím tlačítka ovládání hovoru .

Kontrolka online

- Kontrolky LED náhlavní soupravy svítí červeně a informují ostatní o tom, že voláte. Nastavení můžete spravovat v aplikaci HP Poly Studio.

Režim připojení kabelem (zvuk přes USB)

Pokud se zvuk během volání přes softwarový telefon odpojuje, můžete mít problémy s hustotou signálu Bluetooth. Zlepšete výkon zvuku pomocí režimu s kabelem optimalizovaným pro hustý signál.

1. Odpojte adaptér USB Bluetooth od počítače.
2. Připojte náhlavní soupravu přímo do počítače pomocí dodaného 1,5 m dlouhého kabelu USB.
3. Chcete-li používat režim připojení kabelem optimalizovaným pro hustý signál, vypněte náhlavní soupravu.



POZNÁMKA: Baterie náhlavní soupravy se v kabelovém režimu nabíjí.

Odstraňování problémů

Najděte řešení pro zlepšení zážitku z používání náhlavní soupravy.

Problém	Řešení
Jak mám spárovat náhlavní soupravu s mobilním zařízením?	Viz Spárování s mobilním zařízením na str. 4 .
Jak mám spárovat náhlavní soupravu s počítačem nebo notebookem?	Připojte adaptér USB Bluetooth k počítači nebo notebooku. Adaptér se spáruje s vaší náhlavní soupravou a připojí se ke zvuku počítače. Viz Připojení k počítači na str. 3 .
Proč mám používat adaptér USB Bluetooth namísto modulu Bluetooth v počítači?	Adaptér USB Bluetooth zajišťuje nejlepší připojení k počítači, funkce softwarového telefonu a kvalitu akustického zvuku prostřednictvím náhlavní soupravy. Viz Připojení k počítači na str. 3 , Konfigurace adaptéru USB na str. 3 .
Jak mám spárovat adaptér USB Bluetooth s jiným podporovaným zvukovým zařízením Poly?	HP Poly Studio Desktop je vyžadováno ke spárování adaptéru USB Bluetooth s jiným zařízením. Adaptér Bluetooth si pamatuje až 2 podporovaná zvuková zařízení Poly, ale současně se připojí pouze k jednomu. Viz Opětovné párování adaptéru USB na str. 4 .
Mohu připojit náhlavní soupravu současně k mobilnímu telefonu a počítači?	Ano, náhlavní souprava se může připojit k mobilnímu telefonu a počítači. Náhlavní souprava si pamatuje až 8 zařízení, ale současně se připojuje maximálně ke 2 zařízením. Patří mezi ně i adaptér USB Bluetooth.
Zvuk náhlavní soupravy nefunguje při připojení k počítači podle očekávání. <ul style="list-style-type: none">Během hovoru mě nikdo neslyšíBěhem hovoru nikoho neslyšímHudba nezní z náhlavní soupravyKdyž přehrávám hudbu a přijmu hovor, je hudba příliš hlasitá nebo se nepozastaví	Zkontrolujte následující: <ul style="list-style-type: none">Chcete-li konfigurovat zvuk náhlavní soupravy v počítači, viz Konfigurace adaptéru USB na str. 3.Ujistěte se, že je současně otevřena pouze jedna aplikace softwarového telefonu.Chcete-li dosáhnout nejlepšího výkonu, ujistěte se, že je firmware náhlavní soupravy aktuální. Viz Aktualizace zařízení Poly na str. 8.
Ovládání hovorů na náhlavní soupravě nefunguje podle očekávání při volání přes softwarový telefon.	Zkontrolujte následující: <ul style="list-style-type: none">Chcete-li dosáhnout nejlepšího výkonu, ujistěte se, že je firmware náhlavní soupravy aktuální. Viz Aktualizace zařízení Poly na str. 8.Ujistěte se, že je současně otevřena pouze jedna aplikace softwarového telefonu.Pokud potřebujete povolit funkci ovládání náhlavní soupravy (příjem/ukončení hovoru a vypnutí mikrofonu), zkontrolujte, zda máte nainstalovanou aplikaci HP Poly Studio Desktop. Viz Load software na str. 8.Vyberte aplikaci softwarového telefonu v aplikaci HP Poly Studio Desktop.

Problém	Řešení
Jak mohu pracovat se službou Microsoft Teams nebo Skype for Business?	<ul style="list-style-type: none"> • Chcete-li pracovat s aplikací Microsoft Teams, klepněte na tlačítko Hovor . • V případě aplikace Skype for Business můžete začít komunikovat stisknutím a podržením tlačítka Hovor  po dobu 2 sekund. • Nastavte cílový telefon v nabídce HP Poly Studio Desktop > Softwarové telefony > Nastavení softwaru > Cílový softwarový telefon
Funguje náhlavní souprava s aktivovanou službou Microsoft Teams s jinými softwarovými telefony?	<p>Ano, když je náhlavní souprava optimalizována pro Microsoft Teams, lze ji nakonfigurovat pro použití s jinými podporovanými softwarovými telefony. Nastavte cílový telefon v aplikaci HP Poly Studio Desktop ></p> <p>Softwarové telefony > Nastavení softwaru > Cílový softwarový telefon</p> <p>Když nakonfigurujete jiný softwarový telefon, tlačítko Hovor:</p> <ul style="list-style-type: none"> • nekomunikuje se službou Teams • nepřejde do oznámení služby Teams • nespustí asistenta Cortana
Chci přizpůsobit funkce náhlavní soupravy.	Nastavení zařízení můžete přizpůsobit pomocí aplikace HP Poly Studio. Stažení: hp.com/studio
Nemohu v náhlavní soupravě aktivovat aplikaci Amazon Alexa.	<ul style="list-style-type: none"> • Aplikace Alexa vyžaduje jednorázové nastavení v aplikaci HP Poly Studio Mobile pro systémy iOS/Android. Viz Aktivace a používání aplikace Amazon Alexa na str. 11.
Zvuk náhlavní soupravy se během hovorů v softwarovém telefonu vypne.	Možná máte problémy s hustotou signálu Bluetooth. Používejte režim s kabelem optimalizovaným pro hustý signál. Viz Režim připojení kabelem (zvuk přes USB) na str. 12.
Chci používat náhlavní soupravu jako náhlavní soupravu připojenou kabelem USB k počítači.	Náhlavní soupravu lze používat v režimu s kabelem. Viz Režim připojení kabelem (zvuk přes USB) na str. 12.
Mohu používat náhlavní soupravu při nabíjení?	Náhlavní souprava se v kabelovém režimu nabíjí. Viz Režim připojení kabelem (zvuk přes USB) na str. 12.
Doba hovoru náhlavní soupravy není přesná.	Vybijte baterii náhlavní soupravy a poté ji zcela nabijte, aby se resetovala přesnost výzev doby hovoru.
Nemám dostatek nabíjecích portů pro adaptér USB Bluetooth a volitelný nabíjecí podstavec.	<p>Zkuste následující:</p> <ul style="list-style-type: none"> • Zapojte nabíjecí podstavec do síťové nabíječky • Chcete-li nabíjet náhlavní soupravu, když jste připojeni k počítači, použijte režim s kabelem. Viz Režim připojení kabelem (zvuk přes USB) na str. 12.

Obsah balení

Obsah se může lišit v závislosti na modelu.

Obrázek 8-1 Stereofonní nebo monofonní náhlavní souprava



Obrázek 8-2 Adaptér USB Bluetooth (USB-A nebo USB-C, provedení se liší)

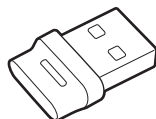

Obrázek 8-3 Nabíjecí podstavec (pouze u vybraných modelů)

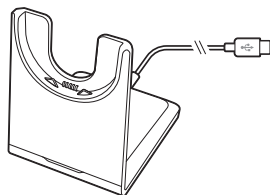

Obrázek 8-4 Pouzdro na přenášení náhlavní soupravy

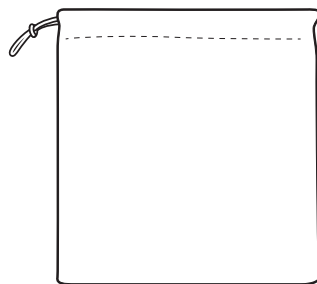

Obrázek 8-5 Kabel USB-A na USB-C

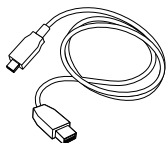

Obrázek 8-6 Stručná úvodní příručka

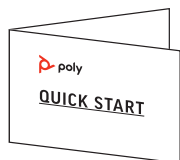

Bezpečnostní varování

Bezpečnostní pokyny

Před používáním výrobku od společnosti HP si přečtěte všechny provozní a bezpečnostní pokyny, abyste snížili možnost nebezpečí požáru, úrazu elektrickým proudem, zranění osob a způsobení škod na majetku. Provozní, skladovací a nabíjecí teplota je 10 °C až 40 °C (50 °F až 104 °F).

- Používejte pouze výrobky a příslušenství společnosti HP zkonstruované pro tento výrobek.
- Pokud dojde po použití tohoto výrobku k podráždění pokožky, přestaňte výrobek používat a kontaktujte společnost HP.
- DĚTI. Nedovolte dětem, aby manipulovaly s výrobkem - malé části by mohly způsobit udušení.
- Produkt nerozebírejte, neboť byste tak byli vystaveni nebezpečnému napětí a dalším rizikům. Nesprávné smontování může vést při následném použití k úrazu elektrickým proudem nebo požáru.
- Odpojte výrobek ze zásuvky, přestaňte jej používat a v případě, že se výrobek přehřívá nebo má poškozený kryt, šňůru nebo zástrčku, kontaktujte společnost HP.
- Vystavení vysokým úrovním hlasitosti zvuku nebo příliš vysokému akustickému tlaku může způsobit dočasné nebo trvalé poškození sluchu. Ačkoliv neexistuje jediné nastavení hlasitosti, které by bylo vhodné pro všechny, měli byste vždy používat náhlavní soupravu/sluchátka s nastavenou rozumnou úrovní hlasitosti a vyhnout se tak dlouhodobému působení příliš hlasitého zvuku. Čím vyšší je hlasitost, tím méně času stačí na poškození vašeho sluchu. Při použití náhlavní soupravy/sluchátek s různými zařízeními může dojít ke změnám úrovně hlasitosti zvuku. Zařízení, které používáte, a jeho nastavení ovlivňují úroveň zvuku, který slyšíte. Pokud vám poslech bude nepříjemný, měli byste přestat poslouchat zvuk ze zařízení pomocí náhlavní soupravy/sluchátek a nechat si zkontrolovat sluch lékařem. Někteří odborníci navrhují pro ochranu sluchu následující:
 1. Nastavte hlasitost na nižší hodnotu ještě před nasazením náhlavní soupravy nebo sluchátek a používejte co nejnižší hlasitost.
 2. Vyvarujte se zvyšování hlasitosti pro přehlušení hlučného okolí. Kdykoli je to možné, používejte náhlavní soupravu nebo sluchátka v klidném prostředí s nízkým hlukem na pozadí.
 3. Omezte dobu, po kterou používáte náhlavní soupravu nebo sluchátka při vysoké úrovni hlasitosti.
 4. Snižte hlasitost, pokud vám zvuk z náhlavní soupravy/sluchátek brání slyšet hlas osob hovořících blízko vás.

- Používáte-li náhlavní soupravu / sluchátka během řízení, ověřte si místní zákony ohledně používání mobilního telefonu a náhlavní soupravy a zajistěte, aby byla vaše pozornost a soustředění dostatečné a jízda bezpečná. Použitím náhlavní soupravy / sluchátek na obě uši se snižuje schopnost vnímat okolní zvuky, ve většině regionů je takové použití během řízení motorového vozidla nebo jízdy na kole nezákonné a představuje vážné nebezpečí pro vás i ostatní.
- Pokud tento výrobek zahrnuje sluchátka / ušní koncovky, instalujte je a používejte je v souladu s dodanými pokyny. Nevtačujte sluchátka / ušní koncovky dovnitř zvukovodu. Pokud by sluchátko uvízlo ve zvukovodu, vyhledejte lékařskou pomoc.
- Připojte síťový adaptér nebo nabíječku do zásuvky, která se nachází v blízkosti přístroje a bude snadno dostupná.

Varování týkající se baterií v bezdrátových výrobcích

- Je-li váš produkt vybaven vestavěnou baterií bez možnosti výměny, nesnažte se produkt otevřít nebo vyměnit baterii, protože si můžete přivodit zranění nebo poškodit produkt. Pokud výrobek obsahuje vyměnitelné baterie, používejte pouze baterie dodané společností HP. Vybitou baterie okamžitě odstraňte.
- Nabíjecí baterie vyměňte po třech letech nebo po 300 nabíjecích cyklech, podle toho, co nastane dříve.
- Výrobek ani baterii nevystavujte ohni ani teplotě přesahující 40 °C (104 °F).
- Nevystavujte baterie extrémně vysokým teplotám. Může dojít k explozi nebo uniknutí hořlavé tekutiny či plynu.
- Baterii neotvírejte, nedeformujte ani nepoškozujte. V baterii mohou být korozní části, jež by mohly způsobit poranění očí a kůže a při spolknutí otravu.
- Baterie nikdy nedávejte do úst. V případě spolknutí vyhledejte lékaře nebo se obraťte na toxikologické centrum.
- Spolknutí může vést k popálení, perforaci měkkých tkání a smrti. K vážnému popálení může dojít během 2 hodin od spolknutí.
- Baterie vždy uchovávejte mimo dosah dětí.
- Zabraňte kontaktu baterie nebo jejího držáku s kovovými předměty, například s klíči nebo mincemi.
- RECYKLACE: Baterie výrobku musí být odpovídajícím způsobem recyklována nebo zlikvidována. Ohledně odstranění baterie a její správné likvidace kontaktujte místní recyklační středisko.
- K nabíjení výrobku používejte pouze nabíječku dodanou společností HP a postupujte dle dodaných pokynů pro nabíjení. Případně, pokud náhlavní souprava podporuje nabíjení prostřednictvím nabíječky mobilního telefonu, používejte pouze takové nabíječky mobilních telefonů, které jsou schválené a dodávané výrobcem vašeho mobilního telefonu. Nabíječku nepoužívejte k žádným jiným účelům. Ujistěte se, že napájecí napětí produktu odpovídá zdroji, který chcete použít.

POTŘEBUJETE DALŠÍ NÁPOVĚDU?

support.hp.com/poly

HP Inc.

1501 Page Mill Road
Palo Alto, CA 94304, U.S.A.
650-857-1501

HP REG 23010, 08028

Barcelona, Spain

HP Inc UK Ltd

Regulatory Enquiries, Earley West
300 Thames Valley Park Drive
Reading, RG6 1PT
United Kingdom

台灣惠普資訊科技股份有限公司

臺北市南港區經貿二路 66 號 10 樓
電話: 02-37899900

RMN (Regulatory Model Number): V4310, V4320, BT700, BT700C