



Guide de l'utilisateur



HP Color LaserJet Pro
série 3201-3204/3288

Avis publiés par la société HP

Copyright et licence

LES INFORMATIONS CONTENUES DANS CE DOCUMENT PEUVENT FAIRE L'OBJET DE MODIFICATIONS SANS PRÉAVIS.

TOUS DROITS RÉSERVÉS. TOUTE REPRODUCTION, ADAPTATION OU TRADUCTION DE CE MATÉRIEL EST INTERDIT SANS L'ACCORD ÉCRIT PRÉALABLE DE HP, SAUF DANS LES CAS PERMIS PAR LA LÉGISLATION RELATIVE AUX DROITS D'AUTEUR. LES SEULES GARANTIES RELATIVES AUX PRODUITS ET SERVICES HP SONT ÉNONCÉES DANS LES DÉCLARATIONS DE GARANTIE EXPRESSE ACCOMPAGNANT CES PRODUITS ET SERVICES. AUCUN ÉLÉMENT DE CE DOCUMENT NE PEUT ÊTRE CONSIDÉRÉ COMME UNE GARANTIE SUPPLÉMENTAIRE. HP DÉCLINE TOUTE RESPONSABILITÉ QUANT AUX ÉVENTUELLES ERREURS OU OMISSIONS TECHNIQUES OU RÉDACTIONNELLES QUI POURRAIENT ÊTRE CONSTATÉES DANS LE PRÉSENT DOCUMENT.

© Copyright 2025 HP Development Company, L.P.

Marques déposées

Microsoft et Windows sont soit des marques soit des marques déposées de Microsoft Corporation aux États-Unis et/ou dans d'autres pays.

Mac, OS X, macOS et AirPrint sont des marques déposées d'Apple, Inc. aux États-Unis et dans d'autres pays.

ENERGY STAR et le logo ENERGY STAR sont des marques déposées de l'agence américaine pour la protection de l'environnement (United States Environmental Protection Agency).

Android et Chromebook sont des marques de Google LLC.

iOS est une marque ou une marque déposée de Cisco aux États-Unis et dans d'autres pays, et est utilisée dans le cadre d'une licence.

Informations de sécurité

Respectez toujours les mesures de sécurité élémentaires lorsque vous utilisez ce produit afin de réduire les risques de blessures dues au feu ou à un choc électrique.

- Lisez attentivement toutes les instructions contenues dans la documentation livrée avec l'imprimante.

- Suivez tous les avertissements et toutes les instructions indiqués sur le produit.

- Débranchez cet appareil des prises murales avant de procéder à un nettoyage.

- N'installez jamais cet appareil près d'une source d'eau, ni si vous êtes mouillé.

- Installez l'appareil en toute sécurité sur une surface stable.

- Installez l'appareil dans un lieu protégé où personne ne puisse marcher sur le cordon ou trébucher sur celui-ci, et où le cordon ne puisse pas être endommagé.

- Si le produit ne fonctionne pas correctement, consultez la section **Résolution de problèmes** de ce guide.

- Le produit ne contient aucune pièce dont l'entretien puisse être réalisé par l'utilisateur. Confiez les opérations d'entretien et de réparation à un technicien qualifié.

Sommaire

1	Pour commencer.....	1
	Vues de l'imprimante.....	2
	Vue avant.....	2
	Vue arrière.....	2
	Fonctions du panneau de commande	4
	Vue du panneau de commande.....	4
	Comment utiliser le pavé de commande	4
	Icônes de fonction.....	5
	Installer le logiciel HP et ouvrir l'application	5
2	Connexion de votre imprimante.....	7
	Connexion administrateur	8
	Connexion à l'imprimante	8
	Connexion à un réseau Wi-Fi.....	9
	Connexion à un réseau Wi-Fi et configuration Wi-Fi protégée à l'aide du panneau de commande	9
	Connexion à un réseau Wi-Fi avec le logiciel HP	9
	Vérifier l'état du Wi-Fi	10
	Connect to an Ethernet network	10
	Connexion à l'aide d'un câble USB	11
	Changer de type de connexion	12
	USB vers Wi-Fi	12
	Wi-Fi vers USB	12
3	Chargement de supports.....	13
	Avant de commencer.....	13
	Chargement du papier dans le bac feuille à feuille (bac 1).....	13
	Chargement de papier à en-tête ou de formulaires pré-imprimés dans le bac 1	15
	Chargement du papier dans le bac 2	16
	Chargement de papier à en-tête ou de formulaires pré-imprimés dans le bac 2	19
	Impression en mode portrait	19
	Impression en mode paysage.....	20
	Chargement et impression d'enveloppes.....	22
	Charger les enveloppes dans un bac	22
	Impression d'enveloppes	22

Chargement et impression d'étiquettes	24
Chargement d'étiquettes dans un bac.....	24
Imprimer des étiquettes	24
Modification des paramètres de papier par défaut	25
4 Configuration de votre imprimante.....	26
Utilisation du logiciel HP.....	26
Configuration à l'aide du serveur Embedded Web Server (EWS).....	27
Ouvrez le serveur Embedded web server (EWS).....	27
Visualisation ou modification des paramètres réseau.....	27
Modification manuelle des paramètres IPv4 et IPv6 TCP/IP	28
Modification des paramètres de l'imprimante.....	28
Assign or change the system password.....	28
Modification des paramètres de conservation de l'énergie.....	29
Mise à jour de l'imprimante	30
Mise à jour de l'imprimante à partir du panneau de commande.....	30
Mise à jour de l'imprimante à l'aide du serveur Embedded web server (EWS).....	30
HP Web Jetadmin.....	30
5 Imprimer.....	32
Impression à partir d'un ordinateur sous Windows.....	32
Impression depuis un ordinateur Mac.....	32
Impression depuis des appareils mobiles	33
Imprimer via Wi-Fi Direct	33
Conseils pour réussir les impressions.....	34
Conseils relatifs aux cartouches de toner	34
Conseils de chargement du papier.....	34
6 Consommables, accessoires et pièces	35
Commande de fournitures, d'accessoires et de pièces	36
Commande.....	36
Consommables et accessoires.....	36
Vérification des niveaux de toner estimés	37
Pièces d'auto-dépannage pour les clients	37
Configuration des paramètres de protection des cartouches et toners HP	38
Activation ou désactivation de la fonctionnalité de stratégie des cartouches	38
Remise en place d'une cartouche de toner.....	39
Niveau cartouche bas	42
Le niveau de la cartouche est bas	42
Le niveau de la cartouche est très bas.	42
Modification du paramètre « Très bas »	42
Consommables bas	42
7 Résolution des problèmes.....	43
Problèmes d'alimentation et bourrages de papier	44
Emplacements possibles des bourrages	44

Retrait du papier bloqué	44
Suppression d'un bourrage papier dans le compartiment feuille à feuille du bac 1	44
Élimination d'un bourrage papier dans le bac 2.....	46
Élimination d'un bourrage papier à partir de la porte d'accès arrière.....	48
Élimination d'un bourrage papier dans le bac de sortie	49
Résolution des problèmes d'introduction du papier	51
Problèmes d'impression	53
Résolution des problèmes de qualité d'impression	53
Imprimer à partir d'un autre logiciel.....	53
Vérifier le paramètre du type de papier pour la tâche d'impression.....	53
Vérifier l'état du toner.....	53
Impression d'une page de nettoyage	54
Inspection visuelle du toner	54
Vérifier le papier et l'environnement d'impression.....	54
Régler les paramètres de couleur (Windows).....	56
Régler la densité d'impression.....	56
Imprimer et interpréter la page Qualité d'impression.....	56
Résolution de problèmes de qualité d'impression	57
Dépannage des problèmes de qualité d'impression.....	57
Problèmes de connexion réseau	63
Réparer la connexion Wi-Fi.....	63
Vérification de la connexion Wi-Fi	63
L'imprimante n'imprime pas une fois la configuration Wi-Fi terminée.....	64
L'imprimante n'imprime pas et un pare-feu tiers est installé sur l'ordinateur	64
La connexion Wi-Fi ne fonctionne pas après avoir déplacé le routeur Wi-Fi ou l'imprimante.....	64
Impossible de connecter d'autres périphériques à l'imprimante Wi-Fi (Wi-Fi Direct)	64
L'imprimante ne peut pas imprimer lorsque votre ordinateur est sur un VPN	65
Le réseau n'apparaît pas dans la liste des réseaux sans fil.....	65
Le réseau Wi-Fi ne fonctionne pas.....	65
Réduction des interférences sur un réseau sans fil.....	65
Réparer la connexion Wi-Fi Direct	66
Réparation d'une connexion Ethernet	66
Mauvaise connexion physique	66
L'ordinateur utilise une adresse IP incorrecte pour l'imprimante.....	67
L'ordinateur est incapable de communiquer avec l'imprimante	67
L'imprimante utilise des paramètres de liaison et d'impression recto verso incorrects pour le réseau	67
Les nouveaux logiciels peuvent provoquer des problèmes de compatibilité.	68
L'ordinateur ou le poste de travail peut avoir été mal configuré.	68
L'imprimante est désactivée ou d'autres paramètres réseau sont incorrects.....	68
Restauration des paramètres réseaux initiaux	68
Comprendre les rapports de l'imprimante	69
Impression d'un rapport d'état de l'imprimante.....	69
Impression d'un rapport à partir du serveur EWS.....	69
Rapports EWS.....	69
Restaurer les paramètres	70
Restaurer les paramètres réseaux	70
Assistance HP	71

Contacter HP	71
Enregistrer mon imprimante	71
Options de garantie supplémentaires	72
Informations complémentaires	72
8 HP EcoSolutions (HP et l'environnement)	73
Gestion de l'alimentation	73
Annexe A Caractéristiques de l'imprimante	74
Caractéristiques techniques	74
Configuration système requise	74
Systèmes d'exploitation pris en charge	74
Configuration de l'imprimante et installation du logiciel	75
Bande Wi-Fi prise en charge	76
Dimensions de l'imprimante	76
Consommation d'énergie, spécifications électriques et émissions acoustiques	76
Plage de l'environnement de fonctionnement	77
Icônes d'avertissement	77
Avertissement laser	78
Annexe B Maintenance et support technique	79
Déclaration de garantie limitée HP	80
Conditions spécifiques au pays	81
Australie	81
Nouvelle-Zélande	82
Royaume-Uni, Irlande et Malte	83
Autriche, Belgique, Allemagne et Luxembourg	83
Belgique, France et Luxembourg	84
Italie	85
Espagne	85
Danemark	86
Norvège	86
Suède	86
Portugal	87
Grèce et Chypre	87
Hongrie	87
République tchèque	88
Slovaque	88
Pologne	88
Bulgarie	88
Roumain	89
Belgique et Pays-Bas	89
Finlande	89
Slovénie	90
Croate	90
Lettonie	90

Lituanie	91
Estonie	91
Russie.....	91
La déclaration de garantie limitée applicable aux cartouches d'impression, tambours d'imagerie et unités d'imagerie HP destinés aux imprimantes HP LaserJet, HP Laser et Samsung Laser	91
Politique de HP en matière de consommables non authentiques HP.....	92
Site Web anti-fraude de HP	92
Données stockées sur la cartouche d'encre.....	92
Contrat licence utilisateur final	92
Service de garantie pour les pièces remplaçables par l'utilisateur	98
Assistance aux clients	98
Annexe C Programme de gestion des produits en fonction de l'environnement	99
Protection de l'environnement.....	99
Émission d'ozone	99
Consommation d'énergie.....	99
Utilisation du papier.....	100
Plastiques.....	100
Consommables d'impression HP LaserJet.....	100
Papier	100
Restrictions matérielles	100
Collecte des déchets par les utilisateurs (UE et Inde).....	101
Recyclage du matériel électronique.....	101
Informations sur le recyclage du matériel (Brésil).....	101
Substances chimiques.....	102
Données d'alimentation du produit conformément à la réglementation 1275/2008 de la Commission de l'Union européenne.....	102
Informations utilisateur Ecolabel SEPA (Chine)	102
Réglementation de la mise en œuvre sur l'étiquette énergétique chinoise pour les imprimantes et copieurs	102
Restrictions sur les substances dangereuses (Inde)	103
DEEE (Turquie)	103
Le tableau des substances/éléments dangereux et leur contenu (Chine).....	104
Fiche signalétique de sécurité du produit	104
EPEAT	104
Déclaration de la condition de présence de l'étiquetage de substances à usage restreint (Taiwan).....	105
Pour plus d'informations.....	106
Annexe D Informations sur la réglementation	107
Avis de conformité	108
Informations sur les réglementations de l'Union européenne et du Royaume-Uni	108

Numéro de modèle réglementaire	108
Réglementation FCC	108
Canada - Déclaration de conformité de l'ICES-003 de l'industrie du Canada.....	109
Instructions relatives au cordon d'alimentation.....	109
Informations de sécurité relatives au laser.....	109
Sécurité laser pour la région EMEA	110
Déclaration concernant le laser pour la Finlande.....	110
Déclaration GS (Allemagne).....	110
Déclarations propres aux pays nordiques (Danemark, Finlande, Norvège, Suède)	111
Déclaration relative au port USB BSMI (autonome) taiwanais.....	111
Conformité avec l'Eurasie (Arménie, Biélorussie, Kazakhstan, Kirghizistan, Russie)	111
Производитель и дата производства	111
Өндіруші және өндіру мерзімі	111
Местные представители	111
Жергілікті өкілдіктері.....	112
Déclarations sans fil.....	113
Déclaration de conformité de la FCC – Etats-Unis	113
Déclaration pour l'Australie.....	113
Déclaration pour la Biélorussie	113
Déclaration ANATEL pour le Brésil.....	113
Déclarations au Canada	113
Déclarations sans fil CMIIT Chine	114
Déclaration pour la Corée	114
Déclaration pour Taïwan (chinois traditionnel).....	114
Produits d'une puissance de 5 GHz - Industrie du Canada.....	114
Déclaration NCC pour Taïwan :(uniquement pour 5GHz)	114
Exposition aux émissions de fréquences radio (Canada)	115
Avis réglementaire européen.....	115
Avertissement pour une utilisation en Russie.....	115
Déclaration pour le Mexique.....	115
Déclaration pour la Thaïlande	115
Télécommunications Vietnam.....	116
Imprimante avec sécurité dynamique	116

1 Pour commencer

Découvrez les pièces de l'imprimante, les fonctions du panneau de commande et autres fonctions de l'imprimante.

Vues de l'imprimante

Parties de l'imprimante et descriptions.

Vue avant

Pièces de l'imprimante situées à l'avant.



Tableau 1-1 Vue avant

Fonction	Description
1	Bouton Marche/Arrêt
2	Rallonge du bac de sortie
3	Bac de sortie
4	Écran du panneau de commande
5	Pavé de commande
6	Menu principal Bac d'entrée / Bac 2
7	Bac d'alimentation prioritaire feuille à feuille (bac 1)
8	Porte d'accès aux cartouches d'encre

Vue arrière

Pièces de l'imprimante situées à l'arrière.

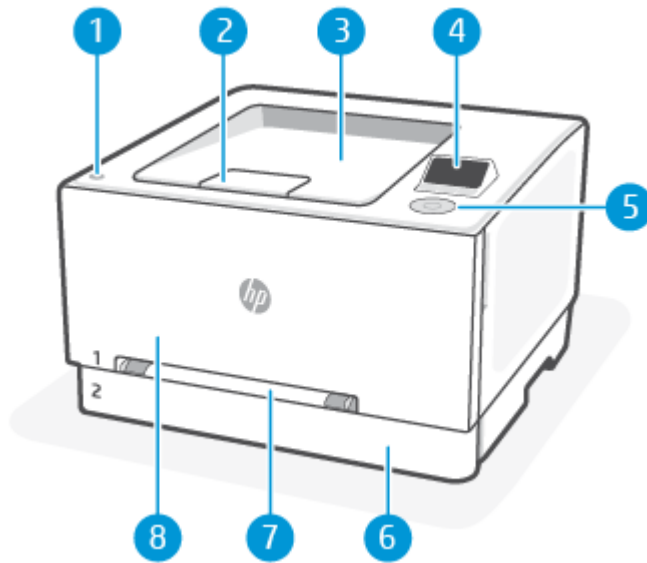

Tableau 1-2 Vue arrière

Fonction	Description
1	Branchement de l'alimentation
2	Trappe d'accès arrière
3	Port USB arrière
4	Port de réseau Ethernet

Fonctions du panneau de commande

Le panneau de commande offre une interaction via le pavé de commande pour indiquer l'état, les erreurs rencontrées, etc.

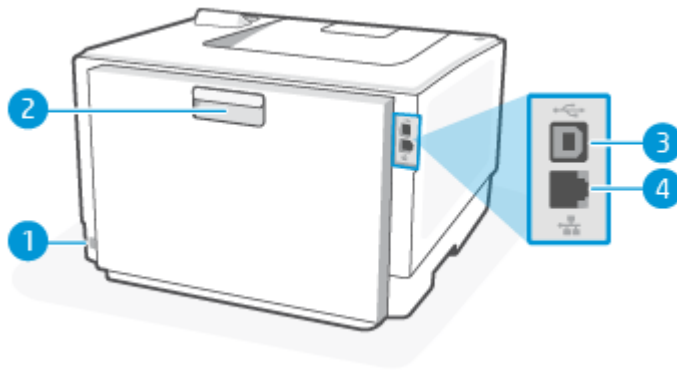
Vue du panneau de commande

L'écran du panneau de commande permet d'accéder aux fonctions de l'imprimante.





 **REMARQUE :** Les fonctionnalités qui s'affichent sur le panneau de commande et leur ordre d'apparition peuvent varier en fonction de la configuration de l'imprimante.

Figure 1-1 Vue du panneau de commande



Tableau 1-3 Boutons du panneau de commande

Boutons	Description
Retour	Utilisez ce bouton pour effectuer les actions suivantes :
	<ul style="list-style-type: none">• Quitter les menus du panneau de commande• Revenir à un menu précédent d'une liste de sous-menus• Revenir à un élément de menu précédent d'une liste de sous-menus (sans enregistrer les modifications apportées à l'élément de menu)
Accueil	Appuyez sur ce bouton pour afficher l'écran d'accueil sur le panneau de commande.
	
Annuler	Appuyez sur ce bouton pour annuler une tâche d'impression ou pour quitter les menus du panneau de commande.
	

Comment utiliser le pavé de commande

Appuyez sur le bouton haut/bas/gauche/droite pour sélectionner ou naviguer dans les options du panneau de commande et Appuyez sur **OK** sur le pavé de commande pour confirmer une sélection.



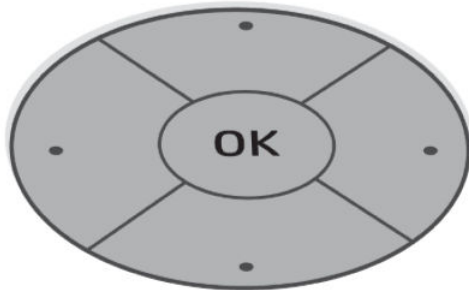

Figure 1-2 Pavé de commande



Icônes de fonction

L'écran du panneau de commande présente de grandes icônes pour accéder facilement aux fonctions principales de votre imprimante.

Tableau 1-4 Icônes de fonction

Icônes de fonction	Description
Menu 	Permet d'accéder aux fonctions de l'imprimante, d'afficher et de modifier les paramètres de l'imprimante, d'imprimer des rapports et d'obtenir de l'aide.
Se connecter/se déconnecter 	Fournit un contrôle d'accès à l'imprimante.
Bacs 	Vérifiez le format et le type de papier chargé et modifiez les paramètres du papier si nécessaire.
Consommables 	Vérifiez l'estimation des niveaux de toner et les informations de la cartouche.
Aide 	Vérifiez le contenu de l'aide contextuelle si elle est disponible pour l'opération en cours.

Installer le logiciel HP et ouvrir l'application

Effectuez les étapes suivantes pour installer et ouvrir l'application Logiciel HP, connectez votre imprimante et commencez à utiliser l'application.

1. Rendez-vous sur hpsmart.com pour télécharger et installer le Logiciel HP sur votre périphérique.



REMARQUE :

- **iOS, Android, Windows 10 et versions ultérieures, et macOS :** Vous pouvez télécharger l'application Logiciel HP depuis les boutiques d'applications respectives du périphérique.
-
2. Ouvrez l'application Logiciel HP après installation.
 - **iOS/Android :** À partir du bureau du périphérique mobile ou le menu de l'application, appuyez sur Logiciel HP.
 - **Windows 10 et versions ultérieures :** À partir du bureau de l'ordinateur, cliquez sur **Démarrer**, puis sélectionnez **Logiciel HP** dans la liste des applications.
 - **macOS :** Dans la barre de lancement, sélectionnez Logiciel HP.
 3. Connectez-vous à l'application HP Smart à l'aide du compte HP créé lors de la configuration. Reportez-vous à la section [Connexion à un réseau Wi-Fi avec le logiciel HP à la page 9](#).

2 Connexion de votre imprimante

Découvrez les différentes façons de connecter votre imprimante.

Connexion administrateur

Lorsque vous accédez à certains paramètres à partir du panneau de commande de l'imprimante, un nom d'utilisateur et un mot de passe peuvent vous être demandés. Certains paramètres du panneau de commande de l'imprimante sont bloqués pour des raisons de sécurité. Pour accéder à ces paramètres, connectez-vous à l'aide de votre nom d'utilisateur et de votre mot de passe (PIN).

Connexion à l'imprimante

Effectuez les étapes suivantes pour vous connecter si aucun compte utilisateur d'imprimante n'est créé :

1. Sur le panneau de commande de l'imprimante, utilisez le pavé de commande pour sélectionner l'option **Se connecter**, puis appuyez sur **OK** pour confirmer.
2. Sur le pavé de commande, appuyez sur le bouton du bas pour sélectionner **Méthode d'authentification**, puis appuyez sur **OK**.
3. Sélectionnez **Administrateur de périphérique**, puis appuyez sur **OK** pour continuer.
4. Appuyez sur **OK** pour saisir le mot de passe (le code PIN est affiché sur l'étiquette collée à l'intérieur de la porte avant).



REMARQUE : Si l'administrateur a déjà configuré un nom d'utilisateur et un mot de passe ou s'il a remplacé le code PIN par défaut par un code CONFIDENTIEL, contactez l'administrateur de l'imprimante pour obtenir le nom d'utilisateur et le mot de passe.

Connexion à un réseau Wi-Fi

Assurez-vous que votre réseau est prêt avant de connecter votre imprimante à un réseau Wi-Fi.

- L'imprimante n'est pas connectée au réseau à l'aide d'un câble Ethernet.
- Le Wi-Fi de l'imprimante est activé et le réseau Wi-Fi est configuré et fonctionne correctement.
- L'imprimante et les appareils qui l'utilisent sont connectés au même réseau (sous-réseau). Lors de la connexion de l'imprimante, vous pouvez être invité à entrer le nom du réseau Wi-Fi (SSID) et un mot de passe Wi-Fi.

CONSEIL :

- Consultez le hpsmart.com/wirelessprinting pour plus d'informations sur la configuration et l'utilisation sans fil de l'imprimante.
 - Si vous rencontrez un problème avec la connexion Wi-Fi, reportez-vous à la section [Restauration des paramètres réseaux initiaux à la page 68](#).
-

Connexion à un réseau Wi-Fi et configuration Wi-Fi protégée à l'aide du panneau de commande

Utilisez la **Configuration Wi-Fi** ou la **Configuration Wi-Fi protégée** depuis le panneau de commande de l'imprimante pour configurer la connexion sans fil.

 **REMARQUE :** Si l'imprimante n'a jamais été configurée pour se connecter à un réseau Wi-Fi, activer la fonction Wi-Fi lancera automatiquement la **Configuration Wi-Fi**.

1. Sur le panneau de commande de l'imprimante, utilisez le pavé de commande pour sélectionner l'option **Menu**, puis appuyez sur **OK** pour confirmer.
2. Appuyez sur le bouton Bas pour sélectionner **Paramètres**, puis appuyez sur **OK** pour continuer.
3. Sélectionnez **Paramètres IP** et appuyez sur **OK**.
4. Sélectionnez **Wi-Fi** et appuyez sur **OK**.
5. Appuyez sur **Configuration Wi-Fi** ou sur **Configuration Wi-Fi protégée**, puis appuyez sur **OK**.
6. Puis Suivez les instructions à l'écran pour ajouter l'imprimante à votre réseau.

Une fois l'imprimante connectée sans fil, rendez-vous sur hpsmart.com pour télécharger et installer le Logiciel HP sur votre périphérique.

Connexion à un réseau Wi-Fi avec le logiciel HP

Utilisez le HP software sur votre ordinateur ou votre périphérique mobile pour configurer ou connecter l'imprimante à votre réseau Wi-Fi.

Reportez-vous à la section [Utilisation du logiciel HP à la page 26](#).



REMARQUE :

- HP software utilise la fonction Bluetooth uniquement pour la configuration de l'imprimante. Il ne prend pas en charge l'impression avec le Bluetooth.
- Activez la fonction Bluetooth et les services de localisation sur votre périphérique mobile.
- Assurez-vous que votre imprimante est sous tension et que l'imprimante est en mode de configuration Wi-Fi.
- Vérifiez que votre ordinateur ou votre périphérique mobile est connecté au même réseau Wi-Fi que l'imprimante.

1. Ouvrez le HP software sur votre périphérique.

Si vous y êtes invité, créez un compte HP ou connectez-vous à un compte HP et enregistrez l'imprimante.

2. Dans le logiciel, suivez les instructions à l'écran pour ajouter ou connecter l'imprimante.

Vérifier l'état du Wi-Fi

Vous pouvez afficher l'état de la connexion Wi-Fi de l'imprimante à partir du panneau de commande de l'imprimante.

1. Sur le panneau de commande de l'imprimante, utilisez le pavé de commande pour sélectionner l'option **Menu**, puis appuyez sur **OK** pour confirmer.
2. Appuyez sur le bouton Bas pour sélectionner **Paramètres**, puis appuyez sur **OK** pour continuer.
3. Sélectionnez **Paramètres IP** et appuyez sur **OK**.
4. Sélectionnez **Wi-Fi** et appuyez sur **OK** pour afficher l'état Wi-Fi.

Connect to an Ethernet network

You can connect your printer to an Ethernet network.



NOTE: The Wi-Fi connection is automatically disabled when you connect the Ethernet cable.

1. Connect your computer to the router.
2. Connect your printer and router using an Ethernet cable.
3. Ouvrez le logiciel HP sur votre ordinateur.

Si vous y êtes invité, créez un compte HP ou connectez-vous à un compte HP et enregistrez l'imprimante.

4. Dans le logiciel HP, ajoutez l'imprimante, puis suivez les instructions à l'écran pour ajouter ou connecter l'imprimante.

Connexion à l'aide d'un câble USB

Vous pouvez connecter votre imprimante à l'aide d'un câble USB.

 **REMARQUE :** Pour configurer l'imprimante pour la première fois et pour utiliser toutes les fonctionnalités disponibles, procédez à la configuration à l'aide du logiciel HP et d'une connexion Internet. Après la configuration, vous pouvez imprimer à l'aide d'un câble USB si nécessaire.

1. Connectez l'imprimante et l'ordinateur à l'aide d'un câble USB.
2. Ouvrez le logiciel HP sur votre ordinateur.
Si vous y êtes invité, créez un compte HP ou connectez-vous à un compte HP et enregistrez l'imprimante.
3. Dans le logiciel HP, ajoutez l'imprimante, puis suivez les instructions à l'écran pour ajouter ou connecter l'imprimante.

Changer de type de connexion

Si votre imprimante est déjà connectée, vous pouvez passer d'une connexion par port USB à une connexion par Wi-Fi ou du Wi-Fi au port USB.

USB vers Wi-Fi

Débranchez le câble USB de l'imprimante et connectez l'imprimante à votre réseau.

Reportez-vous à la section [Connexion à un réseau Wi-Fi à la page 9](#).

Wi-Fi vers USB

Passez d'une connexion par Wi-Fi à une connexion par USB.

1. Connectez l'imprimante et l'ordinateur à l'aide d'un câble USB.
2. Ouvrez le logiciel HP sur votre ordinateur.
Si vous y êtes invité, créez un compte HP ou connectez-vous à un compte HP et enregistrez l'imprimante.
3. Dans le logiciel HP, ajoutez l'imprimante, puis suivez les instructions à l'écran pour ajouter ou connecter l'imprimante.

3 Chargement de supports

Apprenez à charger du papier et à modifier les paramètres.

Avant de commencer

 REMARQUE :

- Pour protéger l'imprimante et éviter les problèmes d'impression, assurez-vous de sélectionner les paramètres de papier appropriés dans le logiciel HP avant d'imprimer.
 - Pour connaître la capacité du bac et consulter la liste des formats de papier pris en charge, consultez la page www.support.hp.com. Sélectionnez votre pays/région et votre langue, recherchez votre imprimante, cliquez sur **Informations produit**, puis vérifiez les spécifications produit de votre imprimante.
 - Ne chargez pas de papier pendant que l'imprimante est en cours d'impression.
 - Retirez le papier avant de charger un type ou un format de papier différent.
 - Lorsque vous chargez le bac, n'aérez pas le papier.
 - Utilisez du papier non froissé, plié ou endommagé.
 - Utilisez un seul format de papier. Par exemple, ne placez pas du papier de format A5 sur du papier de format A4.
 - Faites une pile de papier bien homogène et réglez les guides papier de manière à ce que le papier n'aille pas de travers lors de l'impression.
-

Chargement du papier dans le bac feuille à feuille (bac 1)

Ce bac peut contenir 1 feuille de papier, utilisez-le pour imprimer des documents d'une seule page, des documents nécessitant plusieurs types de papier ou des enveloppes.

1. Déplacez vers l'extérieur les guides de largeur du papier dans le bac d'alimentation prioritaire feuille à feuille.



2. Placez le bord supérieur de la feuille dans la fente, puis réglez les guides latéraux de sorte qu'ils touchent légèrement la feuille, mais sans la plier.



3. Insérez la feuille dans la fente et tenez-la. L'imprimante insère partiellement la feuille dans le circuit papier.

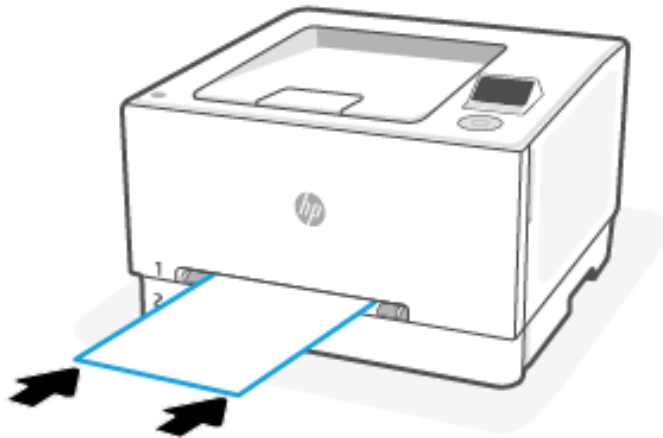

 **REMARQUE :** En fonction du format de papier, vous devrez peut-être tenir la feuille des deux mains jusqu'à ce qu'elle soit introduite dans l'imprimante.

4. Sur l'ordinateur, commencez le processus d'impression à partir du logiciel. Assurez-vous que le pilote est configuré pour le type et le format du papier qui est imprimé à partir du bac d'alimentation prioritaire feuille à feuille.

Chargement de papier à en-tête ou de formulaires pré-imprimés dans le bac 1

Procédez comme suit impression en mode portrait.

- **Impression recto :** Chargez le papier face vers le haut, en introduisant le bord supérieur en premier.

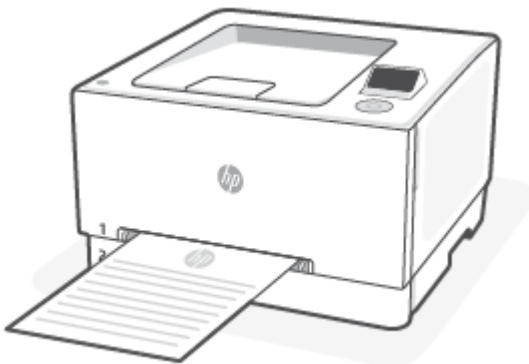

- **Impression recto verso :** Chargez le papier face vers le bas, en introduisant le bord supérieur en premier.

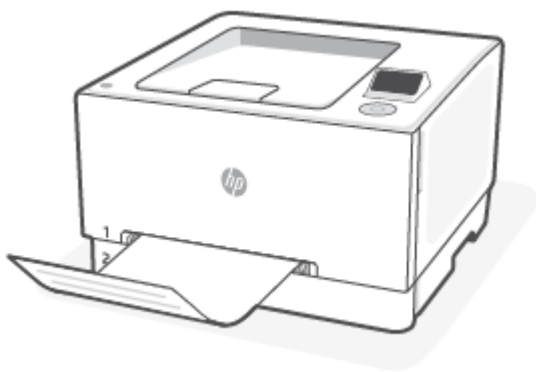

- **Impression recto ou recto verso** : Chargez le papier préperforé avec les trous vers le côté gauche de l'imprimante.

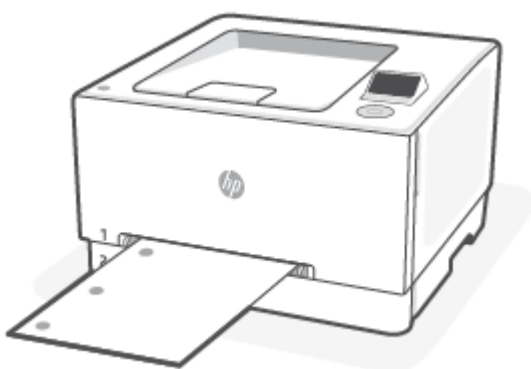

Chargement du papier dans le bac 2

Ce bac peut contenir jusqu'à 250 feuilles de papier de 75 g/m²).

1. Ouvrez le bac.



REMARQUE : N'ouvrez pas ce bac lorsqu'il est en cours d'utilisation.



2. Réglez le guide du papier en appuyant sur le loquet de réglage et en faisant glisser les guides jusqu'au format du papier utilisé.

 **REMARQUE :** Pour charger le papier au format Légal, étendez l'avant du bac en appuyant sur le taquet bleu et en tirant l'avant du bac vers vous. Lorsque vous chargez du papier au format Légal, le bac 2 s'étend d'environ 57,5 mm à l'avant de l'imprimante.

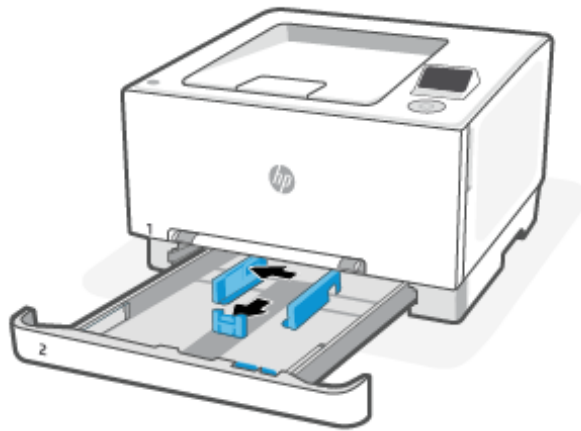

3. Chargez le papier dans le bac.

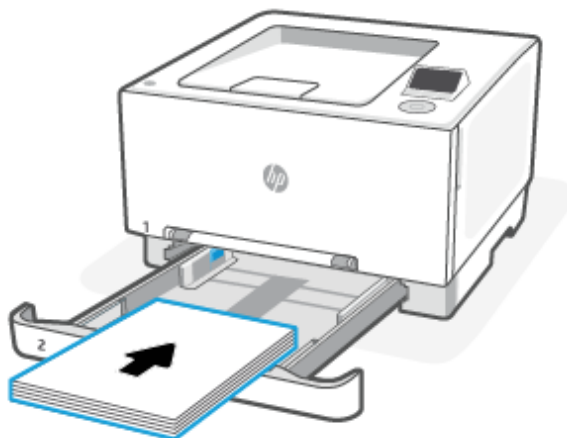

4. Réglez les guides pour qu'ils touchent légèrement la pile de papier sans la plier.

 **REMARQUE :**

- Ne réglez pas les guides papier fermement contre la pile de papier.
 - Pour éviter les bourrages, réglez les guides papier au bon format et ne surchargez pas le bac.
-

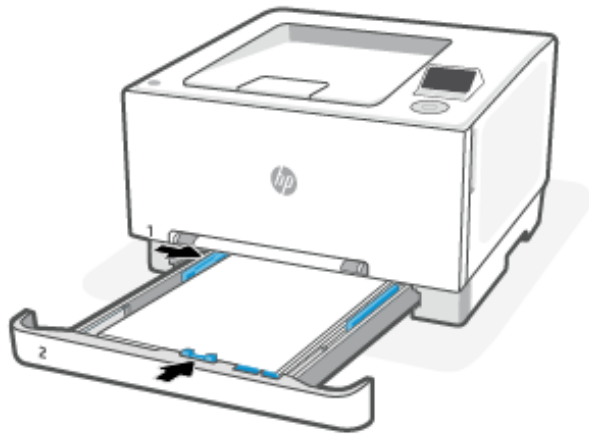

5. Fermez le bac.

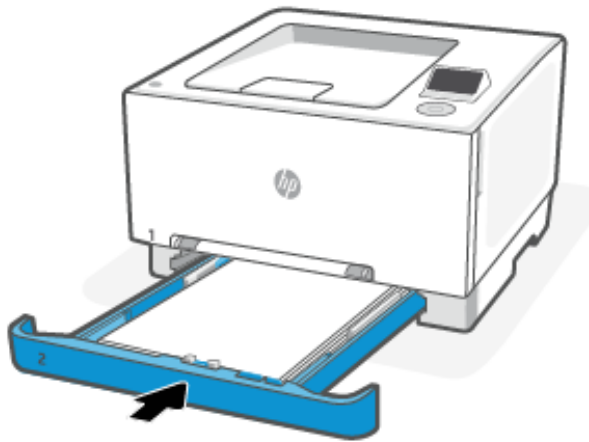

Chargement de papier à en-tête ou de formulaires pré-imprimés dans le bac 2

Le bac 2 peut être utilisé pour imprimer en mode portrait ou paysage sur du papier à en-tête ou des formulaires pré-imprimés.

Impression en mode portrait

Procédez comme suit impression en mode portrait.

- **Impression recto** : placez le papier face vers le haut, avec le bord supérieur vers l'arrière du bac.



- **Impression recto verso** : placez le papier face vers le bas, avec le bord supérieur vers l'arrière du bac.

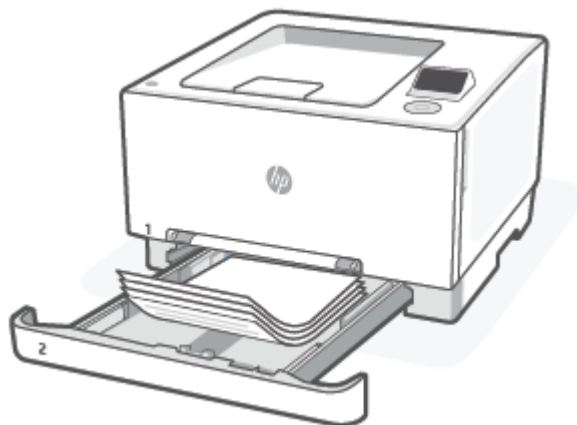

- **Impression recto ou recto verso** : Chargez le papier préperforé face vers le haut, avec les trous vers le côté gauche du bac.

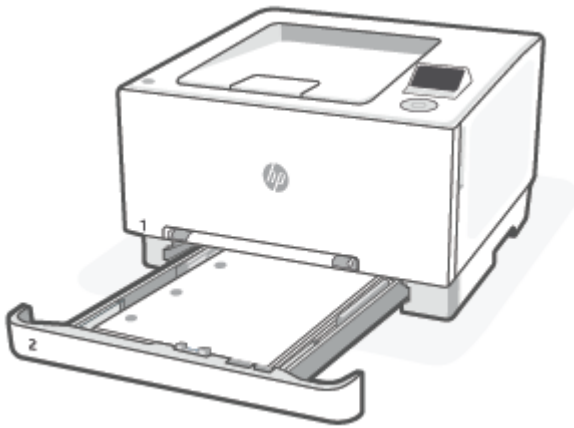

Impression en mode paysage

Procédez comme suit imprimer en mode paysage.

- **Impression recto** : placez le papier face vers le haut, avec le bord supérieur vers l'arrière du bac.

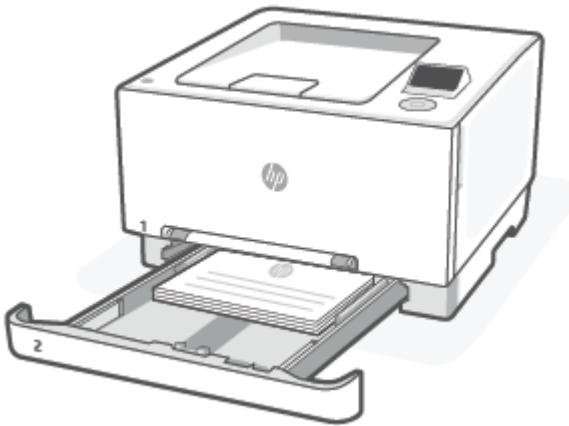

- **Impression recto verso** : placez le papier face vers le bas, avec le bord supérieur vers l'arrière du bac.

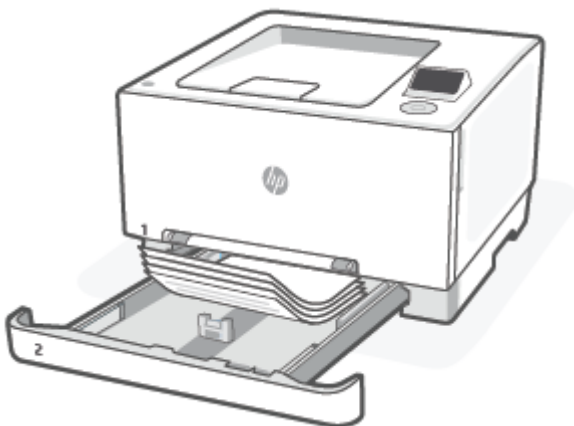

- **Impression recto ou recto verso** : Chargez le papier préperforé face vers le haut avec les trous vers l'avant du bac.

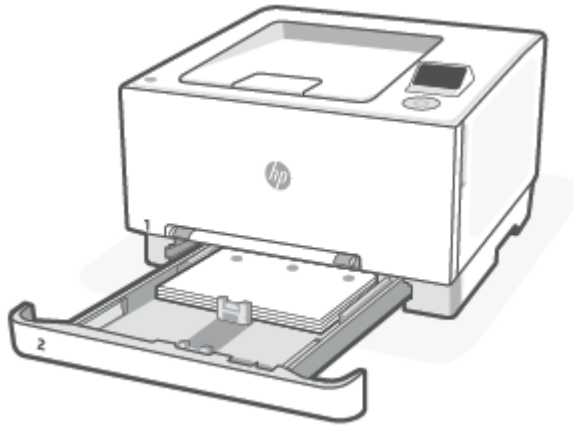

Chargement et impression d'enveloppes

Chargez les enveloppes dans l'un des deux bacs à papier disponibles. Assurez-vous que les enveloppes sont chargées face vers le haut, avec le côté où se trouvera le timbre en premier.

Charger les enveloppes dans un bac

Chargez les enveloppes dans l'un des deux bacs à papier disponibles. Assurez-vous que les enveloppes sont chargées face vers le haut, avec le côté où se trouvera le timbre en premier.

- **Bac 1** : Chargez une enveloppe dans le bac d'alimentation à feuille unique. Réglez les guides de papier jusqu'à ce qu'ils viennent en contact avec le bord de l'enveloppe.

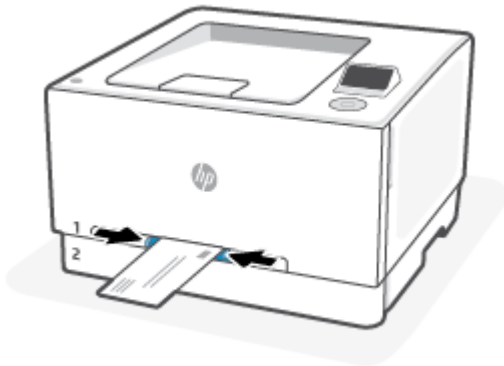

- **Bac 2** : Sortez le bac 2 et chargez jusqu'à dix enveloppes. Réglez les guide-papier jusqu'à ce qu'ils touchent les bords des enveloppes, puis repoussez le bac.

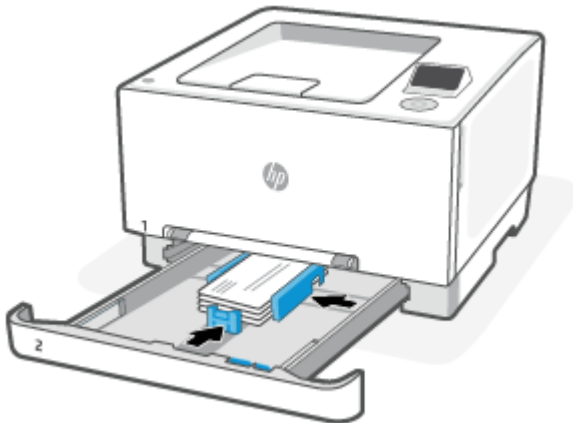

Impression d'enveloppes

Sélectionnez les paramètres appropriés dans le pilote d'impression avant de transmettre la tâche d'impression à l'imprimante.

1. Sélectionnez l'option **Imprimer** sur le logiciel à partir duquel vous voulez imprimer.
2. Sélectionnez l'imprimante dans la liste d'imprimantes, puis cliquez sur le bouton **Propriétés** ou **Préférences** pour ouvrir le pilote d'impression.
3. Cliquez sur l'onglet **Papier/Qualité**.

4. Dans la liste déroulante Format de papier, sélectionnez le format de vos enveloppes.
5. Dans la liste déroulante Type de papier, sélectionnez **Enveloppe**.
6. Dans la liste déroulante Source de papier, sélectionnez **Bac 1** ou **Alimentation manuelle** (bac 2).
7. Cliquez sur le bouton **OK** pour fermer la boîte de dialogue **Document Properties (Propriétés du document)**.
8. Dans la boîte de dialogue **Imprimer**, cliquez sur le bouton **Imprimer** pour lancer la tâche d'impression.

Chargement et impression d'étiquettes

Chargez les étiquettes dans l'imprimante et imprimez-les en utilisant les paramètres d'impression appropriés.

Chargement d'étiquettes dans un bac

Chargez les étiquettes dans l'un des deux bacs à papier disponibles. Assurez-vous que les étiquettes sont chargées face vers le haut, avec le bord supérieur en premier.

- **Bac 1** : Chargez une étiquette dans le bac d'alimentation à feuille unique. Réglez les guides de papier jusqu'à ce qu'ils viennent en contact avec le bord de l'étiquette.



- **Bac 2** : Sortez le bac 2 et chargez jusqu'à cinquante feuilles d'étiquettes. Réglez les guide-papier jusqu'à ce qu'ils touchent les bords des étiquettes, puis repoussez le bac.

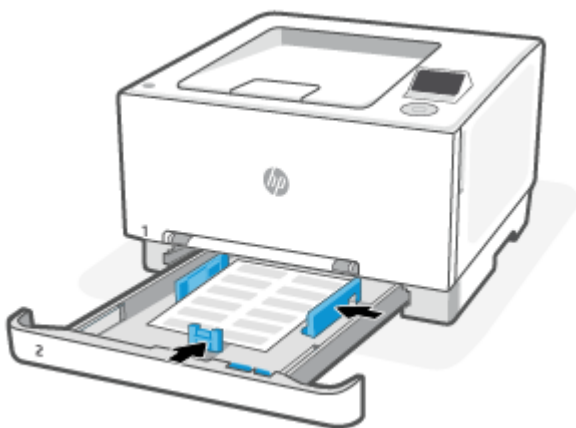

Imprimer des étiquettes

Sélectionnez les paramètres appropriés dans le pilote d'impression avant de transmettre la tâche d'impression à l'imprimante.

1. Sélectionnez l'option **Imprimer** sur le logiciel à partir duquel vous voulez imprimer.
2. Sélectionnez l'imprimante dans la liste d'imprimantes, puis cliquez sur le bouton **Propriétés** ou **Préférences** pour ouvrir le pilote d'impression.
3. Cliquez sur l'onglet **Papier/Qualité**.
4. Dans la liste déroulante Format de papier, sélectionnez le format correspondant aux étiquettes.

5. Dans la liste déroulante Type de papier, sélectionnez **Étiquette**.
6. Dans la liste déroulante Source de papier, sélectionnez **Bac 1** ou **Alimentation manuelle** (bac 2).
7. Cliquez sur le bouton **OK** pour fermer la boîte de dialogue **Document Properties (Propriétés du document)**.
8. Dans la boîte de dialogue **Imprimer**, cliquez sur le bouton **Imprimer** pour lancer la tâche d'impression.

Modification des paramètres de papier par défaut

L'imprimante peut détecter automatiquement si du papier est chargé dans le bac d'entrée et détecter si le papier chargé est de grande, petite ou moyenne largeur. Vous pouvez modifier le format de papier grand, moyen ou petit par défaut détecté par l'imprimante.

1. Sur le panneau de commande de l'imprimante, appuyez sur le bouton de droite du pavé de commande pour sélectionner l'option **Bacs**.
2. Appuyez sur **OK** pour confirmer.
3. Sélectionnez **Modifier** et Appuyez sur **OK** pour effectuer les modifications souhaitées.

4 Configuration de votre imprimante

Apprenez à configurer votre imprimante à l'aide du logiciel HP, du panneau de commande et du serveur Embedded Web Server (EWS).

Utilisation du logiciel HP

Logiciel HP vous aide à effectuer des tâches d'impression depuis un périphérique mobile ou un ordinateur.

- Configurer et connecter votre imprimante.
- Imprimer et numériser des documents et des photos.
- Partager des documents par e-mail et d'autres applications.
- Gérer les paramètres de l'imprimante, vérifier l'état de l'imprimante, imprimer des rapports et commander des consommables.



REMARQUE :

- Vous pouvez télécharger le Logiciel HP depuis la boutique d'applications de votre périphérique.
- Logiciel HP prend en charge les périphériques mobiles et les ordinateurs exécutant certaines versions d'iOS, Android, Windows et macOS.

Consultez le site hp.com/support pour plus d'informations sur la configuration système requise.

- Logiciel HP est uniquement disponible dans certaines langues et prend uniquement en charge certains formats de fichier. Certaines fonctions ne sont disponibles que sur certaines imprimantes ou certains modèles.

Installez le HP software et créez un compte HP :

1. Rendez-vous sur hpsmart.com pour télécharger et installer le Logiciel HP sur votre périphérique.
2. Ouvrez le HP software.

Si vous y êtes invité, créez un compte HP ou connectez-vous à un compte HP et enregistrez l'imprimante.

3. Connectez l'imprimante.

Reportez-vous à la section [Connexion de l'imprimante à la page 7](#).

Configuration à l'aide du serveur Embedded Web Server (EWS)

Le serveur EWS est la page d'accueil de l'imprimante accessible via un navigateur web. Utilisez le serveur EWS pour gérer les fonctions et les paramètres de l'imprimante à partir de votre ordinateur ou de votre périphérique mobile.

- Visualisez les informations sur l'état de l'imprimante.
- Vérifiez les informations et l'état des consommables d'impression.
- Affichez et modifiez les paramètres du réseau et de l'imprimante.

Choses à noter lorsque vous accédez au serveur EWS.

- Si le navigateur web affiche un message signalant que le site web n'est pas fiable, sélectionnez l'option Continuer. L'accès au site web n'endommage pas votre périphérique.
- Selon la façon dont l'imprimante est connectée, certaines fonctions dans le serveur EWS peuvent ne pas être disponibles.
- Pour votre sécurité, certains paramètres du serveur EWS sont protégés par un mot de passe.

Si le mot de passe vous est demandé, entrez le code PIN par défaut de l'imprimante sur l'étiquette située à l'intérieur de la porte d'accès à l'imprimante. Si vous avez modifié le mot de passe, saisissez votre nouveau mot de passe.

- Le serveur EWS n'est pas accessible au-delà du pare-feu réseau.

Utilisez le serveur EWS pour afficher ou modifier les paramètres de configuration IP et définir manuellement une adresse IPv4, un masque de sous-réseau et une passerelle par défaut.

Ouvrez le serveur Embedded web server (EWS).

Ouvrez un navigateur Web et saisissez l'adresse IP ou le nom d'hôte de l'imprimante.



REMARQUE : Pour une imprimante utilisant une connexion Wi-Fi Direct, utilisez l'adresse IP suivante : 192.168.223.1

1. Sur le panneau de commande de l'imprimante, utilisez le pavé de commande pour sélectionner l'option **Menu**, puis appuyez sur **OK** pour confirmer.
2. Appuyez sur le bouton Bas pour sélectionner **Info** et sur Appuyez sur **OK** pour continuer.
3. Sélectionnez **Détails Wi-Fi** ou **Détails Ethernet**, puis sélectionnez Appuyez sur **OK** pour connaître l'adresse IP.

Si le mot de passe vous est demandé, entrez le code PIN par défaut de l'imprimante sur l'étiquette située à l'intérieur de la porte d'accès à l'imprimante. Si vous avez modifié le mot de passe, saisissez votre nouveau mot de passe.



REMARQUE : Vous pouvez également ouvrir le serveur EWS à l'aide du HP software.

Visualisation ou modification des paramètres réseau

Lors du dépannage ou de la configuration de votre imprimante, il peut être nécessaire d'afficher ou de modifier ses paramètres réseau.

1. Ouvrez le serveur EWS.
2. Dans le menu de gauche, cliquez sur **Réseau** :
 - Pour afficher les informations réseau, cliquez sur **Aperçu réseau**.
 - Pour modifier les paramètres réseau, cliquez sur **Paramètres réseau**.

Modification manuelle des paramètres IPv4 et IPv6 TCP/IP



Il peut être nécessaire de configurer manuellement une adresse IP de l'imprimante lorsque celle-ci n'est pas détectée sur le réseau.

1. Ouvrez le serveur EWS.
2. Dans le menu de gauche, cliquez sur Cliquez sur l'onglet **Réseau**, puis sur l'onglet **Paramètres réseaux**.
3. Cliquez sur **Paramètres IP**.
4. Sur la page **Paramètres IP**, cliquez sur le menu déroulant **Protocoles**, puis sélectionnez l'une des options suivantes :
 - **IPv4 uniquement**
 - **IPv6 uniquement**
 - **IPv4 et IPv6**

Modification des paramètres de l'imprimante

Utilisez le panneau de commande pour afficher ou modifier les paramètres de l'imprimante. Vous pouvez également modifier les paramètres de l'imprimante à l'aide du logiciel HP ou de l'embedded web server (EWS).

1. Sur le panneau de commande de l'imprimante, utilisez le pavé de commande pour sélectionner l'option **Menu**, puis appuyez sur **OK** pour confirmer.
2. Appuyez sur le bouton Bas pour sélectionner **Paramètres**, puis appuyez sur **OK** pour continuer.
3. Sélectionnez l'option souhaitée et procédez aux modifications nécessaires.

 **CONSEIL :** Appuyez sur Accueil  pour retourner à l'écran principal.

Assign or change the system password

Assign an administrator password using the embedded web server (EWS) to prevent unauthorized users from changing the printer settings.

1. Ouvrez le serveur EWS.
2. Dans le menu de gauche, cliquez sur **Security**, and then click **Password Settings**.
3. On the **Admin Account Password** page, enter the password in the **New Password*** field.
4. Re-enter the password in the **Confirm Password** field.

5. Click **Apply**.

 **NOTE:** Make note of the password and store it in a safe place.

Modification des paramètres de conservation de l'énergie

L'imprimante comporte plusieurs fonctionnalités permettant de préserver l'énergie et les fournitures.

Pour plus d'informations sur les paramètres de conservation d'énergie de l'imprimante, reportez-vous à la section [Gestion de l'alimentation à la page 73](#).

Mise à jour de l'imprimante

HP fournit périodiquement des mises à jour du firmware afin d'améliorer la fonctionnalité du produit et de résoudre les problèmes. Par défaut, si l'imprimante est connectée à Internet, celle-ci recherche automatiquement des mises à jour à des intervalles réguliers.

Mise à jour de l'imprimante à partir du panneau de commande

Vous pouvez mettre à jour manuellement le micrologiciel de votre imprimante à l'aide du panneau de commande.

1. Sur le panneau de commande de l'imprimante, utilisez le pavé de commande pour sélectionner l'option **Menu**, puis appuyez sur **OK** pour confirmer.
2. Appuyez sur le bouton Bas pour sélectionner **Paramètres**, puis appuyez sur **OK** pour continuer.
3. Appuyez sur **Mise à jour du micrologiciel**, sur Appuyez sur **OK**, puis sélectionnez l'une des options souhaitées :
 - **Mise à jour automatique (recommandé)** : L'imprimante vérifie et installe automatiquement les nouvelles mises à jour du micrologiciel.
 - **Notifier lorsque disponible** : L'imprimante vérifie automatiquement si de nouvelles mises à jour de micrologiciel sont disponibles et affiche une notification sur le panneau de commande lorsqu'une mise à jour est disponible.
 - **Ne pas vérifier** : L'imprimante ne recherche pas automatiquement de mises à jour.

Mise à jour de l'imprimante à l'aide du serveur Embedded web server (EWS)

Vous pouvez mettre à jour le micrologiciel de votre imprimante à l'aide du serveur EWS.

1. Ouvrez le serveur EWS.

Reportez-vous à la section [Ouvrez le serveur Embedded web server \(EWS\)](#) à la page 27.

Si le mot de passe vous est demandé, entrez le code PIN par défaut de l'imprimante sur l'étiquette située à l'intérieur de la porte d'accès à l'imprimante. Si vous avez modifié le mot de passe, saisissez votre nouveau mot de passe.

2. Dans le menu de gauche, cliquez sur **Général**, puis cliquez sur **Mise à jour du micrologiciel**.
3. Sur la page **Informations sur le micrologiciel**, cliquez sur **Vérifier l'existence de mises à jour**.

Si une mise à jour de l'imprimante est disponible, l'imprimante installe la mise à jour, puis redémarre.



REMARQUE : Si le système vous invite à configurer les paramètres de proxy, suivez les instructions à l'écran pour configurer un serveur proxy. Si vous ne disposez pas des détails, contactez l'administrateur réseau ou la personne responsable de la configuration du réseau sans fil.

HP Web Jetadmin

HP Web Jetadmin est un outil primé leader sur le marché qui permet de gérer efficacement une grande variété de produits HP en réseau, notamment des imprimantes, des imprimantes multifonction et des télénümériseurs. Cette solution unique vous permet d'installer, de surveiller, d'entretenir, de dépanner et de sécuriser à distance votre environnement d'impression et d'imagerie, ce qui améliore finalement la productivité de votre entreprise en vous aidant à gagner du temps, à contrôler les coûts et à protéger votre investissement.

Des mises à niveau de HP Web Jetadmin sont régulièrement proposées pour pouvoir prendre en charge les fonctions spécifiques du produit. Pour plus d'informations, consultez www.hp.com/go/webjetadmin.

5 Imprimer

Apprenez à imprimer à partir de votre ordinateur ou de votre appareil mobile.

Installez le HP software sur un smartphone, un ordinateur portable, un ordinateur de bureau ou tout autre périphérique pour imprimer, numériser et gérer votre imprimante.

 **REMARQUE :** En cas d'échec de l'impression de plusieurs copies d'une tâche d'impression, celle-ci doit être soumise à nouveau en indiquant un nombre de copies défini sur 1.

Impression à partir d'un ordinateur sous Windows

Vous pouvez imprimer à partir du menu Fichier de la plupart des applications.

Assurez-vous d'avoir installé le HP software. Reportez-vous à la section [Utilisation du logiciel HP à la page 26](#).

1. Ouvrez le document que vous souhaitez imprimer.
2. Dans le menu **Fichier** de votre programme logiciel, sélectionnez l'option **Impression**.

 **REMARQUE :** Assurez-vous que votre imprimante est sélectionnée dans la liste des imprimantes disponibles.

3. Cliquez sur le bouton qui ouvre la boîte de dialogue **Propriétés**.
Selon l'application logicielle utilisée, ce bouton peut être libellé **Propriétés**, **Options**, **Configuration**, ou **Préférences**.
4. Modifiez les paramètres d'impression, puis cliquez sur **OK**.
5. Cliquez sur **Imprimer** ou sur **OK** pour imprimer.

Impression depuis un ordinateur Mac

Utilisez la commande Imprimer à partir d'un fichier ouvert.

1. Si vous imprimez pour la première fois, procédez comme suit.
 - a. Ouvrez **Préférences Système** et sélectionnez **Imprimantes et Scanners**.
 - b. Cliquez sur le bouton/icône **Ajouter +**, sélectionnez l'imprimante dans la liste des imprimantes, puis cliquez sur **Ajouter**.

2. Ouvrez le document que vous souhaitez imprimer et utilisez la commande **Imprimer**.
Assurez-vous que votre imprimante est sélectionnée dans la liste des imprimantes disponibles.
3. Modifiez certains paramètres d'impression, si nécessaire.
4. Cliquez sur **Imprimer** pour imprimer.

Impression depuis des appareils mobiles

Vous pouvez imprimer des documents et des photos à partir de vos appareils mobiles avec le Logiciel HP, AirPrint ou le HP Print Service Plugin.

- **Logiciel HP**: Consultez le site hp.com/mobileprinting pour plus d'informations sur l'impression mobile.
- **iOS** : Sur les appareils qui utilisent iOS 4.2 ou une version ultérieure, AirPrint est préinstallé.
- **Android** : téléchargez et activez le HP Print Service Plugin (pris en charge par la plupart des appareils Android) à partir de Google Play Store et activez-le sur votre appareil.

Imprimer via Wi-Fi Direct

La fonction Wi-Fi Direct vous permet de connecter directement votre ordinateur ou votre périphérique mobile à une imprimante et d'imprimer sans fil sans vous connecter à un réseau sans fil existant.



REMARQUE :

- Il est possible de connecter jusqu'à 5 ordinateurs et périphériques mobiles à l'imprimante via une connexion Wi-Fi Direct.
- Assurez-vous d'activer la fonction Wi-Fi Direct sur l'imprimante avant d'imprimer à partir de votre périphérique. Vous pouvez activer la fonction Wi-Fi Direct depuis le panneau de commande de l'imprimante ou embedded web server (EWS).

-
1. Sur le panneau de commande de l'imprimante, utilisez le pavé de commande pour sélectionner l'option **Menu**, puis appuyez sur **OK** pour confirmer.
 2. Appuyez sur le bouton Bas pour sélectionner **Paramètres**, puis appuyez sur **OK** pour continuer.
 3. Sélectionnez **Paramètres IP** et appuyez sur **OK**.
 4. Sélectionnez **Wi-Fi Direct** et appuyez sur **OK**.
 5. Suivez les instructions à l'écran pour ajouter l'imprimante à votre réseau.

Consultez le site hp.com/go/wifidirectprinting pour en savoir plus sur l'utilisation du Wi-Fi Direct et pour obtenir des informations de dépannage.

Conseils pour réussir les impressions

Pour réussir votre impression, vérifiez que les paramètres de l'imprimante sont appropriés, que la quantité de toner est suffisante dans les cartouches HP et que le papier est correctement chargé dans les bacs.

Vous pouvez contrôler les paramètres de l'imprimante dans le HP software, le serveur embedded web server (EWS), et vos applications logicielles.

Conseils relatifs aux cartouches de toner

Ci-dessous figurent des conseils pour des impressions réussies :

- Si la qualité d'impression est inacceptable, consultez la section [Dépannage des problèmes de qualité d'impression à la page 57](#).
- Utilisez des cartouches de toner HP authentiques.

Les cartouches de toner HP authentiques ont été conçues et testées avec les imprimantes et papiers HP pour vous aider à obtenir facilement des résultats remarquables, jour après jour.

REMARQUE :

- HP ne peut garantir la qualité ni la fiabilité des consommables de marque autre que HP. Les services ou réparations du produit requis suite à l'utilisation d'une encre de marque autre que HP ne sont pas couverts par la garantie.
 - Pour savoir si vous avez acheté des cartouches HP authentiques, visitez la page hp.com/go/anticounterfeit pour plus d'informations.
-
- Vérifiez que la cartouche de toner est correctement installée.
Pour plus d'informations, consultez la section [Remise en place d'une cartouche de toner à la page 39](#).
 - Vérifiez les niveaux de toner estimés pour vous assurer qu'il y a suffisamment de toner.
Pour plus d'informations, consultez la section [Consommables et accessoires à la page 36](#).

Conseils de chargement du papier

Ci-dessous figurent des conseils relatifs au chargement du papier pour des impressions réussies :

- Assurez-vous que le papier est chargé correctement dans le bac principal, et définissez le format et le type de support approprié. Lors du chargement du papier dans le bac principal, vous serez invité à définir la taille et le type de support sur le panneau de commande.
Reportez-vous à la section [Chargement de supports à la page 13](#).
- Chargez une pile de papier (et non une seule page). Tout le papier contenu dans la pile doit être de format et de type identiques afin d'éviter tout risque de bourrage.
- Chargez le papier avec la face à imprimer orientée vers le bas.
- Assurez-vous que le papier chargé dans le bac principal repose à plat et que les bords ne sont pas cornés ou déchirés.
- Ajustez les guides de largeur du bac principal pour qu'ils se calent contre le papier chargé. Assurez-vous que les guides ne courbent pas le papier chargé dans le bac.

6 Consommables, accessoires et pièces

Cette section décrit comment commander des consommables et gérer les accessoires.

Commande de fournitures, d'accessoires et de pièces

Cette rubrique décrit comment commander des consommables, des accessoires et des pièces.

Commande

Tableau 6-1 Commande

Consommables bas	Sites d'assistance
Commander des consommables et du papier	www.hp.com/go/suresupply
Commander des pièces et accessoires HP authentiques	www.hp.com/buy/parts
Commander via les prestataires de service ou d'assistance	Contactez un prestataire de service ou d'assistance agréé HP.

Consommables et accessoires

- R : Cartouche de toner à capacité standard.
- X : Cartouche de toner à haute capacité.

Tableau 6-2 Liste des consommables et accessoires

Nom/numéro de cartouche	Référence	Pays d'utilisation
HP 218A Cartouche de toner noir d'origine LaserJet	W2180A	Amérique du Nord et Asie-Pacifique uniquement
HP 218X Cartouche de toner noir d'origine LaserJet	W2180X	Amérique du Nord et Asie-Pacifique uniquement
HP 218A Cartouche de toner cyan d'origine LaserJet	W2181A	Amérique du Nord et Asie-Pacifique uniquement
HP 218X Cartouche de toner cyan d'origine LaserJet	W2181X	Amérique du Nord et Asie-Pacifique uniquement
HP 218A Cartouche de toner jaune d'origine LaserJet	W2182A	Amérique du Nord et Asie-Pacifique uniquement
HP 218X Cartouche de toner jaune d'origine LaserJet	W2182X	Amérique du Nord et Asie-Pacifique uniquement
HP 218A Cartouche de toner magenta d'origine LaserJet	W2183A	Amérique du Nord et Asie-Pacifique uniquement
HP 218X Cartouche de toner magenta d'origine LaserJet	W2183X	Amérique du Nord et Asie-Pacifique uniquement
HP 219A Cartouche de toner noir d'origine LaserJet	W2190A	Royaume-Uni, Irlande et Europe uniquement*
HP 219X Cartouche de toner noir d'origine LaserJet	W2190X	Royaume-Uni, Irlande et Europe uniquement*
HP 219A Cartouche de toner cyan d'origine LaserJet	W2191A	Royaume-Uni, Irlande et Europe uniquement*
HP 219X Cartouche de toner cyan d'origine LaserJet	W2191X	Royaume-Uni, Irlande et Europe uniquement*
HP 219A Cartouche de toner jaune d'origine LaserJet	W2192A	Royaume-Uni, Irlande et Europe uniquement*
HP 219X Cartouche de toner jaune d'origine LaserJet	W2192X	Royaume-Uni, Irlande et Europe uniquement*
HP 219A Cartouche de toner magenta d'origine LaserJet	W2193A	Royaume-Uni, Irlande et Europe uniquement*
HP 219X Cartouche de toner magenta d'origine LaserJet	W2193X	Royaume-Uni, Irlande et Europe uniquement*
HP 222A Cartouche de toner noir d'origine LaserJet	W2220A	Amérique latine, ISE, Asie-Pacifique, Inde et Chine uniquement
HP 222X Cartouche de toner noir d'origine LaserJet	W2220X	Amérique latine, ISE, Asie-Pacifique, Inde et Chine uniquement

Tableau 6-2 Liste des consommables et accessoires (suite)

Nom/numéro de cartouche	Référence	Pays d'utilisation
HP 222A Cartouche de toner cyan d'origine LaserJet	W2221A	Amérique latine, ISE, Asie-Pacifique, Inde et Chine uniquement
HP 222X Cartouche de toner cyan d'origine LaserJet	W2221X	Amérique latine, ISE, Asie-Pacifique, Inde et Chine uniquement
HP 222A Cartouche de toner jaune d'origine LaserJet	W2222A	Amérique latine, ISE, Asie-Pacifique, Inde et Chine uniquement
HP 222X Cartouche de toner jaune d'origine LaserJet	W2222X	Amérique latine, ISE, Asie-Pacifique, Inde et Chine uniquement
HP 222A Cartouche de toner magenta d'origine LaserJet	W2223A	Amérique latine, ISE, Asie-Pacifique, Inde et Chine uniquement
HP 222X Cartouche de toner magenta d'origine LaserJet	W2223X	Amérique latine, ISE, Asie-Pacifique, Inde et Chine uniquement

*Le produit est conçu selon un principe régional pour les régions et pays répertoriés ci-dessus. Toutefois, aucun des éléments mentionnés dans les présents ne doit être considéré comme une autorisation de HP d'importer des produits dans l'Espace économique européen, en Irlande et au Royaume-Uni depuis n'importe quel pays en dehors de cette région.

Vérification des niveaux de toner estimés

Vous pouvez obtenir une estimation des niveaux de toner à partir du panneau de commande de l'imprimante.

Vous pouvez également vérifier les niveaux de toner estimés à l'aide du Logiciel HP et du serveur embedded web server (EWS).

1. Sur le panneau de commande de l'imprimante, appuyez sur le bouton droit du pavé de commande pour sélectionner l'option **Consommables** et sur le bouton Appuyez sur **OK** pour confirmer.
2. Sélectionnez **Cartouches** et Appuyez sur **OK**.



REMARQUE : Les alertes et indicateurs de toner fournissent des estimations à des fins de planification uniquement. Lorsqu'une alerte relative à un faible niveau d'encre s'affiche, prévoyez une cartouche de rechange pour éviter des retards d'impression possibles. Le remplacement des cartouches n'est pas nécessaire tant que vous n'y êtes pas invité.

Pièces d'auto-dépannage pour les clients

Les pièces remplaçables par l'utilisateur (CSR) sont disponibles pour de nombreuses imprimantes HP LaserJet afin de minimiser les délais de réparation. Pour en savoir plus sur le programme CSR et ses avantages, rendez-vous à l'adresse www.hp.com/go/csr-support et www.hp.com/go/csr-faq.

Vous pouvez commander des pièces de remplacement HP à l'adresse www.hp.com/buy/parts ou auprès des services de maintenance ou d'assistance agréés par HP. Lors de la commande, l'un des éléments suivants sera nécessaire : numéro de pièce, numéro de série (situé à l'arrière de l'imprimante), numéro de produit ou nom de l'imprimante.

- Les pièces portant la mention **Obligatoire** doivent être installées par les clients, sauf si vous souhaitez prendre en charge les frais de réparation effectuée par le personnel de maintenance HP. Pour ces pièces, l'assistance hors magasin et l'assistance en atelier ne sont pas prises en charge au titre de la garantie de l'imprimante HP.

- Les pièces portant la mention **Facultatif** peuvent, à votre demande, être installées gratuitement par le personnel de maintenance HP pendant la période de garantie de l'imprimante.

Tableau 6-3 Pièces d'auto-dépannage pour les clients

Élément	Description	Options de remplacement par le client	Référence
Bac d'alimentation prioritaire feuille à feuille	Bac d'alimentation prioritaire feuille à feuille de remplacement bac 1	Obligatoire	RM2-3080-000
Bac d'alimentation de 250 feuilles	Cassette de remplacement pour le bac 2	Obligatoire	RM2-3072-000

Configuration des paramètres de protection des cartouches et toners HP

Utilisez la stratégie des cartouches et la protection des cartouches HP pour contrôler les cartouches installées dans l'imprimante et les protéger contre le vol.

- **Stratégie des cartouches** : cette fonctionnalité protège l'imprimante contre les contrefaçons de cartouches de toner en permettant uniquement l'utilisation de cartouches authentiques HP dans l'imprimante. L'utilisation de cartouches authentiques HP permet de garantir la meilleure qualité d'impression possible. Lorsqu'une personne installe une cartouche qui n'est pas une cartouche authentique HP, le panneau de commande de l'imprimante affiche un message indiquant que la cartouche n'est pas autorisée et il fournit des informations sur le processus à suivre.
- **Protection des cartouches** : cette fonctionnalité associe définitivement des cartouches de toner à une imprimante spécifique, ou à un parc d'imprimantes, afin qu'elles ne puissent pas être utilisées dans d'autres imprimantes. La protection des cartouches protège votre investissement. Lorsque cette fonctionnalité est activée, si une personne tente de transférer une cartouche protégée de l'imprimante d'origine vers une imprimante non autorisée, cette imprimante n'imprimera pas avec la cartouche protégée. Le panneau de commande de l'imprimante affiche un message indiquant que la cartouche est protégée et il fournit des informations sur le processus à suivre.

⚠ ATTENTION : Après l'activation de la protection des cartouches pour l'imprimante, toutes les cartouches de toner suivantes installées dans l'imprimante sont automatiquement et *définitivement* protégées. Pour empêcher la protection d'une nouvelle cartouche, désactivez la fonctionnalité *avant* d'installer la cartouche neuve.

La désactivation de la fonctionnalité ne désactive pas la protection des cartouches actuellement installées.

Les deux fonctionnalités sont désactivées par défaut. Pour activer ou désactiver ces fonctionnalités, suivez les étapes ci-dessous.

Activation ou désactivation de la fonctionnalité de stratégie des cartouches

La fonctionnalité de Stratégie des cartouches peut être activée ou désactivée avec Embedded Web Server (EWS).



REMARQUE : Pour activer ou désactiver cette fonctionnalité, la saisie d'un mot de passe administrateur peut être requise.

1. Ouvrez le serveur EWS.
2. À partir du menu à gauche, cliquez sur **Consommables**, puis sur **Paramètres des consommables**.
3. Sélectionnez l'option souhaitée sous **Stratégie des cartouches autorisées**.

Remise en place d'une cartouche de toner

Remplacez les cartouches par des cartouches HP authentiques neuves lorsque le niveau des cartouches de toner est trop bas et qu'elles ne produisent plus une qualité d'impression satisfaisante.

 **REMARQUE :** Lorsqu'un toner approche de la fin de sa durée de vie, la redistribution du toner dans la cartouche peut améliorer la qualité d'impression et vous permettre de continuer à imprimer. Pour redistribuer le toner dans la cartouche, retirez le toner de l'imprimante, secouez légèrement la cartouche d'avant en arrière le long de son axe horizontal, puis replacez-la dans l'imprimante.

1. Ouvrez la porte d'accès aux cartouches d'impression.

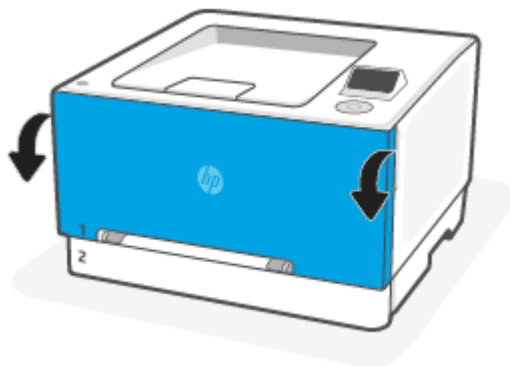

2. Saisissez la poignée bleue du support d'accès au toner, puis sortez le support.

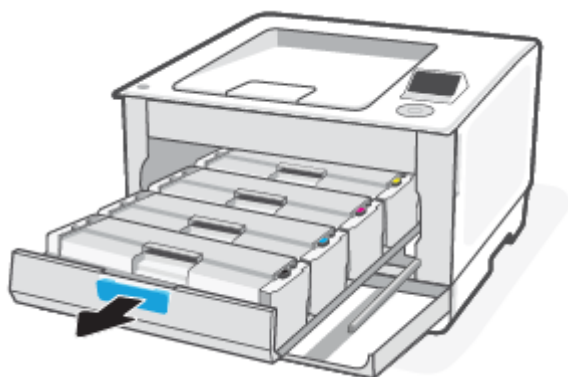

3. Saisissez la poignée du toner, puis soulevez-le à la verticale pour le retirer.

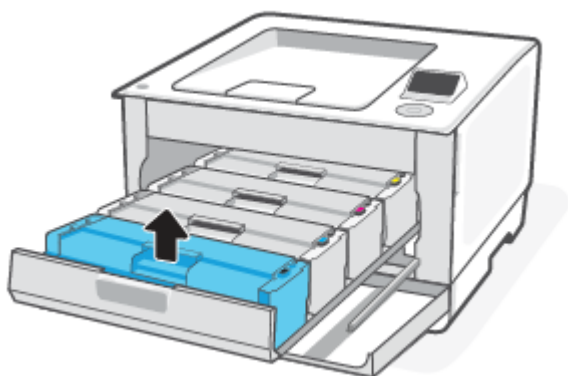

- Recyclez la cartouche de toner usagée. Pour recycler la cartouche de toner usagée, consultez la page hp.com/recycle.
- Retirez la cartouche neuve de son emballage et secouez-la légèrement de manière latérale et verticale pour bien répartir le toner à l'intérieur de la cartouche.

⚠ ATTENTION : Pour ne pas risquer d'endommager la cartouche, tenez-la par ses bords. Ne touchez pas le cache de protection ou la surface du rouleau.

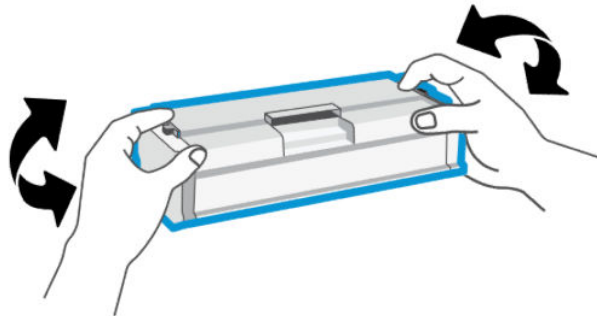

- Installez la nouvelle cartouche de toner. Assurez-vous que la pastille de couleur de la cartouche correspond à la pastille de couleur sur le support.

⚠ ATTENTION :

- Lorsqu'un toner approche de la fin de sa durée de vie, la redistribution du toner dans la cartouche peut améliorer la qualité d'impression et vous permettre de continuer à imprimer. Pour redistribuer le toner dans la cartouche, retirez le toner de l'imprimante, secouez légèrement la cartouche d'avant en arrière le long de son axe horizontal, puis replacez-la dans l'imprimante.
 - Si vous avez de l'encre sur vos vêtements, essuyez-la avec un chiffon sec et lavez vos vêtements à l'eau froide. *L'eau chaude imprègne le tissu d'encre.*
-

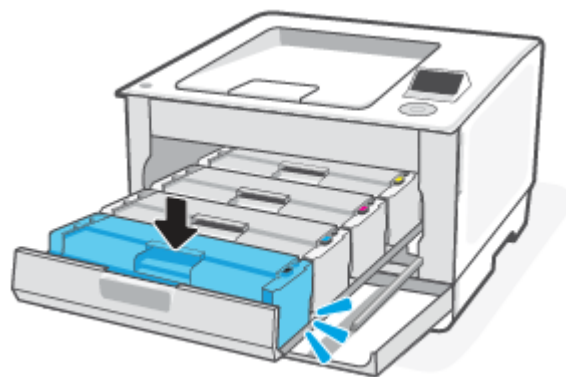

7. Insérez la cartouche dans le tiroir et refermez le tiroir de la cartouche de toner.

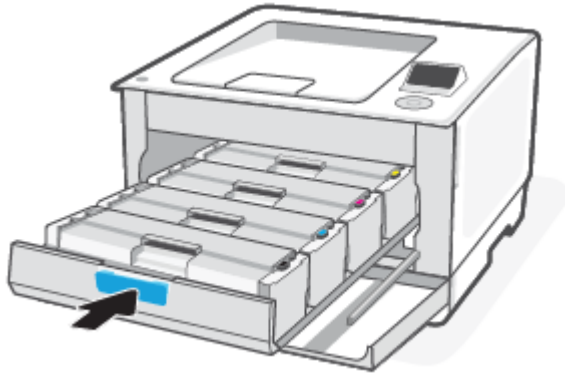

8. Fermez la porte d'accès aux cartouches.

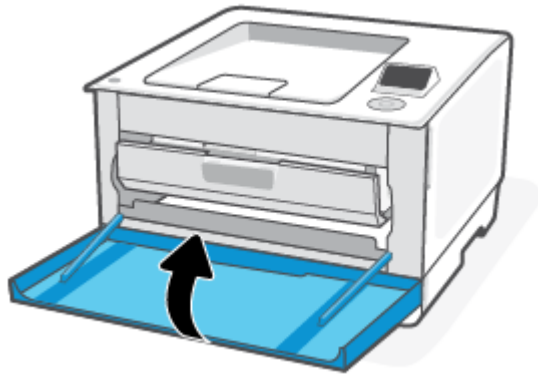

Niveau cartouche bas

Cette rubrique décrit comment gérer les cartouches avec des paramètres bas et très bas.

Le niveau de la cartouche est bas

La durée de vie restante effective peut varier. Veillez à toujours disposer d'une cartouche de remplacement afin de pouvoir en changer en temps voulu. La cartouche ne doit pas nécessairement être remplacée immédiatement.

Continuez à imprimer avec la cartouche actuelle jusqu'à ce que la qualité d'impression ne soit plus acceptable même après redistribution du toner. Pour redistribuer le toner, retirez la cartouche de toner de l'imprimante et secouez-la délicatement d'avant en arrière sur son axe horizontal. Pour obtenir une représentation graphique, reportez-vous aux instructions de remplacement des cartouches. Réinsérez la cartouche de toner dans l'imprimante, puis refermez le capot.

Le niveau de la cartouche est très bas.

La durée de vie restante effective peut varier. Veillez à toujours disposer d'une cartouche de remplacement afin de pouvoir en changer en temps voulu. Il n'est pas nécessaire de remplacer la cartouche tant que la qualité d'impression reste acceptable.

Lorsqu'un toner HP atteint un niveau très bas, la garantie de protection Premium d'HP pour ce toner prend fin.

Modification du paramètre « Très bas »

Modification des paramètres des consommables de l'imprimante à l'aide du serveur Embedded Web Server (EWS).

Vous pouvez modifier la réponse de l'imprimante lorsque les consommables atteignent l'état Très bas. Vous n'avez pas besoin de restaurer ces paramètres lorsque vous installez une nouvelle cartouche de toner.

1. Ouvrez le serveur EWS.
2. Cliquez sur **Consommables** dans le volet de navigation de gauche.
3. Cliquez sur l'onglet **Paramètres de consommables** et sélectionnez les options souhaitées.
4. Cliquez sur **Appliquer**.

Consommables bas

Tableau 6-4 Consommables bas

Commande	Assistance HP
Commander des consommables et du papier	www.hp.com/go/suresupply
Commander via les prestataires de service ou d'assistance	Contactez un prestataire de service ou d'assistance agréé HP.

7 Résolution des problèmes

Résolvez les problèmes d'imprimante courants

Vous pouvez obtenir de l'aide via le HP software et le panneau de commande de l'imprimante.

- **HP software:** envoie des alertes en cas de problèmes de l'imprimante (bourrages papier et autres problèmes), des liens vers des contenus d'aide et des options permettant de contacter le support pour une assistance supplémentaire.

Reportez-vous à la section [Utilisation du logiciel HP à la page 26](#) pour plus d'informations.

- **Panneau de commande de l'imprimante :** Sur le panneau de commande de l'imprimante, utilisez le pavé de commande et cliquez sur le bouton droit pour sélectionner l'option **Aide**,  puis appuyez sur **OK** pour accéder au menu Aide, à l'aide contextuelle et à des animations pour certaines tâches.

Si les suggestions ne permettent pas de résoudre le problème, essayez de demander de l'aide via l'un des services d'assistance, en consultant l'Assistance HP.

Pour plus d'informations, consultez le site hp.com/support.

Problèmes d'alimentation et bourrages de papier

Découvrez comment résoudre les problèmes d'alimentation et les bourrages papier.

Emplacements possibles des bourrages

Les bourrages papier peuvent se produire dans les zones suivantes de l'imprimante.



Tableau 7-1 Emplacements possibles des bourrages

Fonction	Description
1	Bac de sortie
2	Bac d'alimentation prioritaire feuille à feuille (bac 1)
3	Bac d'entrée / Bac 2
4	Trappe d'accès arrière

Retrait du papier bloqué

Vérifiez toutes les zones où les bourrages papier peuvent se produire et retirez tout papier coincé ou autres objets.

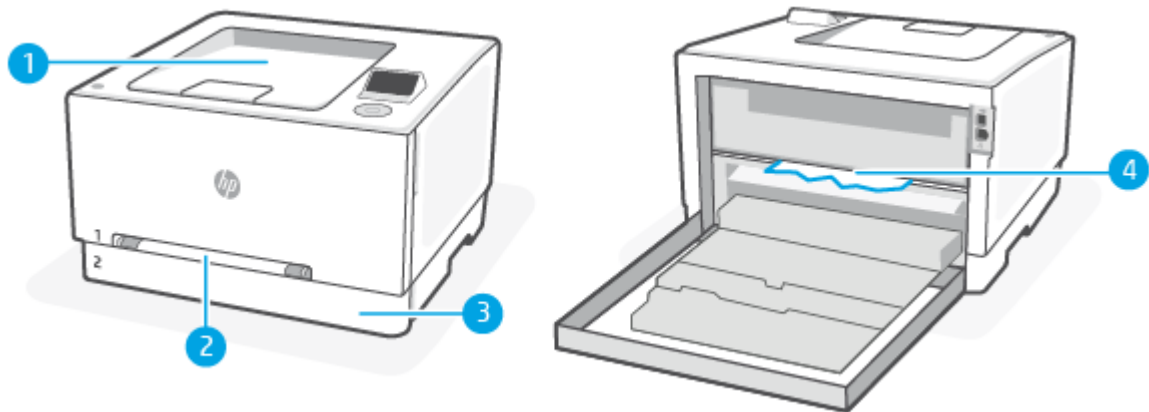
⚠ ATTENTION :

- N'utilisez pas d'objets tranchants, tels qu'une paire de pinces, pour extraire le papier coincé.
- Lorsque vous retirez le papier à l'origine du bourrage, tirez-le en restant bien dans l'axe.
- Pour éviter les bourrages papier supplémentaires, veillez à retirer tous les petits morceaux de papier et les objets étrangers trouvés.
- Lorsqu'un bourrage se produit, le panneau de commande peut afficher un message, ainsi qu'une animation qui vous aide à l'éliminer.

Suppression d'un bourrage papier dans le compartiment feuille à feuille du bac 1

Éliminez les bourrages papier dans la zone du bac.

1. Assurez-vous que l'imprimante est hors tension.

- Sortez entièrement le bac 2 de l'imprimante.

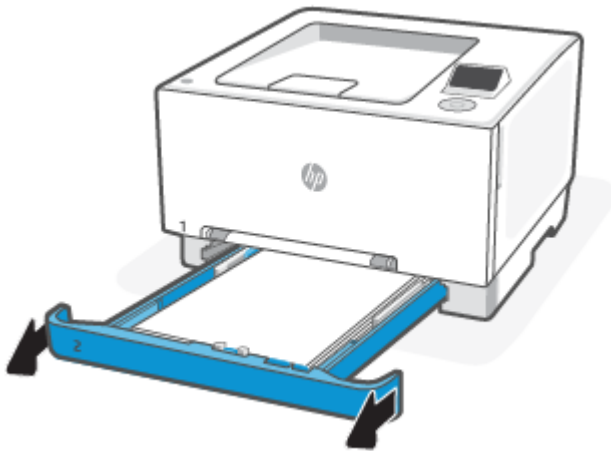

- Appuyez sur le bac d'alimentation prioritaire feuille à feuille, puis retirez-le.

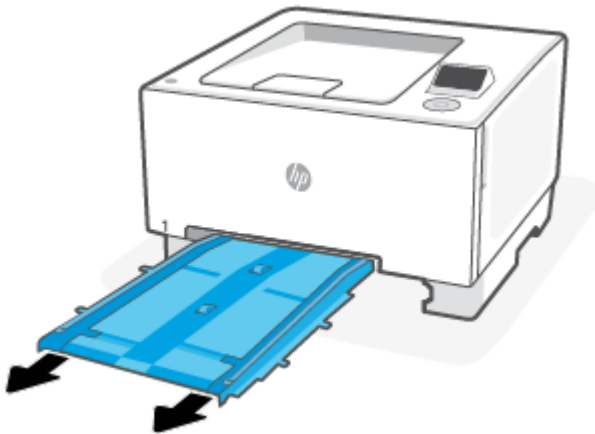

- Retirez délicatement tout papier coincé dans le bac d'alimentation prioritaire feuille à feuille.

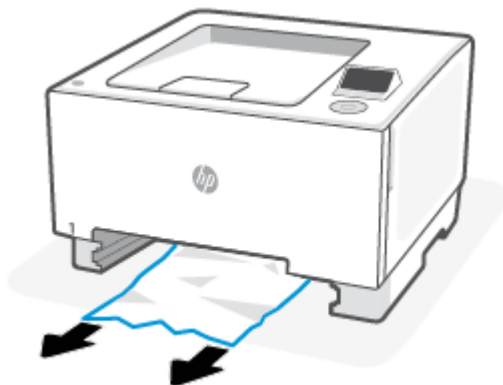

5. Insérez le bac d'alimentation prioritaire feuille à feuille 1 dans l'imprimante.

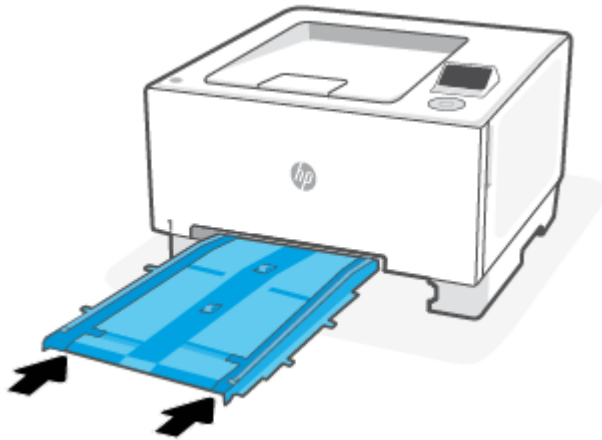

6. Réinsérez le bac 2 et fermez-le.

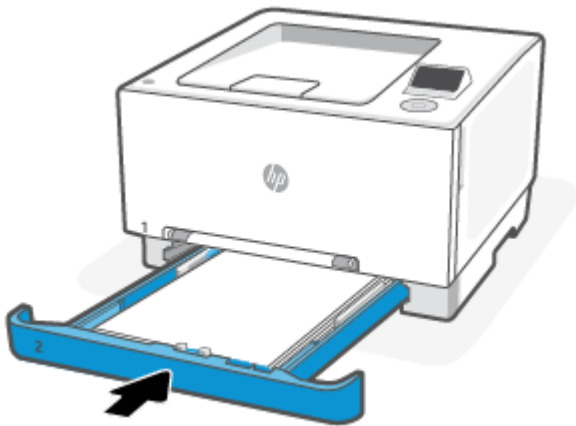

Élimination d'un bouchage papier dans le bac 2

Retirez les bacs d'alimentation et de sortie et éliminez tout bouchage se trouvant dans la zone du bac.

1. Assurez-vous que l'imprimante est hors tension.

- Sortez entièrement le bac 2 de l'imprimante.

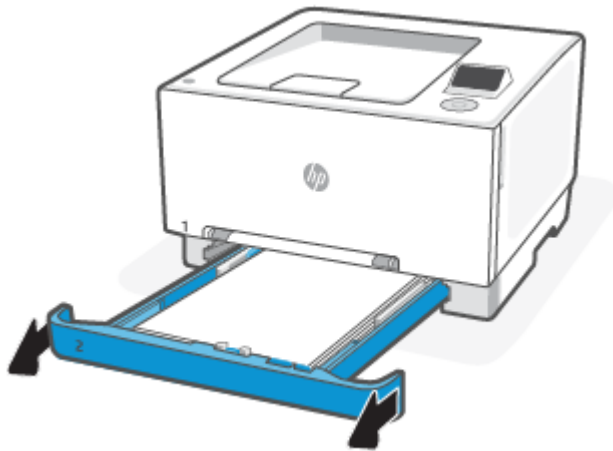

- Retirez toute feuille de papier coincée ou endommagée.

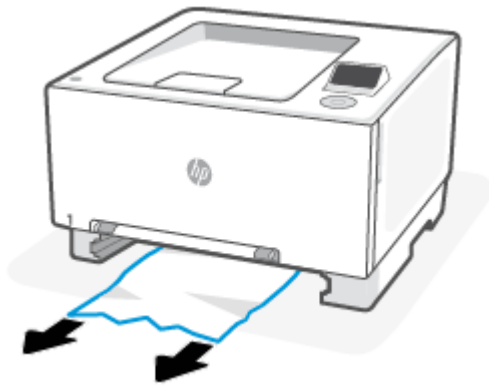

- Si vous ne voyez pas de papier coincé ou si le papier est coincé si loin dans la zone d'alimentation du bac 2 que vous ne pouvez pas le retirer, appuyez sur le bac d'alimentation prioritaire feuille à feuille, puis retirez le bac d'alimentation prioritaire.

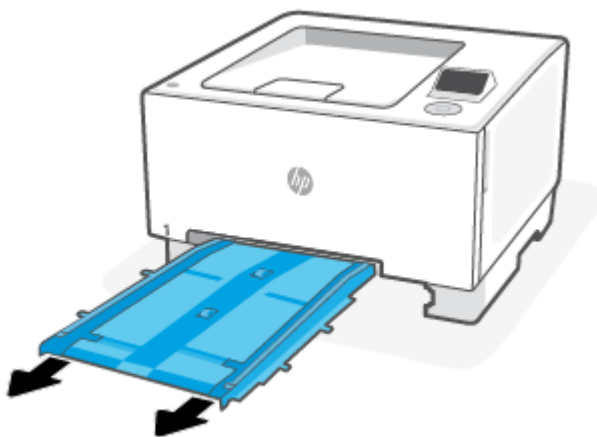

5. Retirez toute feuille de papier coincée ou endommagée.

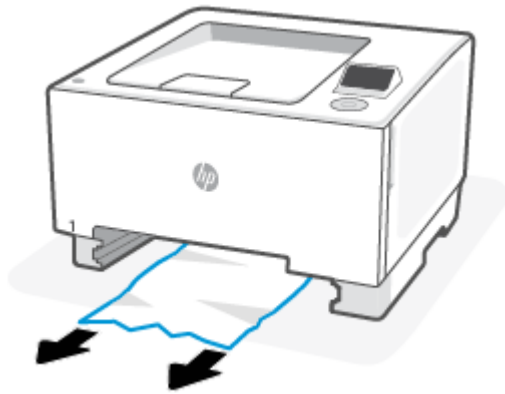

6. Si le bac d'alimentation prioritaire feuille à feuille a été retiré, remplacez-le en l'insérant dans l'imprimante.

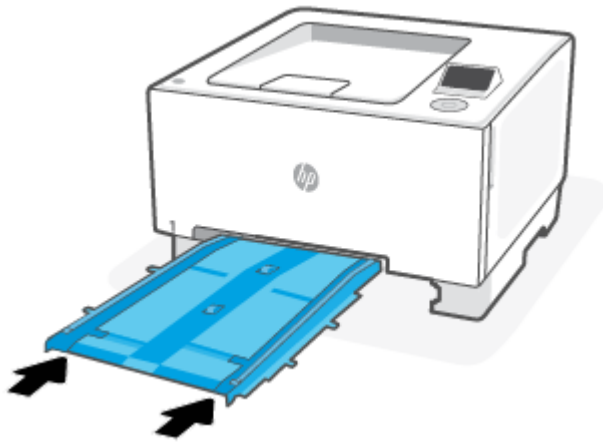

7. Réinsérez le bac 2 et fermez-le.

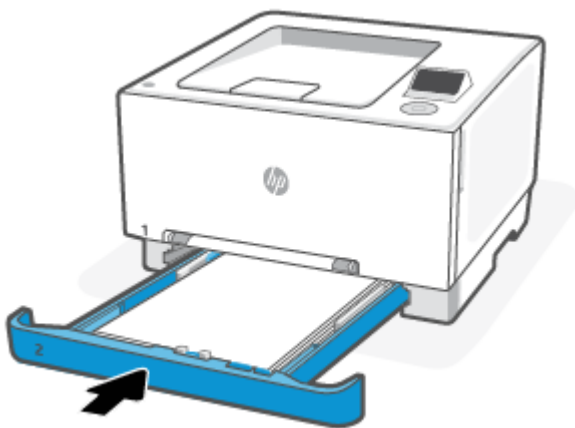

Élimination d'un bouchage papier à partir de la porte d'accès arrière

Retirez la porte d'accès arrière et éliminez tout bouchage se trouvant dans cette zone.

1. Assurez-vous que l'imprimante est hors tension.

2. Ouvrez la porte d'accès arrière à l'arrière de l'imprimante.

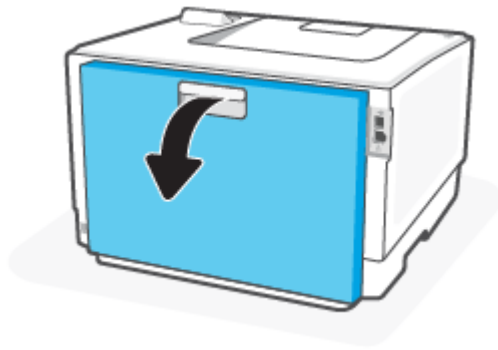

3. Retirez toute feuille de papier coincée ou endommagée.

⚠ ATTENTION : L'unité de fusion peut être chaude lorsque l'imprimante est en service. Attendez que l'unité de fusion refroidisse avant de la manipuler.

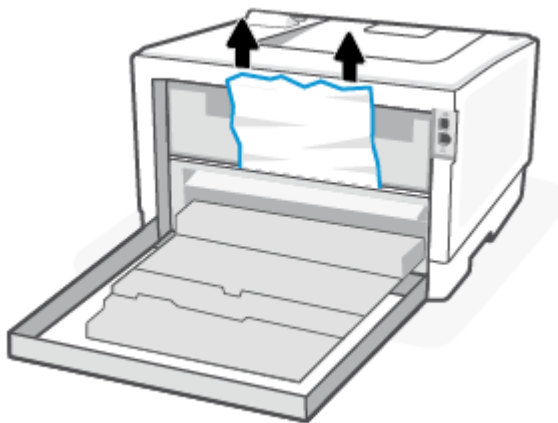

4. Fermez la porte d'accès arrière.

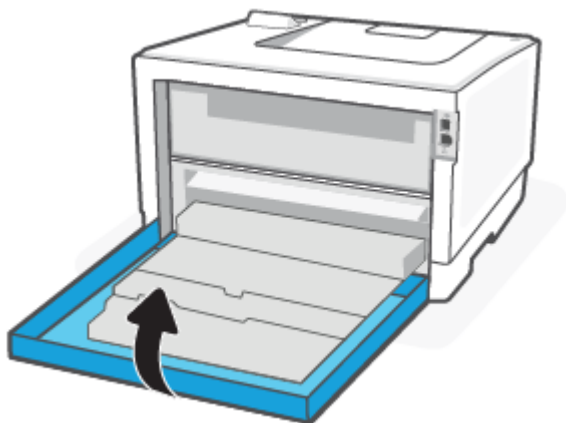

Élimination d'un bouchage papier dans le bac de sortie

Supprimez tout bouchage papier dans tous les emplacements de bouchages possibles du bac de sortie.

1. Assurez-vous que l'imprimante est hors tension.
2. Ouvrez la porte d'accès arrière à l'arrière de l'imprimante.

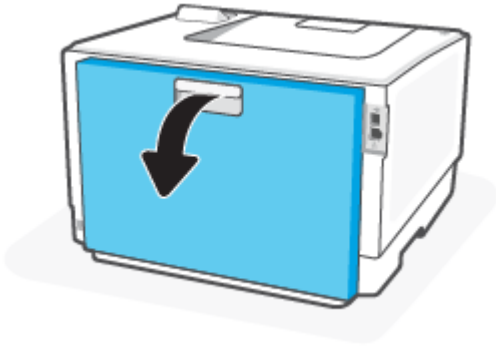

3. Si vous apercevez du papier dans le bac de sortie, saisissez le bord avant de celui-ci pour le retirer. Retirez le papier coincé délicatement des deux mains pour éviter de le déchirer.

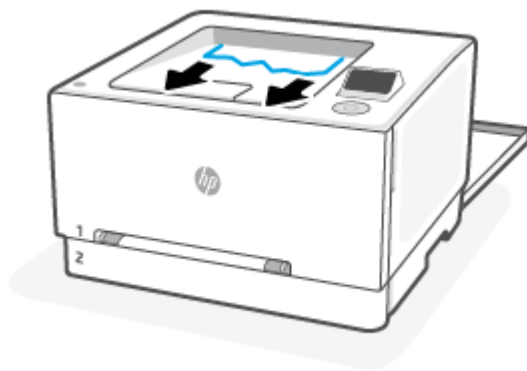

4. Retirez délicatement le papier coincé dans les rouleaux de la zone de la porte d'accès arrière.

⚠ ATTENTION : L'unité de fusion peut être chaude lorsque l'imprimante est en service. Attendez que l'unité de fusion refroidisse avant de la manipuler.

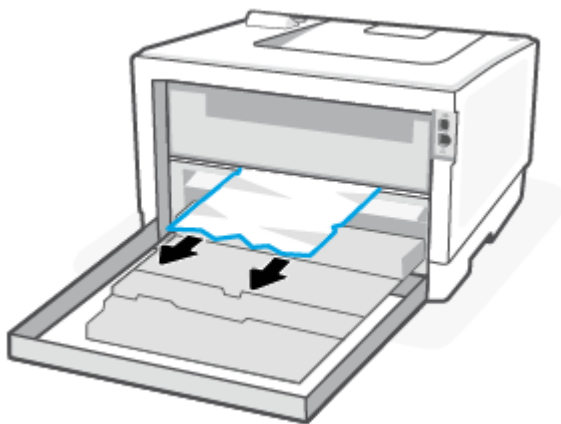

5. Fermez la porte d'accès arrière.

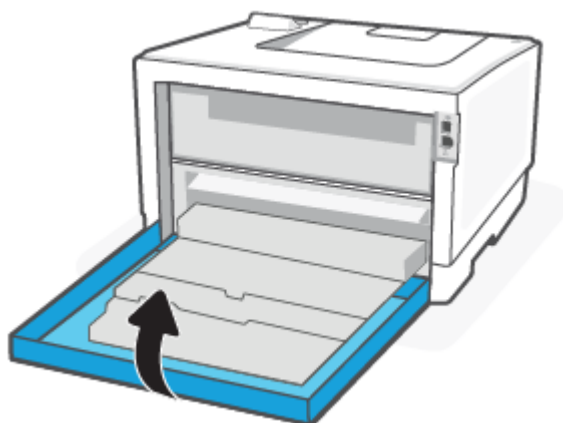

Résolution des problèmes d'introduction du papier

Quel type de problème rencontrez-vous ?

- **Le papier n'est pas prélevé depuis le bac**
 - Vérifiez que le bac d'alimentation contient du papier.
Reportez-vous à la section [Chargement de supports à la page 13](#).
 - Assurez-vous que les guides papier sont réglés sur les marquages de l'intérieur du bac qui correspondent au format du papier que vous chargez. Assurez-vous également que les guides papier sont en contact avec la pile de supports, mais sans être appuyés contre elle.
 - Vérifiez que la pile de papier est alignée sur les lignes du bon format de papier au bas du bac d'entrée et ne dépasse pas la hauteur repérée par une ou plusieurs étiquettes sur le côté ou le guide de largeur du papier dans le bac d'entrée.
 - Vérifiez que le papier placé dans le bac n'est pas gondolé. Aplanissez le papier en le recourbant dans le sens inverse.
 - Déramez le papier avant de le charger.
- **Les pages sont de travers**
 - Assurez-vous que le papier chargé dans le bac d'alimentation est bien aligné sur les guides de largeur du papier. Si nécessaire, retirez le bac d'alimentation l'imprimante et rechargez le papier correctement, en veillant à ce que les guides papier soient correctement alignés.
 - Chargez le papier dans l'imprimante seulement lorsque celle-ci n'imprime pas.
 - Vérifiez que la trappe d'accès arrière est correctement fermée.
- **Plusieurs pages sont prélevées en même temps**
 - Assurez-vous que les guides papier sont réglés sur les marquages de l'intérieur du bac qui correspondent au format du papier que vous chargez. Assurez-vous également que les guides papier sont en contact avec la pile, mais sans être appuyés contre elle.

- Vérifiez que la pile de papier est alignée sur les lignes du bon format de papier au bas du bac d'entrée et ne dépasse pas la hauteur repérée par une ou plusieurs étiquettes sur le côté ou le guide de largeur du papier dans le bac d'entrée.
- Vérifiez que le bac n'est pas surchargé de papier.
- Utilisez du papier HP pour obtenir une qualité d'impression et un rendement optimaux.

Problèmes d'impression

Procédure de résolution des problèmes d'impression.

Résolution des problèmes de qualité d'impression

Procédure de résolution des problèmes de qualité d'impression.



REMARQUE : Pour éviter des problèmes de qualité d'impression, veillez à toujours mettre hors tension l'imprimante à l'aide du bouton d'alimentation et patientez jusqu'à ce que le voyant (Bouton Marche/Arrêt) s'éteigne avant de débrancher la prise ou de mettre une multiprise hors tension. Ceci permet à l'imprimante de placer les cartouches en mode réduit afin d'éviter qu'elles ne sèchent.

Imprimer à partir d'un autre logiciel

Essayez d'imprimer à partir d'un programme logiciel différent. Si la page s'imprime correctement, le problème vient du logiciel à partir duquel vous imprimez.

Si la page ne s'imprime pas correctement, essayez de mettre à jour l'imprimante et imprimez à nouveau. Consultez la section [Mise à jour de l'imprimante à la page 30](#).

Vérifier le paramètre du type de papier pour la tâche d'impression

Vérifiez le paramètre du type de papier si vous imprimez à partir d'un logiciel et que les pages imprimées comportent des bavures, des impressions floues ou sombres, du papier gondolé, des points de toner épars, des particules de toner ou de petites zones où il manque du toner.

Vérifier le paramètre type de papier sur l'imprimante

Vérifiez que le bac est chargé avec le type de papier approprié.

Vérifier le paramètre du type de papier (Windows)

1. Dans le programme, sélectionnez l'option **Print (Imprimer)**.
2. Sélectionnez l'imprimante, puis cliquez sur le bouton **Définir les préférences**.
3. Vérifiez les paramètres du papier.

Vérifier le paramètre du type de papier (OS X)

1. Cliquez sur le menu **File (Fichier)**, puis cliquez sur l'option **Print (Imprimer)**.
2. Dans le menu **Printer (Imprimante)**, choisissez votre imprimante.
3. Par défaut, le pilote d'impression affiche le menu **Copies et pages**. Ouvrez la liste déroulante des menus, puis cliquez sur le menu **Finition**.
4. Sélectionnez un type dans la liste déroulante **Type de média**.

Vérifier l'état du toner

Des problèmes de qualité d'impression peuvent survenir si vous utilisez une cartouche de toner dont la durée de vie estimée arrive à expiration. Lorsque le niveau d'un consommable est très bas, le rapport de configuration vous en avertit.

Lorsqu'un toner HP atteint un niveau très bas, la garantie de protection Premium d'HP pour ce toner prend fin.

Il n'est pas nécessaire de remplacer la cartouche de toner tant que la qualité d'impression reste acceptable. Veillez à toujours disposer d'une cartouche de remplacement afin de pouvoir en changer en temps voulu.

La page d'informations fournit des informations sur l'imprimante, sa connectivité, le statut des consommables et le numéro de la cartouche de remplacement.

1. Ouvrez le serveur EWS.
2. Vérifiez que vous utilisez bien une cartouche HP originale.

Une cartouche de toner authentique HP porte soit la mention « HP », soit le logo HP. Pour plus d'informations sur l'identification des cartouches HP, consultez la page www.hp.com/go/learnaboutsupplies.

Impression d'une page de nettoyage

Pendant le processus d'impression, des particules de papier, de toner et de poussière peuvent s'accumuler à l'intérieur de l'imprimante et peuvent entraîner des problèmes de qualité d'impression, tels que des éclaboussures ou des mouchetures de toner, des taches, des traces, des lignes ou encore des marques répétées.

Suivez la procédure ci-dessous pour imprimer une page de nettoyage depuis l'EWS.

1. Ouvrez le serveur EWS.
2. Depuis le volet de navigation de gauche, cliquez sur **Qualité d'impression**.
3. Cliquez sur **Outils** dans le menu déroulant.



REMARQUE : Si vous êtes invité à saisir un code PIN, ouvrez la porte d'accès aux cartouches et saisissez le code PIN affiché sur l'étiquette du produit.

4. Dans la zone **Nettoyage du coronaire**, cliquez sur **Imprimer** pour lancer le processus de nettoyage.

Inspection visuelle du toner

Suivez ces étapes pour inspecter chaque cartouche de toner.

1. Retirez la cartouche de toner de l'imprimante et vérifiez que la bande d'étanchéité est retirée.
2. Vérifiez que la puce mémoire n'est pas endommagée.
3. Si vous constatez des dommages sur la cartouche de toner, remplacez la cartouche de toner.
4. Remettez le toner en place et imprimez quelques pages pour voir si le problème est résolu.

Vérifier le papier et l'environnement d'impression

Cette rubrique décrit comment résoudre les problèmes de qualité du papier et l'environnement d'impression.

Étape 1 : Utilisez du papier conforme aux spécifications HP.

Certains problèmes de qualité d'impression proviennent de l'utilisation de papier non conforme aux spécifications HP.

- Utilisez toujours un type et un grammage de papier pris en charge par l'imprimante.
- Utilisez du papier de bonne qualité sans entaille, déchirure, tache, particule flottante, résidu, pli, creux, agrafe et bord ondulé ou plié.
- Utilisez du papier qui n'a pas déjà servi à des tâches d'impression.

- Utilisez du papier qui ne contient pas de matériaux métalliques, comme des paillettes.
- Utilisez un papier conçu pour les imprimantes laser. N'utilisez pas de papier conçu uniquement pour les imprimantes jet d'encre Inkjet.
- Utilisez un papier qui ne soit pas trop rugueux. L'utilisation d'un papier plus lisse offre généralement une meilleure qualité d'impression.

Étape 2 : Vérifiez l'environnement

L'environnement peut affecter directement la qualité d'impression et représente une cause courante des problèmes de qualité d'impression ou d'alimentation du papier. Essayez les solutions suivantes :

- Éloignez l'imprimante des courants d'air et par conséquent des fenêtres ou des portes ouvertes ou des ventilateurs.
- Assurez-vous que l'imprimante n'est pas exposée à des températures ou un taux d'humidité non conformes aux spécifications de l'imprimante.
- Ne placez pas l'imprimante dans un espace confiné, comme une armoire.
- Placez l'imprimante sur une surface stable et plane.
- Retirez tout ce qui pourrait bloquer l'aération de l'imprimante. L'imprimante a besoin d'une bonne circulation de l'air de tous les côtés, y compris au-dessus.
- Protégez l'imprimante contre les particules en suspension, la poussière, la vapeur, la graisse et autres éléments susceptibles d'entraîner le dépôt de résidus à l'intérieur de l'imprimante.

Essayer un autre pilote d'impression

Essayez un autre pilote d'impression si vous imprimez depuis un logiciel et si les pages imprimées présentent des lignes inattendues sur les images, s'il manque du texte ou des images, si le format est incorrect ou si les polices d'écriture ont été remplacées par d'autres.

Téléchargez l'un des pilotes suivants à partir du site Web HP : support.hp.com.

Tableau 7-2 Pilotes d'impression

Pilote	Description
Pilote HP PCL-6	Ce pilote prend en charge Windows 10 et les systèmes d'exploitation plus récents prenant en charge la version 4 des pilotes. Pour connaître la liste des systèmes d'exploitation pris en charge, rendez-vous sur le site www.hp.com/go/support .
Pilote HP UPD PS	<ul style="list-style-type: none"> • Conseillé pour l'impression avec les logiciels Adobe® ou avec les autres applications exigeantes en termes de graphisme • Prend en charge l'impression avec besoins d'émulation PostScript ou les polices PostScript en flash
HP PCL 6	<ul style="list-style-type: none"> • Recommandé pour l'impression sur tous les environnements Windows • Fournit la meilleure vitesse d'impression, qualité et d'impression et support des fonctions de l'imprimante pour tous les utilisateurs • Conçu pour fonctionner avec l'interface GDI (Graphic Device Interface) de Windows pour une vitesse optimale dans les environnements Windows • Il se peut qu'il ne soit pas totalement compatible avec des solutions tierces ou personnalisées basées sur PCL 5.

Régler les paramètres de couleur (Windows)

Lors d'une impression depuis un logiciel, procédez comme suit si les couleurs de la page imprimée ne correspondent pas aux couleurs à l'écran, ou si les couleurs sur la page imprimée ne sont pas satisfaisantes.

1. Dans le programme, sélectionnez l'option **Print (Imprimer)**.
2. Sélectionnez l'imprimante, puis cliquez sur le bouton **Propriétés (Propriétés)** ou **Preferences (Préférences)**.
3. Cliquez sur l'onglet **Couleur**.
4. Cliquez sur l'option **Imprimer en niveaux de gris** pour imprimer un document couleur en noir et en nuances de gris. Utilisez cette option pour imprimer des documents couleur destinés à la photocopie ou à la télécopie. Vous pouvez également utiliser cette option pour imprimer des brouillons et pour économiser le toner couleur.
5. Cliquez sur le bouton **OK** pour fermer la boîte de dialogue **Document Properties (Propriétés du document)**. Dans la boîte de dialogue **Print (Imprimer)**, cliquez sur la touche **OK** pour lancer l'impression.

Régler la densité d'impression

Procédez comme suit pour régler la densité d'impression.

1. Ouvrez le serveur EWS.
2. Cliquez sur l'onglet **Qualité d'impression**.
3. Cliquez sur **Régler les couleurs**.
4. Apportez les modifications nécessaires, puis cliquez sur **Appliquer**.

Imprimer et interpréter la page Qualité d'impression

Procédez comme suit :

1. Sur le panneau de commande de l'imprimante, utilisez le pavé de commande pour sélectionner l'option **Menu**, puis appuyez sur **OK** pour confirmer.
2. Appuyez sur le bouton Bas pour sélectionner **Outils**, puis appuyez sur **OK** pour continuer.
3. Sélectionnez **Rapports** et appuyez sur **OK**.
4. Sélectionnez **Rapports d'état** et appuyez sur **OK**.
5. Sélectionnez **Page de résolution des problèmes de qualité d'impression** et Appuyez sur **OK**.

Cette page contient cinq bandes de couleur divisées en quatre groupes comme illustré ci-dessous. En examinant chaque groupe, vous pouvez ainsi attribuer le problème à un toner précis.

Figure 7-1 Page Qualité d'impression

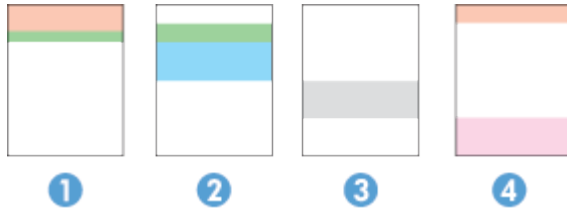

Section	Cartouche de toner
1	Jaune
2	Cyan
3	Monochrome
4	Magenta

- Si des points ou des traînées apparaissent dans un seul groupe, remplacez le toner correspondant à ce groupe.
- Si des points apparaissent dans plusieurs groupes, imprimez une page de nettoyage. Si cela ne résout pas le problème, déterminez si les points sont toujours de la même couleur ; par exemple, si les points magenta apparaissent dans les cinq bandes de couleur. Si les points sont tous de la même couleur, remplacez ce toner.
- Si des traînées apparaissent dans plusieurs bandes de couleur, contactez HP. Un composant autre que le toner est probablement à l'origine du problème.

Résolution de problèmes de qualité d'impression

Cette rubrique décrit comment résoudre les problèmes de défaut d'image, ainsi que les défauts suivants :

- Impression claire
- Fond gris ou impression sombre
- Pages vierges
- Pages noires
- Bandes sombres ou claires
- Trainées sombres ou claires
- Manque de toner
- Images décalées
- Couleurs non alignées
- Papier gondolé

Dépannage des problèmes de qualité d'impression

Ces informations fournissent les étapes de dépannage courantes permettant de résoudre les problèmes de défaut d'image et des exemples de défauts d'image spécifiques, ainsi que les étapes de résolution de ces défauts.

1. Imprimez à nouveau le document. Les défauts de qualité d'impression peuvent être intermittents ou disparaître complètement en effectuant d'autres impressions.
2. Vérifiez l'état de la cartouche. Si une cartouche est dans un état **Très bas** (si elle a dépassé sa durée de vie normale), remplacez-la.
3. Assurez-vous que les paramètres du pilote et du mode d'impression du bac correspondent au support qui est chargé dans le bac. Essayez d'utiliser une autre rame de support ou un autre bac. Essayez d'utiliser un autre mode d'impression.
4. Assurez-vous que l'imprimante est soumise à des conditions de température et d'humidité conformes à la plage prise en charge.
5. Utilisez toujours un type, un format et un grammage de papier pris en charge par l'imprimante. Pour une liste des formats et des types de papier pris en charge par l'imprimante, consultez www.support.hp.com et recherchez votre imprimante.



REMARQUE : Le terme « fixation » fait référence à la partie du processus d'impression au cours de laquelle le toner est fixé au papier.

Les exemples suivants montrent une feuille de papier de format lettre passée dans l'imprimante le bord court en premier.

Tableau 7-3 Impression claire

Description	Échantillon	Solutions proposées
<p>Impression claire :</p> <p>Le contenu imprimé de l'ensemble de la page est clair ou décoloré.</p>		<ol style="list-style-type: none"> 1. Imprimez à nouveau le document. 2. Retirez la cartouche et secouez-la puis pour redistribuer le toner. 3. Vérifiez que la cartouche est correctement installée. 4. Vérifiez l'état des consommables à partir de l'EWS ou du panneau de commande de l'imprimante. 5. Remise en place d'une cartouche de toner à la page 39. 6. Consultez la page www.support.hp.com si le problème persiste.

Tableau 7-4 Fond gris ou impression sombre

Description	Échantillon	Solutions proposées
<p>Fond gris ou impression sombre :</p> <p>L'image ou le texte est plus sombre que prévu.</p>		<ol style="list-style-type: none"> 1. Assurez-vous que le papier dans les bacs n'a pas déjà été utilisé dans l'imprimante. 2. Utilisez un autre type de papier. 3. Imprimez à nouveau le document. 4. Assurez-vous que l'imprimante se trouve dans la plage de température et d'humidité d'exploitation prise en charge. 5. Remise en place d'une cartouche de toner à la page 39. 6. Consultez www.support.hp.com si le problème persiste.

Tableau 7-5 Page vierge - pas d'impression

Description	Échantillon	Solutions proposées
<p>Page vierge - pas d'impression :</p> <p>La page est entièrement vierge et ne contient aucun contenu imprimé.</p>		<ol style="list-style-type: none"> 1. Vérifiez que la cartouche est une cartouche HP authentique. 2. Vérifiez que la cartouche est correctement installée. 3. Imprimez avec une autre cartouche. 4. Vérifiez le type de papier dans le bac à papier et réglez les paramètres de l'imprimante de façon à les faire correspondre. Si nécessaire, sélectionnez un type de papier plus léger. 5. Consultez www.support.hp.com si le problème persiste.

Tableau 7-6 Page noire

Description	Échantillon	Solutions proposées
<p>Page noire :</p> <p>L'ensemble de la page imprimée est noire.</p>		<ol style="list-style-type: none"> 1. Inspection visuelle du toner à la page 54 pour déceler d'éventuels dommages. 2. Vérifiez que la cartouche est correctement installée. 3. Remise en place d'une cartouche de toner à la page 39. 4. Consultez www.support.hp.com si le problème persiste.

Tableau 7-7 Défauts de bandes

Description	Échantillon	Solutions proposées
<p>Larges bandes répétitives et bandes d'impulsion :</p> <p>Lignes sombres ou claires qui se répètent sur toute la longueur de la page. Elles peuvent être nettes ou estompées. Le défaut n'apparaît que dans les zones de remplissage, pas dans le texte ou les sections sans contenu imprimé.</p>		<ol style="list-style-type: none"> 1. Imprimez à nouveau le document. 2. Remise en place d'une cartouche de toner à la page 39. 3. Utilisez un autre type de papier. 4. Consultez www.support.hp.com si le problème persiste.

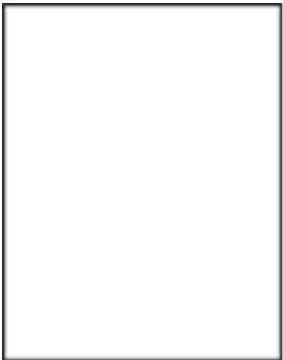
Tableau 7-8 Défauts de rayures



Description	Échantillon	Solutions proposées
<p>Rayures verticales claires :</p> <p>Rayures claires qui s'étendent généralement sur toute la longueur de la page. Le défaut n'apparaît que dans les zones de remplissage, pas dans le texte ou les sections sans contenu imprimé.</p>		<ol style="list-style-type: none"> 1. Imprimez à nouveau le document. 2. Retirez la cartouche et secouez-la puis pour redistribuer le toner. 3. Consultez www.support.hp.com si le problème persiste. <p>REMARQUE : Les rayures claires et sombres peuvent se produire lorsque l'environnement d'impression se situe en dehors de la plage de température ou d'humidité spécifiée. Consultez les spécifications environnementales de votre imprimante pour connaître les niveaux de température et d'humidité autorisés.</p>
<p>Stries verticales sombres et stries de nettoyage de l'ITB :</p> <p>Rayures sombres qui se produisent sur toute la longueur de la page. Le défaut peut se produire n'importe où sur la page, dans les zones de remplissage comme dans les sections sans contenu imprimé.</p>		<ol style="list-style-type: none"> 1. Imprimez à nouveau le document. 2. Retirez la cartouche et secouez-la puis pour redistribuer le toner. 3. Impression d'une page de nettoyage à la page 54. 4. Vérifiez le niveau de toner dans la cartouche. 5. Consultez www.support.hp.com si le problème persiste.

Tableau 7-9 Défauts de fixage/fusion

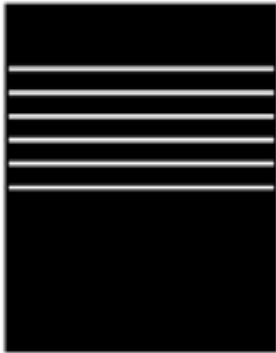

Description	Fixage/fusion	Solutions proposées
<p>Décalage de l'unité de fusion à chaud (ombre) :</p> <p>De légères ombres ou décalages de l'image répétés sur toute la page. L'image répétée peut s'estomper avec chaque répétition.</p>		<ol style="list-style-type: none"> 1. Imprimez à nouveau le document. 2. Vérifiez le type de papier dans le bac à papier et réglez les paramètres de l'imprimante de façon à les faire correspondre. Si nécessaire, sélectionnez un type de papier plus léger. 3. Consultez www.support.hp.com si le problème persiste.
<p>Mauvaise fusion :</p> <p>Le toner s'efface sur l'un des bords de la page. Ce défaut est plus fréquent sur les bords des travaux à large couverture et sur des supports légers, mais peut se produire n'importe où sur la page.</p>		<ol style="list-style-type: none"> 1. Imprimez à nouveau le document. 2. Vérifiez le type de papier dans le bac à papier et réglez les paramètres de l'imprimante de façon à les faire correspondre. Si nécessaire, sélectionnez un type de papier plus lourd. 3. Consultez www.support.hp.com si le problème persiste.

Tableau 7-10 Défauts de placement de l'image

Description	Échantillon	Solutions proposées
<p>Marges et inclinaisons :</p> <p>L'image n'est pas centrée ou est inclinée sur la page. Le défaut se produit lorsque le papier n'est pas correctement positionné et est tiré à partir du bac et se déplace dans le circuit papier.</p>		<ol style="list-style-type: none"> 1. Imprimez à nouveau le document. 2. Retirez le papier, puis rechargez-le dans le bac d'alimentation. Assurez-vous que tous les bords du papier sont uniformes. 3. Assurez-vous que le sommet de la pile n'atteint pas l'indicateur de bac plein. Ne surchargez pas le bac. 4. Assurez-vous que les guides papier sont réglés à la bonne taille pour le papier. Ne réglez pas les guides papier fermement contre la pile de papier. Ajustez-les au niveau des empreintes ou marquages situés dans le bac. 5. Consultez www.support.hp.com si le problème persiste.

Tableau 7-11 Défaits de sortie

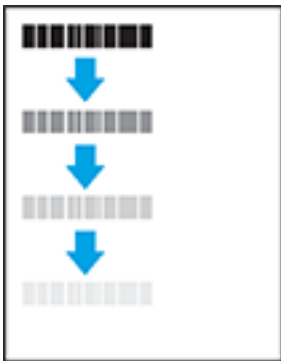
Description	Échantillon	Solutions proposées
<p>Sortie gondolée :</p> <p>Le papier imprimé a des bords gondolés. Le bord gondolé peut se situer sur le bord court ou long du papier. Deux types de gondolages sont possibles :</p> <ul style="list-style-type: none"> • Gondolage positif : Le papier se courbe vers le côté imprimé. Le défaut se produit dans un environnement sec ou lors de l'impression de pages à haute couverture. • Gondolage négatif : Le papier se courbe à l'envers du côté imprimé. Le défaut se produit dans un environnement très humide ou lors de l'impression de pages à faible couverture. 		<ol style="list-style-type: none"> 1. Imprimez à nouveau le document. 2. Gondolage positif : Depuis le EWS de l'imprimante, sélectionnez un type de papier plus lourd. Le type de papier plus lourd crée une température d'impression plus élevée. Gondolage négatif : Depuis le EWS de l'imprimante, sélectionnez un type de papier plus léger. Le type de papier plus léger crée une température d'impression plus faible. Essayez de stocker le papier dans un environnement sec ou utilisez du papier tout juste ouvert. 3. Imprimez en mode recto verso. 4. Consultez www.support.hp.com si le problème persiste.
<p>Empilement de sortie :</p> <p>Le papier ne s'empile pas correctement dans le bac de sortie. La pile est peut-être inégale ou inclinée ou les pages peuvent être poussées hors du bac sur le sol. Les conditions suivantes peuvent être à l'origine du défaut :</p> <ul style="list-style-type: none"> • Gondolage extrême du papier • Le papier dans le bac est froissé ou déformé • Il ne s'agit pas d'un type de papier standard, comme des enveloppes • Le bac de sortie est trop plein 		<ol style="list-style-type: none"> 1. Imprimez à nouveau le document. 2. Déployez l'extension du bac de sortie. 3. Si le défaut est provoqué par l'extrême le gondolage du papier, suivez les étapes de dépannage pour la sortie gondolée. 4. Utilisez un autre type de papier. 5. Utilisez du papier tout juste ouvert. 6. Retirez le papier du bac de sortie avant que le bac soit trop plein. 7. Consultez www.support.hp.com si le problème persiste.

Problèmes de connexion réseau

Résolvez les problèmes de connexion et de réseau.

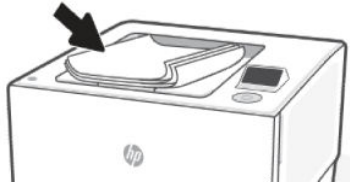
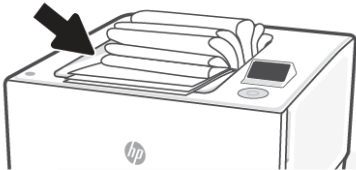
Réparer la connexion Wi-Fi

Choisissez l'une des options de dépannage suivantes :

- Restaurez les paramètres réseau et reconnectez l'imprimante.

Consultez la section [Restaurer les paramètres à la page 70](#).

- Vérifiez la configuration réseau ou imprimez un rapport de test Wi-Fi pour aider au diagnostic de problèmes de connexion réseau.

1. Sur le panneau de commande de l'imprimante, utilisez le pavé de commande pour sélectionner l'option **Menu**, puis appuyez sur **OK** pour confirmer.
2. Appuyez sur le bouton Bas pour sélectionner **Outils**, puis appuyez sur **OK** pour continuer.
3. Sélectionnez **Rapports** et appuyez sur **OK**.
4. Sélectionnez **Rapports d'état** et appuyez sur **OK**.
5. Sélectionnez **Rapport de configuration**, et Appuyez sur **OK**.
6. Sélectionnez **Imprimer** puis Appuyez sur **OK**.

Vérifiez le rapport du test du réseau Wi-Fi pour voir si quelque chose a échoué lors du test.

- Consultez la section **RÉSULTATS DE DIAGNOSTICS** pour vérifier si tous les tests ont été effectués et si, oui ou non, votre imprimante les a réussis.
 - Dans la section **CONFIGURATION ACTUELLE**, découvrez le nom du réseau (SSID) auquel l'imprimante est actuellement connectée. Vérifiez que l'imprimante est connectée au même réseau que votre ordinateur ou vos périphériques mobiles.
- Utilisez un outil dépannage en ligne HP pour résoudre vos problèmes d'impression.

Vérification de la connexion Wi-Fi

- Vérifiez que l'imprimante et le routeur Wi-Fi sont activés et alimentés. Assurez-vous que la radio sans fil est activée sur l'imprimante.
- Vérifiez que le SSID est correct. Imprimez une page de configuration pour déterminer le SSID. Reportez-vous à la section [Comprendre les rapports de l'imprimante à la page 69](#).
Si vous n'êtes pas sûr que le SSID est correct, configurez à nouveau le réseau Wi-Fi.
- Avec les réseaux sécurisés, vérifiez que les informations de sécurité sont correctes. Si ces informations sont incorrectes, exécutez à nouveau la configuration Wi-Fi.
- Si le réseau Wi-Fi fonctionne correctement, essayez d'accéder à d'autres ordinateurs du réseau Wi-Fi. Si le réseau dispose d'un accès à Internet, essayez de vous connecter à Internet via une connexion Wi-Fi.
- Vérifier que la méthode de chiffrement (AES ou TKIP) est identique pour l'imprimante et le point d'accès Wi-Fi (sur des réseaux utilisant la sécurité WPA).
- Vérifiez que l'imprimante se trouve à portée du réseau Wi-Fi. Pour la plupart des réseaux, l'imprimante doit se trouver dans une plage de 30 m (100 pi) du point d'accès Wi-Fi (routeur Wi-Fi).

- Vérifiez qu'aucun obstacle n'entrave le signal Wi-Fi. Retirez les objets métalliques volumineux situés entre le point d'accès et l'imprimante. Assurez-vous qu'aucun mât, mur ou colonne de soutien contenant du métal ou du béton ne sépare l'imprimante du point d'accès Wi-Fi.
- Vérifiez que l'imprimante est éloignée d'appareils électroniques susceptibles d'interférer avec le signal Wi-Fi. De nombreux appareils peuvent interférer avec le signal Wi-Fi, y compris des moteurs, téléphones sans fil, caméras de système de sécurité, autres réseaux Wi-Fi et certains périphériques Bluetooth.
- Vérifiez que le pilote d'imprimante est installé sur l'ordinateur.
- Vérifiez que vous avez sélectionné le port d'imprimante correct.
- Vérifiez que l'ordinateur et l'imprimante se connectent au même réseau Wi-Fi.
- Pour OS X, vérifiez que le routeur Wi-Fi prend en charge Bonjour.

L'imprimante n'imprime pas une fois la configuration Wi-Fi terminée

- Assurez-vous que l'imprimante est allumée et que son état est Prêt.
- Désactivez les éventuels pare-feu tiers sur votre ordinateur.
- Assurez-vous que le réseau Wi-Fi fonctionne correctement.
- Assurez-vous que votre ordinateur fonctionne correctement. Si nécessaire, redémarrez l'ordinateur.
- Vérifiez que vous pouvez ouvrir le serveur EWS de l'imprimante depuis l'ordinateur sur le réseau.

L'imprimante n'imprime pas et un pare-feu tiers est installé sur l'ordinateur

- Mettez à jour le pare-feu et installez la version la plus récente disponible auprès du fabricant.
- Si les programmes demandent l'accès au pare-feu lors de l'installation de l'imprimante ou tentent d'imprimer, assurez-vous d'avoir autorisé l'exécution de ces programmes.
- Désactivez temporairement le pare-feu, puis installez l'imprimante Wi-Fi sur l'ordinateur. Activez le pare-feu une fois l'installation Wi-Fi terminée.

La connexion Wi-Fi ne fonctionne pas après avoir déplacé le routeur Wi-Fi ou l'imprimante

- Assurez-vous que le routeur ou l'imprimante se connecte au même réseau que celui de l'ordinateur.
- Imprimez une page de configuration réseau.
- Comparez le SSID indiqué dans le rapport d'informations avec celui indiqué dans la configuration de l'imprimante sur votre ordinateur.
- Si les SSID sont différents, les périphériques ne se connectent pas au même réseau. Reconfigurez la connexion Wi-Fi pour l'imprimante.

Impossible de connecter d'autres périphériques à l'imprimante Wi-Fi (Wi-Fi Direct)

- Assurez-vous que les autres ordinateurs se trouvent à portée du réseau Wi-Fi et qu'aucun obstacle n'entrave le signal. Pour la plupart des réseaux, la portée sans fil se trouve dans un rayon de 30 m (100 pi) du point d'accès Wi-Fi.

- Assurez-vous que l'imprimante est allumée et que son état est Prêt.
- Assurez-vous qu'il n'y a pas plus de 5 utilisateurs Wi-Fi Direct simultanés.
- Désactivez les éventuels pare-feu tiers sur votre ordinateur.
- Assurez-vous que le réseau Wi-Fi fonctionne correctement.
- Assurez-vous que votre ordinateur fonctionne correctement. Si nécessaire, redémarrez l'ordinateur.

L'imprimante ne peut pas imprimer lorsque votre ordinateur est sur un VPN

- L'imprimante peut perdre la connexion lorsque votre ordinateur passe sur un réseau privé virtuel (VPN).

Le réseau n'apparaît pas dans la liste des réseaux sans fil.

- Assurez-vous que le routeur sans fil est activé et alimenté.
- Le réseau peut être masqué.
- Assurez-vous que l'imprimante se trouve à portée du routeur sans fil et qu'aucun obstacle n'entrave le signal.
- L'imprimante fonctionne sur les bandes sans fil 2,4 GHz et 5 GHz.
- Actualisez la liste des réseaux sans fil.
- Essayez de redémarrer l'imprimante.

Le réseau Wi-Fi ne fonctionne pas.

- Pour vérifier si la connexion avec le réseau est perdue, essayez de connecter d'autres périphériques au réseau.
- Testez la communication réseau en envoyant une commande Ping au réseau.
 1. Ouvrez une invite de ligne de commande sur l'ordinateur.
 - a. Pour Windows, cliquez sur **Start (Démarrer)**, puis sur **Run (Exécuter)**, entrez `cmd`, puis appuyez sur **Enter (Entrée)**.
 - b. For OS X, accédez à **Applications**, puis **Utilities (Utilitaires)**, et ouvrez **Terminal**.
 2. Entrez `ping` suivi de l'adresse IP du routeur.
 3. Si la fenêtre affiche des temps de propagation en boucle, cela signifie que le réseau est opérationnel.
 - a. Imprimez la page de configuration réseau. Reportez-vous à la section [Comprendre les rapports de l'imprimante à la page 69](#).
 - b. Comparez le SSID indiqué dans le rapport d'informations avec celui indiqué dans la configuration de l'imprimante sur votre ordinateur.
 - c. Si les SSID sont différents, les périphériques ne se connectent pas au même réseau. Reconfigurez la connexion Wi-Fi pour l'imprimante.

Réduction des interférences sur un réseau sans fil

Les conseils ci-dessous permettent de réduire les interférences sur un réseau sans fil :

- Tenez les périphériques sans fil éloignés des objets métalliques de grande taille (meubles-classeurs, par exemple) et d'autres périphériques électromagnétiques (micro-ondes, téléphones sans fil, etc.). Ces objets peuvent perturber les signaux radio.
- Tenez les périphériques sans fil éloignés des structures de maçonnerie imposantes et d'autres structures de bâtiments. Ces objets peuvent absorber les ondes radio et réduire la puissance du signal.
- Placez le routeur sans fil dans un lieu central situé dans le champ de vision des imprimantes sans fil connectées au réseau.

Réparer la connexion Wi-Fi Direct

Procédez comme suit pour résoudre les problèmes de connexion Wi-Fi Direct.

1. Vérifiez l'imprimante pour vous assurer que le Wi-Fi Direct est activé.

Reportez-vous à la section [Imprimer via Wi-Fi Direct à la page 33](#) pour activer la connexion Wi-Fi Direct.

2. Depuis votre ordinateur sans fil ou votre périphérique mobile, activez la connexion Wi-Fi, recherchez et connectez-vous au nom Wi-Fi Direct de votre imprimante.

3. Lorsque vous y êtes invité, saisissez le mot de passe Wi-Fi Direct.

Le nom et le mot de passe de la connexion Wi-Fi Direct se trouvent dans le rapport de configuration réseau.

Reportez-vous à la section [Impression d'un rapport d'état de l'imprimante à la page 69](#).

Si vous utilisez un périphérique mobile, consultez le site Web hp.com/mobileprinting pour plus d'informations sur l'impression mobile.

Réparation d'une connexion Ethernet

Procédez aux vérifications suivantes :

- Le réseau est fonctionnel et le concentrateur réseau, le commutateur ou le routeur est sous tension.
- Vérifiez que le câble Ethernet est correctement connecté à l'imprimante et au réseau. Le câble Ethernet est branché dans le port Ethernet de l'imprimante. Le voyant à côté du connecteur s'allume lorsque le câble est branché.
- Les logiciels antivirus, dont les programmes de protection contre les logiciels espions, n'ont aucune incidence sur votre connexion réseau à l'imprimante. Si vous pensez que le logiciel antivirus ou le pare-feu empêche votre ordinateur de se connecter à l'imprimante, utilisez [l'utilitaire de dépannage du pare-feu en ligne HP](#) pour résoudre le problème.
- HP Print and Scan Doctor : Téléchargez et exécutez [HP Print and Scan Doctor](#) pour diagnostiquer et résoudre automatiquement les problèmes.



REMARQUE : Cet outil est destiné au système d'exploitation Windows et n'est pas disponible dans toutes les langues.

Mauvaise connexion physique

- Vérifiez que l'imprimante est connectée au port réseau approprié à l'aide d'un câble de longueur suffisante.
- Vérifiez que le câble est correctement branché.

- Contrôlez le port de connexion réseau à l'arrière de l'imprimante : le voyant d'activité orange doit clignoter pour indiquer le trafic réseau et le voyant vert d'état des liaisons doit être allumé en continu pour indiquer une liaison réseau.
- Si le problème persiste, essayez un autre câble ou un autre port sur le concentrateur.

L'ordinateur utilise une adresse IP incorrecte pour l'imprimante

- Ouvrez les propriétés de l'imprimante et cliquez sur l'onglet **Ports**. Vérifiez que l'adresse IP actuelle de l'imprimante est sélectionnée. L'adresse IP est indiquée sur la page de configuration de l'imprimante.
- Si vous avez installé l'imprimante à l'aide du port TCP/IP standard HP, cochez la case nommée **Toujours imprimer sur cette imprimante, même si son adresse IP change**.
- Si vous avez installé l'imprimante à l'aide d'un port TCP/IP standard Microsoft, utilisez le nom d'hôte plutôt que l'adresse IP.
- Si l'adresse IP est correcte, supprimez l'imprimante, puis ajoutez-la de nouveau.

L'ordinateur est incapable de communiquer avec l'imprimante

- Testez la communication réseau en envoyant une commande Ping au réseau.
 1. Ouvrez une invite de ligne de commande sur l'ordinateur.
 - a. Pour Windows, cliquez sur **Start (Démarrer)**, puis sur **Run (Exécuter)**, entrez `cmd`, puis appuyez sur **Enter (Entrée)**.
 - b. Sous macOS, accédez à **Applications, Utilitaires**, puis ouvrez **Terminal**.
 2. Tapez `ping` puis l'adresse IP de votre imprimante.
 3. Si la fenêtre affiche des temps de propagation en boucle, cela signifie que le réseau est opérationnel.
- Si la commande ping échoue, vérifiez que les concentrateurs réseau sont actifs, puis vérifiez que les paramètres réseau, l'imprimante et l'ordinateur sont tous configurés pour le même réseau (également appelé sous-réseau).
- Ouvrez les propriétés de l'imprimante et cliquez sur l'onglet **Ports**. Vérifiez que l'adresse IP actuelle de l'imprimante est sélectionnée. L'adresse IP est indiquée sur la page de configuration de l'imprimante.
- Si vous avez installé l'imprimante à l'aide du port TCP/IP standard HP, cochez la case nommée **Toujours imprimer sur cette imprimante, même si son adresse IP change**.
- Si vous avez installé l'imprimante à l'aide d'un port TCP/IP standard Microsoft, utilisez le nom d'hôte de l'imprimante plutôt que l'adresse IP.
- Si l'adresse IP est correcte, supprimez l'imprimante, puis ajoutez-la de nouveau.

L'imprimante utilise des paramètres de liaison et d'impression recto verso incorrects pour le réseau

HP recommande de laisser ces paramètres en mode automatique (paramètre par défaut). Si vous modifiez ces paramètres, vous devez également les changer pour votre réseau.

Les nouveaux logiciels peuvent provoquer des problèmes de compatibilité.

Pour tout nouveau logiciel, vérifiez que celui-ci est correctement installé et qu'il utilise le pilote d'imprimante approprié.

L'ordinateur ou le poste de travail peut avoir été mal configuré.

- Vérifiez les paramètres de pilotes réseau, de pilotes d'impression et de redirection du réseau.
- Vérifiez que le système d'exploitation est correctement configuré.

L'imprimante est désactivée ou d'autres paramètres réseau sont incorrects

- Consultez les pages de configuration/réseau de l'imprimante pour vérifier l'état des protocoles et paramètres réseau.
- Reconfigurez les paramètres réseau, si nécessaire.

Restauration des paramètres réseaux initiaux

Si vous souhaitez redémarrer le **mode de configuration Wi-Fi** ou résoudre des problèmes liés au réseau, vous pouvez restaurer les paramètres réseaux initiaux de l'imprimante.



REMARQUE :

- Vous devez reconnecter l'imprimante au réseau à l'aide du HP software après avoir restauré les paramètres réseaux.
- Pour les problèmes liés au réseau, procédez comme suit avant de restaurer les paramètres réseaux.
 - Exécutez [HP Print and Scan Doctor](#) pour diagnostiquer et résoudre automatiquement les problèmes.
 - Vous pouvez visiter le site hp.com/support pour obtenir des informations et des utilitaires qui vous permettront de résoudre de nombreux problèmes courants sur l'imprimante.

Reportez-vous à la section [Restaurer les paramètres à la page 70](#).

Comprendre les rapports de l'imprimante

Découvrez comment imprimer des rapports d'imprimante utiles.

- **Rapport de configuration du réseau**

Fournit des paramètres réseau importants, tels que l'état du réseau et l'adresse IP de l'imprimante.

- **Résultats du test du réseau Wi-Fi**

Fournit des informations sur la connexion réseau de l'imprimante ou sur le dépannage des problèmes de connexion.

- **Rapport test de l'accès Web**

Fournit des informations sur l'état de l'imprimante, le paramètre DNS et l'adresse IP. Si l'imprimante est connectée à un réseau Wi-Fi, la page de test affiche le détail des paramètres réseau. Elle indique également tout problème de connexion Wi-Fi.

Impression d'un rapport d'état de l'imprimante

Procédez comme suit impression d'un rapport d'état de l'imprimante.

1. Sur le panneau de commande de l'imprimante, utilisez le pavé de commande pour sélectionner l'option **Menu**, puis appuyez sur **OK** pour confirmer.
2. Appuyez sur le bouton Bas pour sélectionner **Outils**, puis appuyez sur **OK** pour continuer.
3. Sélectionnez **Rapports** et appuyez sur **OK**.
4. Sélectionnez **Rapports d'état** et appuyez sur **OK**.
5. Sélectionnez un rapport à imprimer, puis sélectionnez **Imprimer** et Appuyez sur **OK**.

Impression d'un rapport à partir du serveur EWS

Procédez comme suit impression d'un rapport à partir du serveur EWS

1. Ouvrez le serveur EWS.
2. Cliquez sur l'onglet **Outils de support**.
3. Dans le menu de gauche, cliquez sur **Rapports et pages**.
4. Cliquez sur **Imprimer** pour imprimer le rapport souhaité.

Rapports EWS

Découvrez comment imprimer des rapports EWS d'imprimante utiles.

Tableau 7-12 Rapports EWS de l'imprimante

Rapport d'imprimante	Description	Comment imprimer
Ajuster la page de test d'alignement	L'imprimante imprime une page d'alignement.	<ol style="list-style-type: none">1. Ouvrez le serveur EWS.2. Cliquez sur l'onglet Qualité d'impression.3. Cliquez sur Enregistrement de l'image et apportez les modifications nécessaires.4. Cliquez sur Appliquer.

Restaurer les paramètres

Si vous modifiez certains paramètres ou désactivez certaines fonctions et que vous souhaitez à nouveau les modifier, vous pouvez restaurer ou réinitialiser les paramètres.

- **Réinitialisation des paramètres utilisateur**

Si vous souhaitez ignorer les modifications que vous avez apportées aux paramètres utilisateur de l'imprimante, vous pouvez rétablir les paramètres utilisateur par défaut de l'imprimante.

- **Réinitialisation des données utilisateur**

Si vous souhaitez ignorer les modifications apportées aux données utilisateur de l'imprimante, vous pouvez rétablir les données par défaut de l'imprimante.

- **Réinitialisation de tous les paramètres par défaut**

Si vous ne souhaitez pas modifier les paramètres de l'imprimante, vous pouvez rétablir tous les paramètres d'usine par défaut.

Procédez comme suit pour restaurer les paramètres.

1. Sur le panneau de commande de l'imprimante, utilisez le pavé de commande pour sélectionner l'option **Menu**, puis appuyez sur **OK** pour confirmer.
2. Appuyez sur le bouton Bas pour sélectionner **Outils**, puis appuyez sur **OK** pour continuer.
3. Sélectionnez **Maintenance** et Appuyez sur **OK**.
4. Sélectionnez **Restaurer les paramètres** et Appuyez sur **OK**, puis modifiez les paramètres souhaités.

Restaurer les paramètres réseaux

Si vous souhaitez ignorer les modifications apportées aux paramètres réseaux de l'imprimante, vous pouvez restaurer les paramètres réseaux initiaux.

1. Sur le panneau de commande de l'imprimante, utilisez le pavé de commande pour sélectionner l'option **Menu**, puis appuyez sur **OK** pour confirmer.
2. Appuyez sur le bouton Bas pour sélectionner **Paramètres**, puis appuyez sur **OK** pour continuer.
3. Sélectionnez **Paramètres IP** et appuyez sur **OK**.
4. Appuyez sur le bouton Bas pour sélectionner **Restaurer les rapports sur le réseau**, puis sur Appuyez sur **OK** et modifiez les paramètres souhaités.

Assistance HP

L'assistance en ligne HP fournit des informations et des utilitaires qui permettent de résoudre les problèmes communs sur l'imprimante.

- **Regarder des tutoriels vidéo**

Apprenez à configurer l'imprimante et à réaliser des tâches courantes.

- **Obtenir une assistance dépannage**

Fournit des informations pour éliminer les bourrages papier, résoudre les problèmes de connexion réseau, les problèmes de qualité du papier, les erreurs de l'imprimante, etc.

- **Obtenir les logiciels et les pilotes**

Téléchargez les logiciels, les pilotes et le microprogramme requis pour l'imprimante.

- **Interroger la communauté**

Rejoignez les forums communautaires pour trouver des solutions, poser des questions et partager des astuces.

- **Solutions de diagnostics HP**

Utilisez les outils en ligne HP pour détecter votre imprimante et trouver les solutions recommandées.

Téléchargez et exécutez [HP Print and Scan Doctor](#) pour diagnostiquer et résoudre automatiquement les problèmes.

Contactez HP

Si vous avez besoin de l'aide d'un représentant de l'assistance technique HP pour résoudre un problème.

Pour plus d'informations, consultez le site hp.com/support.

Les options de contact suivantes sont disponibles gratuitement pour les clients avec garantie (l'assistance technique guidée par des agents HP pour les clients sans garantie est payante).

- **Chat**

Discutez avec un agent de support HP ou l'assistant virtuel en ligne HP.

- **Call**

Appelez un agent d'assistance HP.

Lorsque vous contactez l'assistance technique HP, indiquez les informations suivantes :

- Nom du produit (situé sur l'imprimante)
- Numéro de produit et numéro de série (situés près de la zone d'accès aux cartouches)

Enregistrer mon imprimante

En consacrant seulement quelques minutes à l'enregistrement de votre produit, vous bénéficierez d'un service plus rapide et d'une assistance plus efficace, et recevrez des alertes de maintenance pour votre produit.

Si vous n'avez pas enregistré votre imprimante lors de l'installation du logiciel, vous pouvez procéder à tout moment à son enregistrement sur le site Web register.hp.com.

Options de garantie supplémentaires

Des plans d'extension de garantie de l'imprimante sont disponibles moyennant un supplément financier.

Rendez-vous sur hp.com/support, sélectionnez votre pays/région et langue, puis examinez les options de garantie disponibles pour votre imprimante.

Informations complémentaires

Visitez le site www.support.hp.com. Sélectionnez votre pays/région. Saisissez le nom du produit, puis sélectionnez **Rechercher**.

Des instructions sont disponibles pour diverses tâches, telles que les suivantes :

- Dépannage de votre imprimante
- Impression à partir de différentes applications et différents appareils
- Obtention d'une assistance

Vous trouverez des documents, vidéos et autres ressources pour vous aider à tirer le meilleur de votre imprimante.

8 HP EcoSolutions (HP et l'environnement)

HP s'engage à vous aider à optimiser votre empreinte sur l'environnement et à vous donner les moyens d'imprimer de manière responsable, à domicile ou au bureau.

Pour obtenir plus d'informations sur les normes environnementales suivies par HP pendant le processus de fabrication, consultez la section [Programme de gestion des produits en fonction de l'environnement à la page 99](#).

Gestion de l'alimentation

Utilisez les fonctions Veille, Arrêt après période d'inactivité et Programmer la mise sous/hors tension de l'imprimante pour économiser de l'électricité.

- **Veille**

Après la configuration initiale, l'imprimante passe par défaut en mode veille après 5 minutes d'inactivité.

- **Arrêt après période d'inactivité**

Pour économiser de l'énergie, l'imprimante s'éteint après une période d'inactivité prédéfinie. Appuyez sur (Bouton Marche/Arrêt) pour remettre l'imprimante sous tension.

Procédez comme suit pour modifier les paramètres :

1. Sur le panneau de commande de l'imprimante, utilisez le pavé de commande pour sélectionner l'option **Menu**, puis appuyez sur **OK** pour confirmer.
2. Appuyez sur le bouton Bas pour sélectionner **Paramètres**, puis appuyez sur **OK** pour continuer.
3. Sélectionnez **Général**, puis Appuyez sur **OK**.
4. Sélectionnez **Énergie**, puis Appuyez sur **OK**.
5. Sélectionnez la fonction et modifiez les paramètres souhaités.

A Caractéristiques de l'imprimante

Les informations contenues dans ce document peuvent faire l'objet de modifications sans préavis.

Certaines déclarations peuvent ne pas s'appliquer à votre imprimante ou à tous les pays/régions. Pour plus d'informations, consultez la page www.support.hp.com. Sélectionnez votre pays/région et votre langue, recherchez votre imprimante, cliquez sur **Informations produit**, puis vérifiez les spécifications produit de votre imprimante.

Caractéristiques techniques

Pour plus d'informations, consultez le site www.support.hp.com, sélectionnez votre pays/région et votre langue, recherchez votre imprimante, cliquez sur **Informations produit**, puis sélectionnez Spécifications du produit.

Configuration système requise

Pour en savoir plus sur les configurations logicielles et système requises ou les futures versions du système d'exploitation et l'assistance, rendez-vous sur www.support.hp.com et recherchez votre imprimante.

Systèmes d'exploitation pris en charge

Les informations suivantes s'appliquent au pilote Windows PCL 6 spécifique à l'imprimante et au programme d'installation du logiciel.

Windows : le programme d'installation HP installe le pilote d'impression HP PCL.6 version 3, HP PCL 6 version 3 ou HP PCL-6 version 4 en fonction du système d'exploitation Windows, ainsi que des logiciels en option lorsque vous choisissez d'utiliser le programme d'installation. Téléchargez le pilote d'impression HP PCL.6 version 3, HP PCL 6 version 3 ou HP PCL-6 version 4 à partir du site Web d'assistance pour cette imprimante : support.hp.com.

macOS : Les ordinateurs Mac sont pris en charge avec cette imprimante. Téléchargez HP Smart sur hpsmart.com/download ou sur la page d'assistance de l'imprimante, puis utilisez HP Smart pour installer le pilote d'impression HP. Le logiciel HP Smart n'est pas inclus dans le programme d'installation HP Software.

1. Rendez-vous sur hpsmart.com/download.
2. Suivez les étapes fournies pour télécharger le logiciel de l'imprimante.

Linux : pour plus d'informations et pour obtenir les pilotes d'impression pour Linux, rendez-vous sur www.hp.com/go/linuxprinting.

UNIX : pour plus d'informations et pour obtenir les pilotes d'impression pour UNIX®, rendez-vous sur www.hp.com/go/unixmodelscrips.

Tableau A-1 Systèmes d'exploitation et pilotes d'impression pris en charge

Système d'exploitation	Pilote d'impression installé (à partir du logiciel disponible sur Internet)	Remarques
Windows 11, 64 bits	Le pilote d'impression « HP PCL-6 » V7 spécifique à l'imprimante est installé pour ce système d'exploitation dans le cadre de l'installation du logiciel.	Ce système d'exploitation est entièrement pris en charge.
Windows 10, 32 bits et 64 bits	Le pilote d'impression HP PCL-6 V4 spécifique à l'imprimante est installé pour ce système d'exploitation dans le cadre de l'installation du logiciel.	Ce système d'exploitation est entièrement pris en charge.
Serveur Windows 10 (Server 2016, 2019, 2022) 32 bits et 64 bits	Le pilote d'impression HP PCL-6 spécifique à l'imprimante est installé pour ce système d'exploitation dans le cadre de l'installation du logiciel.	Ce système d'exploitation est entièrement pris en charge.
macOS 11.0 Big Sur, macOS 12.0 Monterey, macOS 13.0 Ventura	Pour installer le pilote d'impression, téléchargez le logiciel HP Smart depuis 123.hp.com . Procédez comme suit afin d'installer le logiciel de l'imprimante et le pilote d'impression.	Ce système d'exploitation est entièrement pris en charge.

 **REMARQUE :**

- Pour obtenir une liste à jour des systèmes d'exploitation pris en charge, rendez-vous sur support.hp.com pour une aide complète de HP pour cette imprimante.
- Pour la prise en charge des pilotes UPD HP pour cette imprimante, rendez-vous à l'adresse www.hp.com/go/upd. Sous **Informations supplémentaires**, cliquez sur les liens.

Tableau A-2 Configuration minimale requise

Windows	macOS
<ul style="list-style-type: none">• Connexion Internet• 2 Go d'espace disponible sur disque dur	<ul style="list-style-type: none">• Connexion Internet• 2 Go d'espace disque disponible

Configuration de l'imprimante et installation du logiciel

Pour obtenir les instructions de configuration de base, reportez-vous à la fiche d'installation et au guide de mise en route fournis avec l'imprimante. Pour des instructions supplémentaires, reportez-vous à l'assistance HP disponible sur Internet.

Accédez à l'adresse support.hp.com pour obtenir de l'aide complète HP pour l'imprimante. Vous trouverez les options d'assistance suivantes :

- Installation et configuration
- Utilisation
- Résolution des problèmes
- Téléchargement des mises à jour de logiciels et de micrologiciels
- Inscription au forum d'assistance

- Recherche d'informations réglementaires et de garantie

Bande Wi-Fi prise en charge

L'imprimante prend en charge le Wi-Fi 802.11 ac bi-bande.

Dimensions de l'imprimante

Cette rubrique décrit les dimensions de l'imprimante.



Tableau A-3 Dimensions de l'imprimante

Dimensions	Imprimante complètement fermée	Imprimante complètement ouverte
1. Hauteur	254,19 mm	314,19 mm
2. Profondeur	419,12 mm	990 mm
3. Largeur	390 mm	390 mm
Poids (avec les cartouches)	13,08 kg	13,08 kg

Consommation d'énergie, spécifications électriques et émissions acoustiques

Pour obtenir des informations à jour, consultez la page www.support.hp.com et recherchez votre imprimante.

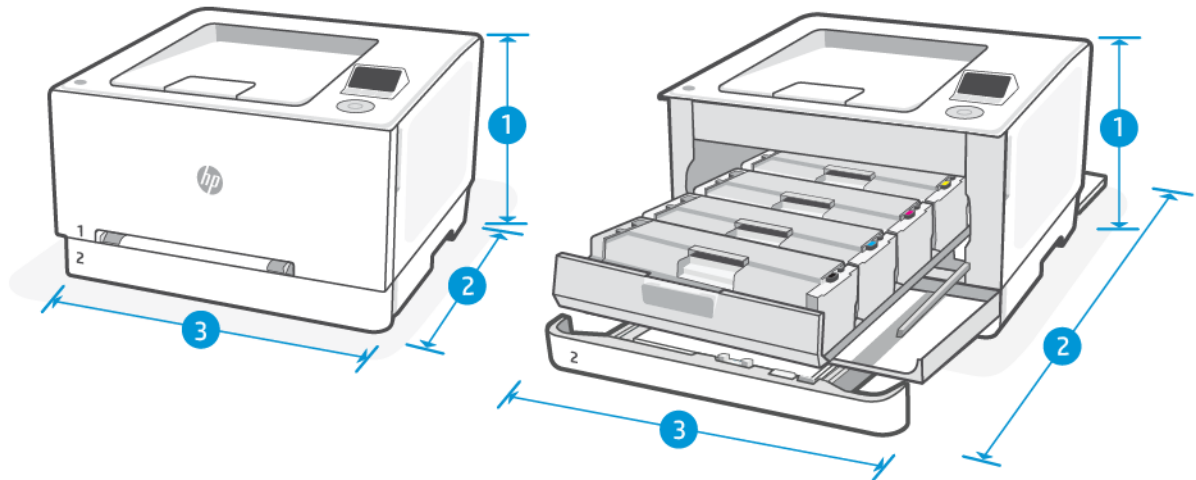
⚠ ATTENTION : L'alimentation électrique dépend du pays/de la région de vente. Ne convertissez pas les tensions de fonctionnement. Vous risqueriez d'endommager l'imprimante et d'annuler la garantie de l'imprimante.





Plage de l'environnement de fonctionnement

Tableau A-4 Plage de l'environnement de fonctionnement

Environnement	Recommandé	Autorisé
Température	15 à 27 °C	15 à 30 °C
Humidité en service	30 à 70 % d'humidité relative (HR), sans condensation	10 à 80 % d'humidité relative (HR), sans condensation

Icônes d'avertissement

Définition des icônes d'avertissement : Les icônes d'avertissement suivantes peuvent apparaître sur les produits HP. Appliquez les mesures de précautions nécessaires.

- 
Attention : Électrocution
- 
Attention : Surface brûlante
- 
Attention : Garder les parties du corps à l'écart des pièces mobiles
- 
Attention : Bord tranchant à proximité
- 
Avertissement

Avertissement laser



CAUTION - CLASS 3B INVISIBLE LASER RADIATION WHEN OPEN. AVOID EXPOSURE TO THE BEAM.

ATTENTION - RAYONNEMENT LASER INVISIBLE DE CLASSE 3B EN CAS D'OUVERTURE. ÉVITEZ L'EXPOSITION AU FAISCEAU.

VORSICHT - UNSICHTBARE LASERSTRAHLUNG KLASSE 3B, WENN ABDECKUNG GEÖFFNET. NICHT DEM STRAHL AUSSETZEN.

PRECAUCIÓN - RADIACIÓN LÁSER INVISIBLE DE CLASE 3B PRESENTE AL ABRIR. EVITE LA EXPOSICIÓN AL HAZ.

VARNING - OSYNLIG LASERSTRÅLNING KLAS 3B VID ÖPPEN LUCKA UNDVIK EXPONERING FÖR LASERSTRÅLNINGEN.

VAROITUS - LUOKAN 3B NÄKYMÄTTÖMÄLLE LASER-SÄTEILYÄ AVATTUNA. VÄLTÄ ALTISTUMISTA SÄTEELLE.

注意 - 打开时，存在不可见的 3B 类激光辐射，请避免接触该激光束。

주의 - 열리면 3B 비가시레이저광사선이 발생할 수 있습니다. 광선에 노출을 피하십시오.

注意 - ここを開くとクラス3B 不可視レーザー放射が出ます。ビームに身をさらさないこと。

B Maintenance et support technique

Cette section décrit les informations relatives au service et à l'assistance.

Déclaration de garantie limitée HP

Tableau B-1 Déclaration de garantie limitée HP

PRODUIT HP	DURÉE DE LA GARANTIE LIMITEE*
HP Color LaserJet Pro 3201-3204/3288	Garantie limitée d'un an



REMARQUE : * la garantie et les options d'assistance varient selon le produit, le pays et les exigences légales locales. Rendez-vous sur le site www.support.hp.com pour en savoir plus sur les services HP primés et les options d'assistance disponibles dans votre région. Pour des détails sur la stratégie de garantie limitée HP, rendez-vous sur le site www.hp.com/go/learnaboutsupsplies.

HP vous accorde la garantie à vous, le client utilisateur final. Cette Garantie limitée HP s'applique uniquement aux produits de la marque HP vendus ou loués a) auprès de HP Inc., de ses filiales, sociétés affiliées, revendeurs autorisés, distributeurs autorisés ou distributeurs nationaux ; et, b) en vertu de cette Garantie limitée HP, que le matériel et les accessoires HP n'auront aucun défaut de matériaux ni de fabrication après la date d'achat, pendant la période de garantie spécifiée ci-dessus. Si HP a connaissance de tels défauts pendant la période de garantie, les produits établis comme défectueux seront réparés ou remplacés, à la convenance de HP. Les produits de remplacement pourront être neufs ou équivalents dans leur fonctionnement à des produits neufs. Les produits HP présentés pour réparation peuvent être remplacés par des produits remanufacturés du même type au lieu d'être réparés. Des pièces remanufacturées peuvent être utilisées pour réparer les produits. La réparation des produits peut entraîner la perte de données générées par les utilisateurs.

HP vous garantit que les logiciels HP ne manqueront pas d'exécuter leurs instructions de programmation à partir de la date d'achat, pendant la période indiquée ci-dessus, en raison de défauts matériels ni de malfaçons s'ils ont été correctement installés et utilisés. Si HP a connaissance de tels défauts pendant la période de garantie, la société remplacera les logiciels qui n'exécutent pas leurs instructions de programmation en raison de ces défauts.

HP ne garantit pas que le fonctionnement des produits HP sera exempt d'interruptions ou d'erreurs. Si HP ne peut, dans un délai raisonnable, réparer ou remplacer le produit quel qu'il soit dans le cadre de la garantie, vous aurez droit au remboursement du produit à son prix d'achat après retour rapide du produit.

Les produits HP peuvent comporter des pièces remanufacturées présentant des performances équivalentes à celles de pièces neuves ou qui peuvent avoir été utilisées de façon fortuite.

La garantie ne s'applique pas aux défauts résultant (a) d'une maintenance ou d'un étalonnage incorrect ou inadéquat, (b) de logiciels, interfaces, pièces ou consommables non fournis par HP, (c) de modifications non autorisées ou d'une mauvaise utilisation, (d) d'une utilisation non conforme aux spécifications d'environnement indiquées pour le produit, ou (e) d'une préparation ou d'une maintenance incorrecte du site.

DANS LES LIMITES AUTORISEES PAR LA LEGISLATION LOCALE EN VIGUEUR, LES GARANTIES CI-DESSUS SONT EXCLUSIVES ET AUCUNE AUTRE GARANTIE OU CONDITION, ECRITE OU ORALE, N'EST ACCORDEE DE FACON EXPRESSE OU IMPLICITE. HP REJETTE SPECIFIQUEMENT TOUTES GARANTIES OU CONDITIONS IMPLICITES DE COMMERCIALISATION, DE QUALITE SATISFAISANTE ET D'ADAPTATION A UN USAGE PARTICULIER. Certain(e)s pays/ régions, états ou provinces n'autorisant pas de limitations de durée de la garantie implicite, il se peut que la limitation ou l'exclusion ci-dessus ne s'applique pas à vous. La présente garantie vous donne des droits juridiques spécifiques et vous pouvez également disposer d'autres droits selon votre pays/région, état ou province. Veuillez vous référer aux déclarations spécifiques au pays mentionnées à la fin de ce document.

La garantie limitée de HP est valable dans tout(e) pays/région ou localité où HP dispose d'un centre d'assistance et une présence commerciale pour ce produit. Le niveau des services de garantie offerts dépend des réglementations locales. HP ne modifiera pas la forme, l'adaptation ou la fonction du produit pour le rendre

opérationnel dans un pays/une région où il n'a jamais été destiné à fonctionner pour des raisons juridiques ou réglementaires.

DANS LES LIMITES AUTORISÉES PAR LA LEGISLATION EN VIGUEUR, LES RECOURS DE CETTE DÉCLARATION DE GARANTIE CONSTITUENT VOS SEULS ET UNIQUES RECOURS. À L'EXCEPTION DES CAS MENTIONNÉS PLUS HAUT, HP OU SES FOURNISSEURS NE SERONT EN AUCUN CAS RESPONSABLES DES PERTES DE DONNÉES OU DES DOMMAGES DIRECTS, PARTICULIERS, FORTUITS, CONSÉCUTIFS (Y COMPRIS LES PERTES DE PROFITS OU DE DONNÉES) OU AUTRES, FONDÉS SUR UN CONTRAT, UN PRÉJUDICE OU AUTRE. Certain(e)s pays/régions, états ou provinces n'autorisant pas les exclusions ou les limitations de dommages fortuits ou consécutifs, les limitations ou les exclusions ci-dessus peuvent ne pas s'appliquer à vous.

DANS LA LIMITE AUTORISÉE PAR LA LOI, LES TERMES DE LA GARANTIE CONTENUS DANS CE DOCUMENT NE SONT PAS EXCLUSIFS, RESTRICTIFS NI PORTEURS DE MODIFICATIONS. ILS VIENNENT S'AJOUTER À VOS DROITS STATUTAIRES OBLIGATOIRES APPLICABLES À LA VENTE DE CE PRODUIT. VEUILLEZ VOUS RÉFÉRER AUX DÉCLARATIONS SPÉCIFIQUES AU PAYS À LA FIN DE CE DOCUMENT (LE CAS ÉCHÉANT) POUR DES INFORMATIONS SUPPLÉMENTAIRES SUR LES DROITS DES CONSOMMATEURS;

Conditions spécifiques au pays

Dans certaines juridictions, vous pouvez disposer d'autres droits statutaires. Veuillez voir ci-dessous.

Australie

Your rights as an Australian consumer are different to those stated in the document above.

You should disregard any limitations or exclusions in the above document and refer to the information below.

1. When you buy a good from HP as a consumer, the goods come with guarantees that cannot be excluded under the Australian Consumer Law. You are entitled to a replacement or refund for a major failure and for compensation for any other reasonably foreseeable loss or damage. You are also entitled to have the goods repaired or replaced if the goods fail to be of acceptable quality and the failure does not amount to a major failure.
2. This means that there is no defined warranty period for HP goods supplied to Australian consumers.
3. Instead, the goods should, for example, be fit for the purposes for which they are commonly supplied for such a period as a reasonable consumer fully acquainted with the state and condition of the goods would expect. This period may vary depending on the product.
4. You should contact HP if you are concerned that one of HP's products fails to satisfy any of the guarantees listed below. HP will discuss with you the specific nature and circumstances of that good and whether the particular fault/issue falls within the scope of the statutory guarantees.

Nothing in HP's Limited Warranty excludes, restricts, or modifies any condition, warranty, guarantee, right or remedy you may have at law (including a consumer guarantee under the Australian Consumer Law) which cannot be lawfully excluded or limited.

The relevant guarantees are as follows:

1. **Quality** — goods supplied by HP must be of acceptable quality. The test for acceptable quality is whether a reasonable consumer, fully aware of the state and condition of the goods, would find them:
 - safe, durable, and free from defects;
 - acceptable in appearance and finish; and
 - fit for all the purposes for which goods of that kind are commonly supplied.

This must take into account the nature and price of the goods, and any statements on packaging or labeling.

2. **Disclosed Purpose** — goods or services supplied by HP that HP represents are reasonably fit for a purpose expressly disclosed by a consumer must be reasonably fit for that purpose.
3. **Description** — goods supplied by HP must match the description provided by HP.
4. **Sample** — goods supplied by HP must match any sample shown to you by HP.
5. **Title** — a consumer who purchases a good from HP must receive clear title to the good.
6. **Due care and skill** — services provided to you by HP must be provided with due care and skill.
7. **Express warranties** — HP will be legally required to comply with the express warranty that is set out in its terms and conditions.
8. **Reasonable time** — repair services provided by HP must be provided within a reasonable time.

If you think that you are entitled to any of the above remedies or any remedy under the HP Worldwide Limited Warranty and Technical Support Document, please contact HP:

HP PPS Australia Pty Ltd

Rhodes Corporate Park, Building F, Level 5

1 Homebush Bay Drive

Rhodes, NSW 2138

Australia

To initiate a support request, please use the numbers below or visit www.hp.com.au and select the “Customer Service” option for the most current list of phone support numbers.

Product	Phone
Support for all HP Products except those listed separately below	13 10 47 If dialing internationally: +61 2 8278-1039
DeskJet, Office Jet, PSC, All-in-One, Photosmart & Personal LaserJet Series 1000, P1000, M1000 and Colour LaserJet CP1000 Series and model CM1415	1300 721 147 If dialing internationally: +61 2 8934 4380

For further information on consumer rights, visit www.consumerlaw.gov.au and www.accc.gov.au.

Nouvelle-Zélande

In New Zealand, the hardware and software come with guarantees that cannot be excluded under the New Zealand consumer law. In New Zealand, Consumer Transaction means a transaction involving a person who is purchasing goods for personal, domestic, or household use or consumption and not for the purpose of a business. New Zealand consumers who are purchasing goods for personal, domestic or household use or consumption and not for the purpose of a business (“New Zealand Consumers”) are entitled to repair, replacement or refund for a failure and compensation for other reasonably foreseeable loss or damage. A New Zealand Consumer (as defined above) may recover the costs of returning the product to the place of purchase if there is a breach of the New Zealand consumer law; furthermore, if it will be of significant cost to the New Zealand Consumer to return the goods to HP then HP will collect such goods at its own cost.

Tableau B-2 Support phone numbers

Product	Phone
Support for all HP Products except those listed separately below	0800 449 553 If dialing internationally: +61 2 8031-8317
DeskJet, Office Jet, PSC, All-in-One, Photosmart & Personal LaserJet Series 1000, P1000, M1000 and Colour LaserJet CP1000 Series and model CM1415	0800 441 147 If dialing internationally: +61 2 8934 4380

Royaume-Uni, Irlande et Malte

The HP Limited Warranty is a commercial guarantee voluntarily provided by HP. The name and address of the HP entity responsible for the performance of the HP Limited Warranty in your country/region is as follows:

UK: HP Inc UK Limited, Cain Road, Amen Corner, Bracknell, Berkshire, RG12 1HN

Ireland: Hewlett-Packard Ireland Limited, Liffey Park Technology Campus, Barnhall Road, Leixlip, Co.Kildare

Malta: Hewlett-Packard Europe B.V., Amsterdam, Meyrin Branch, Route du Nant-d'Avril 150, 1217 Meyrin, Switzerland

United Kingdom: The HP Limited Warranty benefits apply in addition to any legal rights to a guarantee from seller of nonconformity of goods with the contract of sale. These rights expire six years from delivery of goods for products purchased in England or Wales and five years from delivery of goods for products purchased in Scotland. However various factors may impact your eligibility to receive these rights. For further information, please consult the following link: Consumer Legal Guarantee (www.hp.com/go/eu-legal) or you may visit the European Consumer Centers website (ec.europa.eu/consumers/solving_consumer_disputes/nonjudicial_redress/ecc-net/index_en.htm). Consumers have the right to choose whether to claim service under the HP Limited Warranty or against the seller under the legal guarantee.

Ireland: The HP Limited Warranty benefits apply in addition to any statutory rights from seller in relation to nonconformity of goods with the contract of sale. However various factors may impact your eligibility to receive these rights. Consumer statutory rights are not limited or affected in any manner by HP Care Pack. For further information, please consult the following link: Consumer Legal Guarantee (www.hp.com/go/eu-legal) or you may visit the European Consumer Centers website (ec.europa.eu/consumers/solving_consumer_disputes/nonjudicial_redress/ecc-net/index_en.htm). Consumers have the right to choose whether to claim service under the HP Limited Warranty or against the seller under the legal guarantee.

Malta: The HP Limited Warranty benefits apply in addition to any legal rights to a two-year guarantee from seller of nonconformity of goods with the contract of sale; however various factors may impact your eligibility to receive these rights. Consumer statutory rights are not limited or affected in any manner by the HP Limited Warranty. For further information, please consult the following link: Consumer Legal Guarantee (www.hp.com/go/eu-legal) or you may visit the European Consumer Centers website (ec.europa.eu/consumers/solving_consumer_disputes/nonjudicial_redress/ecc-net/index_en.htm). Consumers have the right to choose whether to claim service under the HP Limited Warranty or against the seller under two-year legal guarantee.

Autriche, Belgique, Allemagne et Luxembourg

Die beschränkte HP Herstellergarantie ist eine von HP auf freiwilliger Basis angebotene kommerzielle Garantie. Der Name und die Adresse der HP Gesellschaft, die in Ihrem Land für die Gewährung der beschränkten HP Herstellergarantie verantwortlich ist, sind wie folgt:

Deutschland: HP Deutschland GmbH, Schickardstr. 32, D-71034 Böblingen

Österreich: HP Austria GmbH., Technologiestrasse 5, A-1120 Wien

Luxemburg: Hewlett-Packard Luxembourg S.C.A., 75, Parc d'Activités Capellen, Rue Pafebruc, L-8308 Capellen

Belgien: HP Belgium BVBA, Hermeslaan 1A, B-1831 Diegem

Die Rechte aus der beschränkten HP Herstellergarantie gelten zusätzlich zu den gesetzlichen Ansprüchen wegen Sachmängeln auf eine zweijährige Gewährleistung ab dem Lieferdatum. Ob Sie Anspruch auf diese Rechte haben, hängt von zahlreichen Faktoren ab. Die Rechte des Kunden sind in keiner Weise durch die beschränkte HP Herstellergarantie eingeschränkt bzw. betroffen. Weitere Hinweise finden Sie auf der folgenden Website: Gewährleistungsansprüche für Verbraucher (www.hp.com/go/eu-legal) oder Sie können die Website des Europäischen Verbraucherzentrums (ec.europa.eu/consumers/solving_consumer_disputes/nonjudicial_redress/ecc-net/index_en.htm) besuchen. Verbraucher haben das Recht zu wählen, ob sie eine Leistung von HP gemäß der beschränkten HP Herstellergarantie in Anspruch nehmen oder ob sie sich gemäß der gesetzlichen zweijährigen Haftung für Sachmängel (Gewährleistung) sich an den jeweiligen Verkäufer wenden.

Belgique, France et Luxembourg

La garantie limitée HP est une garantie commerciale fournie volontairement par HP. Voici les coordonnées de l'entité HP responsable de l'exécution de la garantie limitée HP dans votre pays:

France: HP France SAS, société par actions simplifiée identifiée sous le numéro 448 694 133 RCS Evry, 1 Avenue du Canada, 91947, Les Ulis

G.D. Luxembourg: Hewlett-Packard Luxembourg S.C.A., 75, Parc d'Activités Capellen, Rue Pafebruc, L-8308 Capellen

Belgique: HP Belgium BVBA, Hermeslaan 1A, B-1831 Diegem

France: Les avantages de la garantie limitée HP s'appliquent en complément des droits dont vous disposez au titre des garanties légales applicables dont le bénéfice est soumis à des conditions spécifiques. Vos droits en tant que consommateur au titre de la garantie légale de conformité mentionnée aux articles L. 211-4 à L. 211-13 du Code de la Consommation et de celle relatives aux défauts de la chose vendue, dans les conditions prévues aux articles 1641 à 1648 et 2232 du Code de Commerce ne sont en aucune façon limités ou affectés par la garantie limitée HP. Pour de plus amples informations, veuillez consulter le lien suivant : Garanties légales accordées au consommateur (www.hp.com/go/eu-legal). Vous pouvez également consulter le site Web des Centres européens des consommateurs (ec.europa.eu/consumers/solving_consumer_disputes/nonjudicial_redress/ecc-net/index_en.htm). Les consommateurs ont le droit de choisir d'exercer leurs droits au titre de la garantie limitée HP, ou auprès du vendeur au titre des garanties légales applicables mentionnées ci-dessus.

POUR RAPPEL:

Garantie Légale de Conformité:

« Le vendeur est tenu de livrer un bien conforme au contrat et répond des défauts de conformité existant lors de la délivrance.

Il répond également des défauts de conformité résultant de l'emballage, des instructions de montage ou de l'installation lorsque celle-ci a été mise à sa charge par le contrat ou a été réalisée sous sa responsabilité ».

Article L211-5 du Code de la Consommation:

« Pour être conforme au contrat, le bien doit:

1° Etre propre à l'usage habituellement attendu d'un bien semblable et, le cas échéant:

- correspondre à la description donnée par le vendeur et posséder les qualités que celui-ci a présentées à l'acheteur sous forme d'échantillon ou de modèle;

- présenter les qualités qu'un acheteur peut légitimement attendre eu égard aux déclarations publiques faites par le vendeur, par le producteur ou par son représentant, notamment dans la publicité ou l'étiquetage;

2° Ou présenter les caractéristiques définies d'un commun accord par les parties ou être propre à tout usage spécial recherché par l'acheteur, porté à la connaissance du vendeur et que ce dernier a accepté ».

Article L211-12 du Code de la Consommation:

« L'action résultant du défaut de conformité se prescrit par deux ans à compter de la délivrance du bien ».

Garantie des vices cachés

Article 1641 du Code Civil : « Le vendeur est tenu de la garantie à raison des défauts cachés de la chose vendue qui la rendent impropre à l'usage auquel on la destine, ou qui diminuent tellement cet usage que l'acheteur ne l'aurait pas acquise, ou n'en aurait donné qu'un moindre prix, s'il les avait connus. »

Article 1648 alinéa 1 du Code Civil:

« L'action résultant des vices rédhibitoires doit être intentée par l'acquéreur dans un délai de deux ans à compter de la découverte du vice. »

G.D. Luxembourg et Belgique: Les avantages de la garantie limitée HP s'appliquent en complément des droits dont vous disposez au titre de la garantie de non-conformité des biens avec le contrat de vente. Cependant, de nombreux facteurs peuvent avoir un impact sur le bénéfice de ces droits. Vos droits en tant que consommateur au titre de ces garanties ne sont en aucune façon limités ou affectés par la garantie limitée HP. Pour de plus amples informations, veuillez consulter le lien suivant : Garanties légales accordées au consommateur (www.hp.com/go/eu-legal) ou vous pouvez également consulter le site Web des Centres européens des consommateurs (ec.europa.eu/consumers/solving_consumer_disputes/nonjudicial_redress/ecc-net/index_en.htm). Les consommateurs ont le droit de choisir de réclamer un service sous la garantie limitée HP ou auprès du vendeur au cours d'une garantie légale de deux ans.

Italie

La Garanzia limitata HP è una garanzia commerciale fornita volontariamente da HP. Di seguito sono indicati nome e indirizzo della società HP responsabile della fornitura dei servizi coperti dalla Garanzia limitata HP nel vostro Paese:

Italia: HP Italy S.r.l., Via G. Di Vittorio 9, 20063 Cernusco S/Naviglio

I vantaggi della Garanzia limitata HP vengono concessi ai consumatori in aggiunta ai diritti derivanti dalla garanzia di due anni fornita dal venditore in caso di non conformità dei beni rispetto al contratto di vendita. Tuttavia, diversi fattori possono avere un impatto sulla possibilità di beneficiare di tali diritti. I diritti spettanti ai consumatori in forza della garanzia legale non sono in alcun modo limitati, né modificati dalla Garanzia limitata HP. Per ulteriori informazioni, si prega di consultare il seguente link: Garanzia legale per i clienti (www.hp.com/go/eu-legal), oppure visitare il sito Web dei Centri europei per i consumatori (ec.europa.eu/consumers/solving_consumer_disputes/nonjudicial_redress/ecc-net/index_en.htm). I consumatori hanno il diritto di scegliere se richiedere un servizio usufruendo della Garanzia limitata HP oppure rivolgendosi al venditore per far valere la garanzia legale di due anni.

Espagne

Su Garantía limitada de HP es una garantía comercial voluntariamente proporcionada por HP. El nombre y dirección de las entidades HP que proporcionan la Garantía limitada de HP (garantía comercial adicional del fabricante) en su país es:

España: Hewlett-Packard Española S.L. Calle Vicente Aleixandre, 1 Parque Empresarial Madrid - Las Rozas, E-28232 Madrid

Los beneficios de la Garantía limitada de HP son adicionales a la garantía legal de 2 años a la que los consumidores tienen derecho a recibir del vendedor en virtud del contrato de compraventa; sin embargo, varios factores pueden afectar su derecho a recibir los beneficios bajo dicha garantía legal. A este respecto, la Garantía limitada de HP no limita o afecta en modo alguno los derechos legales del consumidor (www.hp.com/go/eu-legal). Para más información, consulte el siguiente enlace: Garantía legal del consumidor o puede visitar el sitio web de los Centros europeos de los consumidores (ec.europa.eu/consumers/solving_consumer_disputes/nonjudicial_redress/ecc-net/index_en.htm). Los clientes tienen derecho a elegir si reclaman un servicio acogiéndose a la Garantía limitada de HP o al vendedor de conformidad con la garantía legal de dos años.

Danemark

Den begrænsede HP-garanti er en garanti, der ydes frivilligt af HP. Navn og adresse på det HP-selskab, der er ansvarligt for HP's begrænsede garanti i dit land, er som følger:

Danmark: HP Inc Danmark ApS, Engholm Parkvej 8, 3450, Allerød

Den begrænsede HP-garanti gælder i tillæg til eventuelle juridiske rettigheder, for en toårig garanti fra sælgeren af varer, der ikke er i overensstemmelse med salgsaftalen, men forskellige faktorer kan dog påvirke din ret til at opnå disse rettigheder. Forbrugerens lovbestemte rettigheder begrænses eller påvirkes ikke på nogen måde af den begrænsede HP-garanti. Se nedenstående link for at få yderligere oplysninger: Forbrugerens juridiske garanti (www.hp.com/go/eu-legal) eller du kan besøge De Europæiske Forbrugercentres websted (ec.europa.eu/consumers/solving_consumer_disputes/nonjudicial_redress/ecc-net/index_en.htm). Forbrugere har ret til at vælge, om de vil gøre krav på service i henhold til HP's begrænsede garanti eller hos sælger i henhold til en toårig juridisk garanti.

Norvège

HPs garanti er en begrenset og kommersiell garanti som HP selv har valgt å tilby. Følgende lokale selskap innestår for garantien:

Norge: HP Norge AS, Rolfbuktveien 4b, 1364 Fornebu

HPs garanti kommer i tillegg til det mangelsansvar HP har i henhold til norsk forbrukerkjøpslovgivning, hvor reklamasjonsperioden kan være to eller fem år, avhengig av hvor lenge salgsgjenstanden var ment å vare. Ulike faktorer kan imidlertid ha betydning for om du kvalifiserer til å kreve avhjelp iht slikt mangelsansvar. Forbrukerens lovmessige rettigheter begrenses ikke av HPs garanti. Hvis du vil ha mer informasjon, kan du klikke på følgende kobling: Juridisk garanti for forbruker (www.hp.com/go/eu-legal) eller du kan besøke nettstedet til de europeiske forbrukersentrene (ec.europa.eu/consumers/solving_consumer_disputes/nonjudicial_redress/ecc-net/index_en.htm). Forbrukere har retten til å velge å kreve service under HPs garanti eller iht selgerens lovpålagte mangelsansvar.

Suède

HP:s begränsade garanti är en kommersiell garanti som tillhandahålls frivilligt av HP. Namn och adress till det HP-företag som ansvarar för HP:s begränsade garanti i ditt land är som följer:

Sverige: HP PPS Sverige AB, SE-169 73 Stockholm

Fördelarna som ingår i HP:s begränsade garanti gäller utöver de lagstadgade rättigheterna till tre års garanti från säljaren angående varans bristande överensstämmelse gentemot köpeavtalet, men olika faktorer kan påverka din rätt att utnyttja dessa rättigheter. Konsumentens lagstadgade rättigheter varken begränsas eller påverkas på något sätt av HP:s begränsade garanti. Mer information får du om du följer denna länk: Lagstadgad garanti för konsumenter (www.hp.com/go/eu-legal) eller så kan du gå till European Consumer Centers webbplats (ec.europa.eu/consumers/solving_consumer_disputes/nonjudicial_redress/ecc-net/index_en.htm). Konsumenter har rätt att välja om de vill ställa krav enligt HP:s begränsade garanti eller på säljaren enligt den lagstadgade treåriga garantin.

Portugal

A Garantia Limitada HP é uma garantia comercial fornecida voluntariamente pela HP. O nome e a morada da entidade HP responsável pela prestação da Garantia Limitada HP no seu país são os seguintes:

Portugal: HPCP – Computing and Printing Portugal, Unipessoal, Lda., Edifício D. Sancho I, Quinta da Fonte, Porto Salvo, Lisboa, Oeiras, 2740 244

As vantagens da Garantia Limitada HP aplicam-se cumulativamente com quaisquer direitos decorrentes da legislação aplicável à garantia de dois anos do vendedor, relativa a defeitos do produto e constante do contrato de venda. Existem, contudo, vários fatores que poderão afetar a sua elegibilidade para beneficiar de tais direitos. Os direitos legalmente atribuídos aos consumidores não são limitados ou afetados de forma alguma pela Garantia Limitada HP. Para mais informações, consulte a ligação seguinte: Garantia legal do consumidor (www.hp.com/go/eu-legal) ou visite o Web site da Rede dos Centros Europeus do Consumidor (ec.europa.eu/consumers/solving_consumer_disputes/nonjudicial_redress/ecc-net/index_en.htm). Os consumidores têm o direito de escolher se pretendem reclamar assistência ao abrigo da Garantia Limitada HP ou contra o vendedor ao abrigo de uma garantia jurídica de dois anos.

Grèce et Chypre

H Περιορισμένη εγγύηση HP είναι μια εμπορική εγγύηση η οποία παρέχεται εθελοντικά από την HP. Η επωνυμία και η διεύθυνση του νομικού προσώπου HP που παρέχει την Περιορισμένη εγγύηση HP στη χώρα σας είναι η εξής:

Ελλάδα /Κύπρος: HP Printing and Personal Systems Hellas EPE, Tzavella 1-3, 15232 Chalandri, Attiki

Ελλάδα /Κύπρος: HP Συστήματα Εκτύπωσης και Προσωπικών Υπολογιστών Ελλάς Εταιρεία Περιορισμένης Ευθύνης, Tzavella 1-3, 15232 Chalandri, Attiki

Τα προνόμια της Περιορισμένης εγγύησης HP ισχύουν επιπλέον των νόμιμων δικαιωμάτων για διετή εγγύηση έναντι του Πωλητή για τη μη συμμόρφωση των προϊόντων με τις συνομολογημένες συμβατικά ιδιότητες, ωστόσο η άσκηση των δικαιωμάτων σας αυτών μπορεί να εξαρτάται από διάφορους παράγοντες. Τα νόμιμα δικαιώματα των καταναλωτών δεν περιορίζονται ούτε επηρεάζονται καθ' οιονδήποτε τρόπο από την Περιορισμένη εγγύηση HP. Για περισσότερες πληροφορίες, συμβουλευτείτε την ακόλουθη τοποθεσία web: Νόμιμη εγγύηση καταναλωτή (www.hp.com/go/eu-legal) ή μπορείτε να επισκεφτείτε την τοποθεσία web των Ευρωπαϊκών Κέντρων Καταναλωτή (ec.europa.eu/consumers/solving_consumer_disputes/nonjudicial_redress/ecc-net/index_en.htm). Οι καταναλωτές έχουν το δικαίωμα να επιλέξουν αν θα αξιώσουν την υπηρεσία στα πλαίσια της Περιορισμένης εγγύησης HP ή από τον πωλητή στα πλαίσια της νόμιμης εγγύησης δύο ετών.

Hongrie

A HP korlátozott jótállás egy olyan kereskedelmi jótállás, amelyet a HP a saját elhatározásából biztosít. Az egyes országokban a HP mint gyártó által vállalt korlátozott jótállást biztosító HP vállalatok neve és címe:

Magyarország: HP Inc Magyarország Kft., H-1117 Budapest, Alíz utca 1.

A HP korlátozott jótállásban biztosított jogok azokon a jogokon felül illetik meg Önt, amelyek a termékeknek az adásvételi szerződés szerinti minőségére vonatkozó kétéves, jogszabályban foglalt eladói szavatosságból, továbbá ha az Ön által vásárolt termékre alkalmazandó, a jogszabályban foglalt kötelező eladói jótállásból erednek, azonban számos körülmény hatással lehet arra, hogy ezek a jogok Önt megilletik-e. További információért kérjük, keresse fel a következő webhelyet: Jogi Tájékoztató Fogyasztóknak (www.hp.com/go/eu-legal) vagy látogassa meg az Európai Fogyasztói Központok webhelyét (ec.europa.eu/consumers/solving_consumer_disputes/nonjudicial_redress/ecc-net/index_en.htm). A fogyasztóknak jogában áll, hogy megválasszák, hogy a jótállással kapcsolatos igényüket a HP korlátozott jótállás alapján vagy a kétéves, jogszabályban foglalt eladói szavatosság, illetve, ha alkalmazandó, a jogszabályban foglalt kötelező eladói jótállás alapján érvényesítik.

République tchèque

Omezená záruka HP je obchodní zárukou dobrovolně poskytovanou společností HP. Názvy a adresy společností skupiny HP, které odpovídají za plnění omezené záruky HP ve vaší zemi, jsou následující:

Česká republika: HP Inc Czech Republic s. r. o., Za Brumlovkou 5/1559, 140 00 Praha 4

Výhody, poskytované omezenou zárukou HP, se uplatňují jako doplněk k jakýmkoli právním nárokům na dvouletou záruku poskytnutou prodejcem v případě nesouladu zboží s kupní smlouvou. Váš nárok na uznání těchto práv však může záviset na mnohých faktorech. Omezená záruka HP žádným způsobem neomezuje ani neovlivňuje zákonná práva zákazníka. Další informace získáte kliknutím na následující odkaz: Zákonná záruka spotřebitele (www.hp.com/go/eu-legal) případně můžete navštívit webové stránky Evropského spotřebitelského centra (ec.europa.eu/consumers/solving_consumer_disputes/nonjudicial_redress/ecc-net/index_en.htm). Spotřebitelé mají právo se rozhodnout, zda chtějí službu reklamovat v rámci omezené záruky HP nebo v rámci zákonem stanovené dvouleté záruky u prodejce.

Slovaque

Obmedzená záruka HP je obchodná záruka, ktorú spoločnosť HP poskytuje dobrovoľne. Meno a adresa subjektu HP, ktorý zabezpečuje plnenie vyplývajúce z Obmedzenej záruky HP vo vašej krajine:

Slovenská republika: HP Inc Slovakia, s.r.o., Galvaniho 7, 821 04 Bratislava

Výhody Obmedzenej záruky HP sa uplatnia vedľa prípadných zákaznických zákonných nárokov voči predávajúcemu z váš strany, ktoré spočívajú v nesúlade vlastností tovaru s jeho popisom podľa predmetnej zmluvy. Možnosť uplatnenia takých prípadných nárokov však môže závisieť od rôznych faktorov. Služby Obmedzenej záruky HP žiadnym spôsobom neobmedzujú ani neovplyvňujú zákonné práva zákazníka, ktorý je spotrebiteľom. Ďalšie informácie nájdete na nasledujúcom prepojení: Zákonná záruka spotrebiteľa (www.hp.com/go/eu-legal), prípadne môžete navštíviť webovú lokalitu európskych zákaznických stredísk (ec.europa.eu/consumers/solving_consumer_disputes/nonjudicial_redress/ecc-net/index_en.htm). Spotrebiteľia majú právo zvoliť si, či chcú uplatniť servis v rámci Obmedzenej záruky HP alebo počas zákonnej dvojročnej záručnej lehoty u predajcu.

Pologne

Ograniczona gwarancja HP to komercyjna gwarancja udzielona dobrowolnie przez HP. Nazwa i adres podmiotu HP odpowiedzialnego za realizację Ograniczonej gwarancji HP w Polsce:

Polska: HP Inc Polska sp. z o.o., Szturmowa 2a, 02-678 Warszawa, wpisana do rejestru przedsiębiorców prowadzonego przez Sąd Rejonowy dla m.st. Warszawy w Warszawie, XIII Wydział Gospodarczy Krajowego Rejestru Sądowego, pod numerem KRS 0000546115, NIP 5213690563, REGON 360916326, GIOŚ E0020757WZBW, kapitał zakładowy 480.000 PLN.

Świadczenia wynikające z Ograniczonej gwarancji HP stanowią dodatek do praw przysługujących nabywcy w związku z dwuletnią odpowiedzialnością sprzedawcy z tytułu niezgodności towaru z umową (rękojmią). Niemniej, na możliwość korzystania z tych praw mają wpływ różne czynniki. Ograniczona gwarancja HP w żaden sposób nie ogranicza praw konsumenta ani na nie nie wpływa. Więcej informacji można znaleźć pod następującym łączem: Gwarancja prawna konsumenta (www.hp.com/go/eu-legal), można także odwiedzić stronę internetową Europejskiego Centrum Konsumentckiego (ec.europa.eu/consumers/solving_consumer_disputes/nonjudicial_redress/ecc-net/index_en.htm). Konsumentci mają prawo wyboru co do możliwości skorzystania albo z usług gwarancyjnych przysługujących w ramach Ograniczonej gwarancji HP albo z uprawnień wynikających z dwuletniej rękojmi w stosunku do sprzedawcy.

Bulgarie

Ограничената гаранция на HP представлява търговска гаранция, доброволно предоставяна от HP. Името и адресът на дружеството на HP за вашата страна, отговорно за предоставянето на гаранционната поддръжка в рамките на Ограничената гаранция на HP, са както следва:

HP Inc Bulgaria EOOD (Ейч Пи Инк България EOOD), гр. София 1766, район р-н Младост, бул. Околовръстен Път No 258, Бизнес Център Камбаните

Предимствата на Ограничената гаранция на HP се прилагат в допълнение към всички законови права за двугодишна гаранция от продавача при несъответствие на стоката с договора за продажба. Въпреки това, различни фактори могат да окажат влияние върху условията за получаване на тези права. Законовите права на потребителите не са ограничени или засегнати по никакъв начин от Ограничената гаранция на HP. За допълнителна информация, моля вижте Правната гаранция на потребителя (www.hp.com/go/eu-legal) или посетете уебсайта на Европейския потребителски център (ec.europa.eu/consumers/solving_consumer_disputes/nonjudicial_redress/ecc-net/index_en.htm). Потребителите имат правото да избират дали да претендират за извършване на услуга в рамките на Ограничената гаранция на HP или да потърсят такава от търговеца в рамките на двугодишната правна гаранция.

Roumain

Garanția limitată HP este o garanție comercială furnizată în mod voluntar de către HP. Numele și adresa entității HP răspunzătoare de punerea în aplicare a Garanției limitate HP în țara dumneavoastră sunt următoarele:

România: HP Inc Romania SRL, 5 Fabrica de Glucoza Str., Building F, Ground Floor and Floor 8, 2nd District, București

Beneficiile Garanției limitate HP se aplică suplimentar față de orice drepturi privind garanția de doi ani oferită de vânzător pentru neconformitatea bunurilor cu contractul de vânzare; cu toate acestea, diverși factori pot avea impact asupra eligibilității dvs. de a beneficia de aceste drepturi. Drepturile legale ale consumatorului nu sunt limitate sau afectate în vreun fel de Garanția limitată HP. Pentru informații suplimentare consultați următorul link: garanția acordată consumatorului prin lege (www.hp.com/go/eu-legal) sau puteți accesa site-ul Centrul European al Consumatorilor (ec.europa.eu/consumers/solving_consumer_disputes/nonjudicial_redress/ecc-net/index_en.htm). Consumatorii au dreptul să aleagă dacă să pretindă despăgubiri în cadrul Garanției limitate HP sau de la vânzător, în cadrul garanției legale de doi ani.

Belgique et Pays-Bas

De Beperkte Garantie van HP is een commerciële garantie vrijwillig verstrekt door HP. De naam en het adres van de HP-entiteit die verantwoordelijk is voor het uitvoeren van de Beperkte Garantie van HP in uw land is als volgt:

Nederland: HP Nederland B.V., Startbaan 16, 1187 XR Amstelveen

België: HP Belgium BVBA, Hermeslaan 1A, B-1831 Diegem

De voordelen van de Beperkte Garantie van HP vormen een aanvulling op de wettelijke garantie voor consumenten gedurende twee jaren na de levering te verlenen door de verkoper bij een gebrek aan conformiteit van de goederen met de relevante verkoopovereenkomst. Niettemin kunnen diverse factoren een impact hebben op uw eventuele aanspraak op deze wettelijke rechten. De wettelijke rechten van de consument worden op geen enkele wijze beperkt of beïnvloed door de Beperkte Garantie van HP. Raadpleeg voor meer informatie de volgende webpagina: Wettelijke garantie van de consument (www.hp.com/go/eu-legal) of u kan de website van het Europees Consumenten Centrum bezoeken (ec.europa.eu/consumers/solving_consumer_disputes/nonjudicial_redress/ecc-net/index_en.htm). Consumenten hebben het recht om te kiezen tussen enerzijds de Beperkte Garantie van HP of anderzijds het aanspreken van de verkoper in toepassing van de wettelijke garantie.

Finlande

HP:n rajoitettu takuu on HP:n vapaaehtoisesti antama kaupallinen takuu. HP:n myöntämästä takuusta maassanne vastaavan HP:n edustajan yhteystiedot ovat:

Suomi: HP Finland Oy, Piispankalliontie, FIN - 02200 Espoo

HP:n takuun edut ovat voimassa mahdollisten kuluttajansuojalakiin perustuvien oikeuksien lisäksi sen varalta, että tuote ei vastaa myyntisopimusta. Saat lisätietoja seuraavasta linkistä: Kuluttajansuoja (www.hp.com/go/eu-legal) tai voit käydä Euroopan kuluttajakeskuksen sivustolla (ec.europa.eu/consumers/solving_consumer_disputes/nonjudicial_redress/ecc-net/index_en.htm). Kuluttajilla on oikeus vaatia virheen korjausta HP:n takuun ja kuluttajansuojan perusteella HP:lta tai myyjältä.

Slovénie

Omejena garancija HP je prostovoljna trgovska garancija, ki jo zagotavlja podjetje HP. Ime in naslov poslovne enote HP, ki je odgovorna za omejeno garancijo HP v vaši državi, sta naslednja:

Slovenija: Hewlett-Packard Europe B.V., Amsterdam, Meyrin Branch, Route du Nant-d'Avril 150, 1217 Meyrin, Switzerland

Ugodnosti omejene garancije HP veljajo poleg zakonskih pravic, ki ob sklenitvi kupoprodajne pogodbe izhajajo iz dveletne garancije prodajalca v primeru neskladnosti blaga, vendar lahko na izpolnjevanje pogojev za uveljavitev pravic vplivajo različni dejavniki. Omejena garancija HP nikakor ne omejuje strankinih z zakonom predpisanih pravic in ne vpliva nanje. Za dodatne informacije glejte naslednjo povezavo: Strankino pravno jamstvo (www.hp.com/go/eu-legal); ali pa obiščite spletno mesto evropskih središč za potrošnike (ec.europa.eu/consumers/solving_consumer_disputes/nonjudicial_redress/ecc-net/index_en.htm). Potrošniki imajo pravico izbrati, ali bodo uveljavljali pravice do storitev v skladu z omejeno garancijo HP ali proti prodajalcu v skladu z dvoletno zakonsko garancijo.

Croate

HP ograničeno jamstvo komercijalno je dobrovoljno jamstvo koje pruža HP. Ime i adresa HP subjekta odgovornog za HP ograničeno jamstvo u vašoj državi:

Hrvatska: HP Computing and Printing d.o.o. za računalne i srodne aktivnosti, Radnička cesta 41, 10000 Zagreb

Pogodnosti HP ograničenog jamstva vrijede zajedno uz sva zakonska prava na dvogodišnje jamstvo kod bilo kojeg prodavača s obzirom na nepodudaranje robe s ugovorom o kupnji. Međutim, razni faktori mogu utjecati na vašu mogućnost ostvarivanja tih prava. HP ograničeno jamstvo ni na koji način ne utječe niti ne ograničava zakonska prava potrošača. Dodatne informacije potražite na ovoj adresi: Zakonsko jamstvo za potrošače (www.hp.com/go/eu-legal) ili možete posjetiti web-mjesto Europskih potrošačkih centara (ec.europa.eu/consumers/solving_consumer_disputes/nonjudicial_redress/ecc-net/index_en.htm). Potrošači imaju pravo odabrati žele li ostvariti svoja potraživanja u sklopu HP ograničenog jamstva ili pravnog jamstva prodavača u trajanju ispod dvije godine.

Lettonie

HP ierobežotā garantija ir komercgarantija, kuru brīvprātīgi nodrošina HP. HP uzņēmums, kas sniedz HP ierobežotās garantijas servisa nodrošinājumu jūsu valstī:

Latvija: HP Finland Oy, PO Box 515, 02201 Espoo, Finland

HP ierobežotās garantijas priekšrocības tiek piedāvātas papildus jebkurām likumīgajām tiesībām uz pārdevēja un/vai ražotāju nodrošinātu divu gadu garantiju gadījumā, ja preces neatbilst pirkuma līgumam, tomēr šo tiesību saņemšanu var ietekmēt vairāki faktori. HP ierobežotā garantija nekādā veidā neierobežo un neietekmē patērētāju likumīgās tiesības. Lai iegūtu plašāku informāciju, izmantojiet šo saiti: Patērētāju likumīgā garantija (www.hp.com/go/eu-legal) vai arī Eiropas Patērētāju tiesību aizsardzības centra tīmekļa vietni (ec.europa.eu/consumers/solving_consumer_disputes/nonjudicial_redress/ecc-net/index_en.htm). Patērētājiem ir tiesības izvēlēties, vai pieprasīt servisa nodrošinājumu saskaņā ar HP ierobežoto garantiju, vai arī pārdevēja sniegto divu gadu garantiju.

Lituanie

HP ribotoji garantija yra HP savanoriškai teikiama komercinė garantija. Toliau pateikiami HP bendrovių, teikiančių HP garantiją (gamintojo garantiją) jūsų šalyje, pavadinimai ir adresai:

Lietuva: HP Finland Oy, PO Box 515, 02201 Espoo, Finland

HP ribotoji garantija papildomai taikoma kartu su bet kokiais kitomis įstatymais nustatytais teisėmis į pardavėjo suteikiamą dvejų metų laikotarpio garantiją dėl prekių atitikties pardavimo sutarčiai, tačiau tai, ar jums ši teisė bus suteikiama, gali priklausyti nuo įvairių aplinkybių. HP ribotoji garantija niekaip neapriboja ir neįtakoja įstatymais nustatytų vartotojo teisių. Daugiau informacijos rasite paspaudę šią nuorodą: Teisinė vartotojo garantija (www.hp.com/go/eu-legal) arba apsilankę Europos vartotojų centro internetinėje svetainėje (ec.europa.eu/consumers/solving_consumer_disputes/nonjudicial_redress/ecc-net/index_en.htm). Vartotojai turi teisę prašyti atlikti techninį aptarnavimą pagal HP ribotąją garantiją arba pardavėjo teikiamą dvejų metų įstatymais nustatytą garantiją.

Estonie

HP piiratud garantii on HP poolt vabatahtlikult pakutav kaubanduslik garantii. HP piiratud garantii eest vastutab HP üksus aadressil:

Eesti: HP Finland Oy, PO Box 515, 02201 Espoo, Finland

HP piiratud garantii rakendub lisaks seaduses ettenähtud müüjapoolsele kaheaastasele garantiile, juhul kui toode ei vasta müügilepingu tingimustele. Siiski võib esineda asjaolusid, mille puhul teie jaoks need õigused ei pruugi kehtida. HP piiratud garantii ei piira ega mõjuta mingil moel tarbija seadusjärgseid õigusi. Lisateavet leiate järgmiselt lingilt: tarbija õiguslik garantii (www.hp.com/go/eu-legal) või võite külastada Euroopa tarbijakeskuste veebisaiti (ec.europa.eu/consumers/solving_consumer_disputes/nonjudicial_redress/ecc-net/index_en.htm). Tarbijal on õigus valida, kas ta soovib kasutada HP piiratud garantiid või seadusega ette nähtud müüjapoolset kaheaastast garantiid.

Russie

Срок службы принтера для России

Срок службы данного принтера HP составляет пять лет в нормальных условиях эксплуатации. Срок службы отсчитывается с момента ввода принтера в эксплуатацию. В конце срока службы HP рекомендует посетить веб-сайт нашей службы поддержки по адресу www.hp.com/support и/или связаться с авторизованным поставщиком услуг HP для получения рекомендаций в отношении дальнейшего безопасного использования принтера.

La déclaration de garantie limitée applicable aux cartouches d'impression, tambours d'imagerie et unités d'imagerie HP destinés aux imprimantes HP LaserJet, HP Laser et Samsung Laser

Ce produit est couvert par la garantie commerciale/limitée HP dans les pays/régions autorisés à utiliser/distribuer.

Pour obtenir des informations complètes sur la garantie, reportez-vous à: hp.com/toner/info

Politique de HP en matière de consommables non authentiques HP

HP déconseille l'utilisation de cartouches d'encre non authentiques HP, qu'elles soient neuves ou reconditionnées.



REMARQUE : Pour les imprimantes HP, l'utilisation d'une cartouche d'encre non authentique HP ou d'une cartouche d'encre remplie n'affecte pas la garantie au client ou tout autre contrat d'assistance HP du client. Cependant, si les pannes ou dégâts causés au produit peuvent être imputés à l'utilisation d'une cartouche d'encre remplie ou non authentique HP, HP appliquera les frais matériels et le temps de réparation standard pour la réparation du produit et des pannes/dégâts en question.

Site Web anti-fraude de HP

Si vous installez une cartouche de toner HP et que le message du panneau de commande indique que la cartouche est un consommable non authentique HP, rendez-vous sur www.hp.com/go/anticounterfeit. HP vous aidera à déterminer si la cartouche est authentique et prendra des mesures pour résoudre le problème.

Il se peut que votre cartouche d'encre HP ne soit pas authentique dans les cas suivants :

- La page d'état des consommables indique qu'un consommable non authentique HP est installé.
- Vous rencontrez de nombreux problèmes avec la cartouche.
- La cartouche n'a pas le même aspect que d'habitude (par exemple, son emballage est différent de l'emballage HP).

Données stockées sur la cartouche d'encre

Les cartouches d'encre HP utilisées avec ce produit contiennent une puce mémoire qui participe au bon fonctionnement du produit.

En outre, cette puce mémoire collecte un nombre d'informations limité concernant l'utilisation du produit, notamment : la date de la première installation de la cartouche de toner, la date de la dernière utilisation de la cartouche de toner, le nombre de pages imprimées avec la cartouche de toner, le taux de couverture de la page, les modes d'impression utilisés, toute erreur d'impression et le modèle du produit. Ces informations aident HP à concevoir les futurs produits de sorte qu'ils répondent aux besoins d'impression des clients.

Les données collectées à partir de la puce mémoire de la cartouche d'encre ne contiennent aucune information permettant d'identifier un client ou un produit spécifique.

HP collecte un échantillon de puces mémoire à partir des cartouches de toner renvoyées via le programme de retour et de recyclage HP gratuit (HP Planet Partners : www.hp.com/recycle). Les puces mémoire de cet échantillon sont lues et analysées afin d'améliorer les futurs produits HP. Les partenaires d'HP qui participent au recyclage peuvent également avoir accès à ces données.

Toute société tierce qui entre en possession de la cartouche d'encre peut avoir accès aux informations anonymes contenues sur la puce mémoire.

Contrat licence utilisateur final

A LIRE ATTENTIVEMENT AVANT D'UTILISER CET EQUIPEMENT LOGICIEL :

Cet accord de licence utilisateur final (« CLUF ») est un accord juridique entre (a) vous (individu ou entité unique) et (b) HP Inc. (« HP ») qui régit votre utilisation de n'importe quel Produit logiciel, installé sur ou proposé par HP afin d'être utilisé avec votre produit HP (« Produit HP »), qui n'est pas soumis à un autre contrat de licence distinct

entre vous et HP ou ses fournisseurs. Un autre logiciel peut contenir un CLUF dans sa documentation en ligne. Le terme « Produit logiciel » désigne un logiciel informatique et peut inclure des supports associés, des documents imprimés et de la documentation « en ligne » ou au format électronique.

Une correction ou un ajout au présent CLUF peut accompagner le Produit HP.

LES DROITS AFFERENTS A CE PRODUIT LOGICIEL SONT OFFERTS EXCLUSIVEMENT SOUS RESERVE D'ACCEPTATION DE TOUTES LES CONDITIONS D'UTILISATION DU PRESENT CLUF. EN INSTALLANT, COPIANT, TELECHARGEANT OU UTILISANT LE PRODUIT LOGICIEL, VOUS ACCEPTEZ D'ETRE LIE PAR LES CONDITIONS DU PRESENT CLUF. SI VOUS N'ACCEPTEZ PAS LES CONDITIONS DE CETTE LICENCE, VOTRE UNIQUE RECOURS CONSISTE A RENVOYER L'ENSEMBLE DU PRODUIT INUTILISE (MATERIEL ET LOGICIEL) SOUS 14 JOURS POUR OBTENIR UN REMBOURSEMENT SOUMIS A LA POLITIQUE DE REMBOURSEMENT DE VOTRE LIEU DE L'ACHAT.

LE PRESENT CLUF CONSTITUE UN ACCORD GLOBAL ET N'EST PAS SPECIFIQUE A UN PAYS/UNE REGION, UN ETAT OU UN TERRITOIRE. SI VOUS AVEZ ACQUIS LE LOGICIEL EN TANT QUE CLIENT AU REGARD DE LA LEGISLATION SUR LA CONSOMMATION APPROPRIEE EN VIGUEUR DANS VOTRE PAYS/REGION, VOTRE ETAT OU VOTRE TERRITOIRE, ET MALGRE TOUTE DISPOSITION CONTRAIRE SPECIFIEE DANS LE PRESENT CLUF, RIEN DANS CE CLUF N'AFPECTE VOS DROITS STATUTAIRES INALIENABLES OU VOS RECOURS POSSIBLES AU REGARD DE CETTE LEGISLATION, ET LE PRESENT CLUF EST ASSUJETTI A CES DROITS ET RECOURS. REPORTEZ-VOUS A LA SECTION 16 POUR PLUS D'INFORMATIONS SUR LES DROITS DU CLIENT.

1. **OCTROI DE LICENCE.** HP vous accorde les droits suivants sous réserve que vous vous conformiez à toutes les conditions d'utilisation du présent CLUF :
 - a. Utilisation. Vous pouvez utiliser le Produit logiciel sur un seul ordinateur (« Votre ordinateur »). Si le Produit logiciel vous est fourni via Internet et que la licence d'origine est prévue pour une utilisation sur plusieurs ordinateurs, vous pouvez installer et utiliser le Produit logiciel uniquement sur ces ordinateurs. Vous ne devez pas séparer des composants du Produit logiciel dans le but de les utiliser sur plus d'un ordinateur. Vous n'êtes pas autorisé à distribuer ou modifier le Produit logiciel, ni à désactiver une quelconque fonction de licence ou de contrôle du Produit logiciel. Vous pouvez charger le Produit logiciel dans la mémoire temporaire (RAM) de votre ordinateur afin de l'utiliser.
 - b. Stockage. Vous pouvez copier le Produit logiciel dans la mémoire locale ou le périphérique de stockage du Produit HP.
 - c. Copie. Vous êtes autorisé à créer des copies de sauvegarde ou des archives du Produit logiciel, sous réserve que chaque copie contienne tous les avis de propriété originaux du Produit logiciel et qu'elle soit utilisée uniquement à des fins de sauvegarde.
 - d. Réserve des droits. HP et ses fournisseurs se réservent tous les droits qui ne vous sont pas expressément octroyés dans le présent CLUF.
 - e. Logiciel libre. Nonobstant les conditions d'utilisation du présent CLUF, tout ou partie du Produit logiciel qui constitue un logiciel HP non propriétaire ou un logiciel fourni sous licence publique par des tiers (« Logiciel libre ») est soumis aux conditions d'utilisation du contrat de licence logiciel de ce Logiciel libre, qu'il se présente sous la forme d'un contrat distinct, d'un contrat contenu dans l'emballage ou de conditions de licence électronique acceptés au moment du téléchargement. Votre utilisation du Logiciel libre est entièrement régie par les conditions d'utilisation de cette licence.
 - f. Solution de récupération. Toute solution de récupération logicielle fournie avec/pour votre Produit HP, qu'elle se présente sous la forme d'une solution basée sur disque dur, sur support externe (par exemple sur disquette, CD ou DVD) ou solution équivalente fournie sous n'importe quelle autre forme, peut uniquement être utilisée dans le but de restaurer le disque dur du Produit HP pour lequel la solution de récupération a été achetée. L'utilisation de n'importe quel système d'exploitation Microsoft contenu dans ces solutions de récupération est régie par le contrat de licence Microsoft.

2. **MISES A NIVEAU.** Pour utiliser un Produit logiciel identifié en tant que mise à niveau, vous devez d'abord disposer d'une licence pour le Produit logiciel d'origine identifié par HP comme étant éligible pour la mise à niveau. Après la mise à niveau, vous ne pouvez plus utiliser le Produit logiciel d'origine qui formait la base de votre éligibilité pour la mise à niveau. En utilisant le Produit logiciel, vous acceptez également qu'HP puisse accéder automatiquement à votre Produit HP lorsqu'il est connecté à Internet afin de vérifier la version ou le statut de certains Produits logiciels. Vous acceptez également qu'HP puisse télécharger et installer automatiquement des mises à niveau ou des mises à jour pour ces Produits logiciels sur votre Produit HP afin de fournir de nouvelles versions ou mises à jour nécessaires pour maintenir le bon fonctionnement, les performances ou la sécurité du Produit logiciel et de votre Produit HP et de faciliter l'assistance ou d'autres services qui vont sont proposés. Dans certains cas et selon le type de mise à niveau ou de mise à jour, des notifications vous seront envoyées (via fenêtre contextuelle ou autre) et vous demanderont de lancer la mise à niveau ou la mise à jour.
3. **LOGICIEL SUPPLEMENTAIRE.** Le présent CLUF s'applique aux mises à jour ou aux suppléments au Produit logiciel d'origine fourni par HP, sauf si HP accompagne la mise à jour ou le supplément de nouvelles conditions. En cas de conflit entre les conditions, les autres conditions prévalent.
4. **TRANSFERT.**
 - a. Tiers. L'utilisateur initial du Produit logiciel est habilité à effectuer un seul transfert du Produit logiciel au bénéfice d'un autre utilisateur final. Tout transfert doit comporter tous les composants, supports, matériaux imprimés, le présent CLUF et, le cas échéant, le Certificat d'authenticité. Le transfert ne peut pas être un transfert indirect, tel qu'une consignation. Avant le transfert, l'utilisateur final qui reçoit le produit transféré doit accepter toutes les conditions du présent CLUF. Dès le transfert du Produit logiciel, vous perdez automatiquement le bénéfice de la licence.
 - b. Restrictions. Vous n'êtes pas autorisé à louer ou prêter le Produit logiciel ou à utiliser le Produit logiciel dans le cadre d'une exploitation commerciale partagée ou d'une utilisation professionnelle. Sauf disposition expresse dans le présent CLUF, vous ne pouvez ni concéder une sous-licence, ni attribuer, ni transférer le Produit logiciel.
5. **DROITS EXCLUSIFS.** Tous les droits de propriété intellectuelle du Produit logiciel et la documentation utilisateur appartiennent à HP ou à ses fournisseurs et sont protégés par les lois, y compris, mais sans s'y limiter, de copyright des Etats-Unis, de secret industriel et de marque commerciale, ainsi que les autres lois et traités internationaux applicables. Vous n'êtes pas autorisé à retirer une marque d'identification, un avis de copyright ou une limitation exclusive du Produit logiciel.
6. **LIMITATION SUR L'INGENIERIE INVERSE.** Vous n'êtes pas autorisé à réaliser une ingénierie inverse, à décompiler ou à démonter le Produit logiciel, sauf et uniquement dans le cas où la loi en vigueur l'autorise, nonobstant cette limitation ou ce qui est expressément stipulé dans le présent CLUF.
7. **CONDITION.** Le présent CLUF est effectif sauf s'il a été résilié ou rejeté. Le présent CLUF est également résilié selon les conditions indiquées dans le présent CLUF ou si vous ne vous conformez pas avec n'importe quelle condition du présent CLUF.

8. NOTIFICATION DE COLLECTE DE DONNEES.

CONSENTEMENT RELATIF A LA COLLECTE ET L'UTILISATION DE DONNEES.

- a. Vous acceptez que HP et ses sociétés affiliées collectent, combinent et utilisent les informations sur le périphérique et les informations individuelles sur l'utilisateur que vous fournissez en relation avec la prise en charge de services en lien avec le Produit logiciel. HP s'engage à ne pas utiliser ces informations pour vous démarcher sans votre consentement. Pour en savoir plus sur les pratiques de collecte de données HP, consultez la page www.hp.com/go/privacy

- b. HP utilise des cookies et d'autres outils de technologie Web pour collecter des informations techniques anonymes liées au logiciel HP et à votre Produit HP. Ces données sont utilisées pour fournir les mises à niveau et l'assistance liées ou d'autres services décrits dans la Section 2. HP recueille également des informations personnelles comme votre adresse IP (Internet Protocol) ou toute autre information unique d'identification associée à votre Produit HP et aux données que vous avez fournies lors de l'enregistrement de votre Produit HP. En plus de permettre de fournir des mises à niveau et l'assistance liée ou d'autres services, ces données sont également utilisées pour vous envoyer des communications marketing (avec votre consentement dès que la loi en vigueur l'exige).

Dans les limites autorisées par la loi en vigueur, en acceptant les présentes conditions d'utilisation, vous acceptez la collecte et l'utilisation de données anonymes et personnelles par HP, ses filiales et sociétés affiliées comme décrit dans le présent CLUF et comme décrit plus en détails dans la politique de confidentialité HP : www.hp.com/go/privacy

- c. Collecte/utilisation par des tiers. Certains programmes inclus dans votre Produit HP vous sont fournis par des fournisseurs tiers (« Logiciel tiers ») disposant de leur propre licence. Les Logiciels tiers peuvent être installés et opérationnels sur votre Produit HP même si vous choisissez de ne pas activer/acheter ces logiciels. Les logiciels tiers peuvent collecter et transmettre des informations techniques sur votre système (par exemple : adresse IP, identification unique d'appareil, version du logiciel installé, etc.) et d'autres données système. Ces informations sont utilisées par les tiers afin d'identifier les attributs techniques du système et de vérifier que vous disposez bien de la version la plus récente du logiciel sur votre système. Si vous ne souhaitez pas que les Logiciels tiers recueillent ces informations techniques ou vous envoient automatiquement des mises à jour, vous devez désinstaller le logiciel avant de vous connecter à Internet.
- 9. EXCLUSION DE GARANTIES.** DANS LA LIMITE AUTORISEE PAR LA LOI EN VIGUEUR, HP ET SES FOURNISSEURS FOURNISSENT LE PRODUIT LOGICIEL « EN L'ETAT » ET AVEC TOUTES SES ERREURS, ET REJETTENT DONC TOUTES LES AUTRES GARANTIES, RESPONSABILITES ET CONDITIONS, QU'ELLES SOIENT EXPRESSES, IMPLICITES OU STATUTAIRES, Y COMPRIS, MAIS SANS S'Y LIMITER, LES GARANTIES : (i) DE TITRE ET D'ABSENCE DE CONTREFAÇON ; (ii) DE QUALITE MARCHANDE ; (iii) D'APTITUDE À UN USAGE PARTICULIER ; (iv) QUE LE PRODUIT LOGICIEL FONCTIONNERA AVEC DES CONSOMMABLES OU DES ACCESSOIRES NON-HP ; ET (v), DE L'ABSENCE DE VIRUS EN CE QUI CONCERNE L'ENSEMBLE DES PRODUITS LOGICIELS. Certains états/juridictions n'autorisant pas les exclusions des garanties implicites ou les limitations de durée des garanties implicites, l'exclusion de garanties ci-dessus peut ne pas s'appliquer pour vous dans son intégralité.
- 10. LIMITATION DE RESPONSABILITE.** Dans le respect de la législation applicable en République Populaire de Chine, nonobstant les dommages que vous pouvez subir, la pleine responsabilité d'HP et de n'importe lequel de ses fournisseurs dans le cadre du présent CLUF et votre recours exclusif pour tout ce qui précède ne sauraient excéder le montant que vous avez effectivement payé séparément pour le Produit logiciel ou 5 dollars U.S, si ce montant est plus élevé. DANS LA LIMITE AUTORISEE PAR LA LOI EN VIGUEUR, EN AUCUN CAS HP OU SES FOURNISSEURS NE PEUVENT ETRE TENUS RESPONSABLES DE N'IMPORTE QUEL DOMMAGE SPECIAL, INDIRECT OU CONSECUTIF (INCLUANT, SANS S'Y LIMITER, LES PERTES DE BENEFICE OU D'INFORMATIONS CONFIDENTIELLES OU AUTRE, LES INTERRUPTIONS D'ACTIVITE, LES BLESSURES PERSONNELLES, LA PERTE DE LA CONFIDENTIALITE) DECOULANT OU ETANT LIE DE N'IMPORTE QUELLE MANIERE A L'UTILISATION OU A L'INCAPACITE D'UTILISER LE PRODUIT LOGICIEL, OU LIE DE N'IMPORTE QUELLE MANIERE A N'IMPORTE QUELLE CONDITION DU PRESENT CLUF, MEME SI HP OU N'IMPORTE LEQUEL DE SES FOURNISSEURS ONT ETE INFORMES DE LA POSSIBILITE DE TELS DOMMAGES ET MEME SI LE RECOURS ECHOUE DANS SON BUT ESSENTIEL. Dans la mesure où certains pays ou juridictions n'autorisent pas l'exclusion ou la limitation des dommages accessoires ou indirects, il est possible que la limitation ou l'exclusion ci-dessus ne vous concerne pas.
- 11. CLIENTS DU GOUVERNEMENT AMERICAIN.** Conformément aux textes FAR 12.211 et 12.212, les logiciels informatiques professionnels, la documentation des logiciels informatiques et les données techniques associées sont concédés au gouvernement américain dans le cadre de la licence d'exploitation commerciale HP applicable.

12. **CONFORMITE PAR RAPPORT AUX LOIS D'EXPORTATION.** Vous devez vous conformer à toutes les lois et réglementations des Etats-Unis et dans d'autres pays/régions (« Lois d'exportation ») afin de garantir que le Produit logiciel n'est pas (1) exporté, directement ou indirectement, en violation des Lois d'exportation, ou (2) utilisé pour n'importe quel usage interdit par les Lois d'exportation, y compris, mais sans s'y limiter, la prolifération d'armes nucléaires, chimiques ou biologiques.
13. **CAPACITE ET AUTORITE DE CERTIFICATION.** Vous déclarez avoir atteint l'âge légal de la majorité dans votre état de résidence et, le cas échéant, que vous êtes dûment autorisé par votre employeur à signer le présent contrat.
14. **LOI EN VIGUEUR.** Le présent CLUF est régi par les lois du pays dans lequel l'équipement a été acheté.
15. **CONTRAT ENTIER.** Le présent CLUF (y compris tout ajout ou modification au présent CLUF fourni avec le Produit HP) représente l'accord global conclu entre vous et HP concernant le Produit logiciel et remplace toutes communications, propositions ou représentations antérieures ou en cours orales et écrites concernant le Produit logiciel ou tout autre sujet couvert par le présent CLUF. Dans le cas où n'importe quel politique ou programme HP de prise en charge de service entrerait en conflit avec les conditions du présent CLUF, les conditions du présent CLUF prévalent.
16. **DROITS DU CLIENT.** Dans certains pays/régions, états ou territoires, les clients peuvent bénéficier de certains droits statutaires et recours en lien avec la législation sur la consommation au regard de laquelle la responsabilité de HP ne peut pas être légalement exclue ou limitée. Si vous avez acquis le Logiciel en tant que client au regard de la législation sur la consommation appropriée en vigueur dans votre pays/région, votre état ou votre territoire, les dispositions du présent CLUF (y compris les exclusions de garantie, les limitations et les exclusions de responsabilité) doivent être lues comme étant soumises à la loi en vigueur et s'appliquent dans la limite autorisée par cette loi en vigueur.

Clients d'Australie : Si vous avez acquis le Logiciel en tant que client au regard de la « Australian Consumer Law », de l'acte Australian Competition and Consumer Act 2010 (Cth), et malgré toute autre disposition du présent CLUF :

- a. le Logiciel est fourni avec des garanties ne pouvant pas être exclues selon la « Australian Consumer Law », incluant le fait que les marchandises soient d'une qualité acceptable et que les services soient fournis avec les compétences et le soin requis. Vous pouvez bénéficier d'un remplacement ou d'un remboursement en cas de défaillance majeure et d'une compensation pour les autres pertes ou dommages raisonnablement prévisibles. Vous pouvez également bénéficier d'une réparation ou d'un remplacement du Logiciel si ce dernier ne parvient pas à être de qualité acceptable et que la défaillance n'est pas une défaillance majeure.
- b. rien dans ce CLUF n'exclut, ne restreint ou ne modifie les droits ou les recours, les garanties ou toute autre condition implicite ou imposée par la « Australian Consumer Law », qui ne peut pas être exclue ou limitée légalement ; et
- c. les avantages qui vous sont offerts par les garanties formelles du présent CLUF viennent s'ajouter aux autres droits et recours à votre disposition dans la « Australian Consumer Law ». Vos droits en vertu de la « Australian Consumer Law » prévalent en cas de contradiction avec les limitations contenues dans la garantie formelle.
- d. Le Logiciel peut être en mesure de conserver des données générées par l'utilisateur. HP vous informe que si HP répare votre Logiciel, il est possible que ces données soient perdues. Dans les limites autorisées par la loi, les limitations et les exclusions de la responsabilité de HP de ce CLUF s'appliquent aux pertes de données de ce type.

Si vous pensez que vous êtes en droit de bénéficier de garanties dans le cadre de cet accord ou de tout recours ci-dessus, veuillez contacter HP :

HP PPS Australia Pty Ltd
Rhodes Corporate Park, Building F, Level 5
1 Homebush Bay Drive
Rhodes, NSW 2138
Australia

Pour formuler une demande d'assistance ou une réclamation au titre de la garantie, veuillez appeler le 13 10 47 (depuis l'Australie) ou le +61 2 8278 1039 (en cas d'appel international) ou visiter la page www8.hp.com/au/en/contact-hp/phone-assist.html pour accéder à la liste la plus récente des numéros d'assistance téléphonique.

Si vous êtes un client au regard de la « Australia Consumer Law » et que vous achetez le Logiciel ou des services d'assistance et de garantie pour le Logiciel qui ne sont pas habituellement acquis au titre d'une utilisation ou d'une consommation personnelle, domestique ou ménagère, et malgré toute autre disposition du présent CLUF, HP limite sa responsabilité en cas de non-respect d'une des garanties du client suivantes :

- a. Fourniture des services de garantie et d'assistance pour le Logiciel : à l'une ou plusieurs des fins suivantes : réapprovisionnement des services ou paiement des frais engendrés par le réapprovisionnement du service ;
- b. Fourniture du Logiciel : à l'une ou plusieurs des fins suivantes : remplacement du Logiciel ou la fourniture d'un logiciel équivalent ; réparation du Logiciel ; paiement des coûts de remplacement du Logiciel ou des frais d'achat des logiciels ; ou paiement des coûts requis pour faire réparer le Logiciel ; et
- c. dans le cas contraire, dans la limite autorisée par la loi.

Clients de Nouvelle-Zélande : en Nouvelle-Zélande, le Logiciel est fourni avec des garanties ne pouvant pas être exclues selon les termes du « Consumer Guarantees Act 1993 ». En Nouvelle-Zélande, une opération de consommateur est une transaction qui implique une personne achetant une marchandise pour une utilisation ou une consommation personnelle, domestique ou ménagère et non pas dans le cadre d'une utilisation professionnelle. Les clients en Nouvelle-Zélande dont l'achat des articles est destiné à une utilisation ou une consommation personnelle, domestique ou ménagère (et non pas dans le cadre d'une utilisation professionnelle) (« Clients de Nouvelle-Zélande ») peuvent bénéficier d'une réparation, d'un remboursement ou d'un remplacement en cas de défaillance et d'une compensation pour les autres pertes ou dommages raisonnablement prévisibles. Un client de Nouvelle-Zélande (tel défini ci-dessus) peut récupérer les coûts du retour du produit vers l'endroit d'achat en cas d'infraction à la loi des clients de Nouvelle-Zélande ; par ailleurs, si le client de Nouvelle-Zélande encourt des coûts significatifs pour le retour des articles à HP, le coût de la collecte de ces articles sera pris en charge par HP. En cas de fourniture des produits ou des services à des fins professionnelles, vous reconnaissez que le « Consumer Guarantees Act 1993 » ne s'applique pas et que, compte tenu de la nature et de la valeur de l'opération, ceci est équitable et raisonnable.

© Copyright 2022 HP Development Company, L.P.

Les informations contenues dans ce document peuvent faire l'objet de modifications sans préavis. Tous les autres noms de produit mentionnés dans le présent document peuvent être des marques déposées de leurs propriétaires respectifs. Dans les limites autorisées par la loi en vigueur, les seules garanties pour les produits et services HP sont décrites dans les déclarations de garantie expresses accompagnant ces mêmes produits et services. Les informations contenues dans ce document ne constituent pas une garantie complémentaire. Dans les limites autorisées par la loi en vigueur, HP ne pourra être tenu responsable des erreurs ou omissions de nature technique ou rédactionnelle qui pourraient subsister dans le présent document.

Service de garantie pour les pièces remplaçables par l'utilisateur

Les périphériques HP sont conçus avec un grand nombre de pièces remplaçables par l'utilisateur (CSR), ce qui permet de réduire la durée de la réparation et d'avoir une plus grande flexibilité lors du remplacement des pièces défectueuses. Si, au cours de la période de diagnostic, HP détermine que la réparation peut être accomplie avec l'utilisation d'une pièce CSR, HP vous livre cette pièce directement pour que vous puissiez la remplacer. Il existe deux catégories de pièces CSR : 1) Pièces que l'utilisateur doit obligatoirement remplacer. Si vous demandez que le remplacement soit effectué par HP, le déplacement et les frais de main-d'œuvre de ce service vous seront facturés. 2) Pièces que l'utilisateur peut décider de remplacer lui-même. Ces pièces sont également conçues pour être remplaçables par l'utilisateur. Mais si vous souhaitez que HP effectue le remplacement pour vous, ce service vous sera gracieusement offert dans le cadre de la garantie de votre périphérique.

Suivant la disponibilité et les possibilités géographiques, les pièces CSR seront expédiées pour une livraison le lendemain, les jours ouvrés. Une livraison le jour-même ou sous quatre heures peut être possible dans certains pays/régions moyennant des frais supplémentaires. Si vous avez besoin d'aide, vous pouvez appeler l'assistance technique HP. Un technicien vous aidera par téléphone. HP vous indique si la pièce défectueuse doit être renvoyée à HP dans l'emballage des pièces CSR de remplacement expédiées. Si vous devez renvoyer la pièce défectueuse à HP, il est nécessaire de la renvoyer dans un délai précis, normalement de cinq (5) jours ouvrés. La pièce défectueuse doit être renvoyée avec la documentation associée dans l'emballage fourni. Si vous ne renvoyez pas la pièce défectueuse, HP se réserve le droit de vous facturer la pièce de remplacement. Dans le cas des pièces remplaçables par l'utilisateur, HP s'acquitte de tous les frais d'expédition et de renvoi des pièces et choisit le coursier/transporteur à utiliser.

Assistance aux clients

Tableau B-3 Assistance aux clients

Assistance	Liens URL
Obtenir une assistance téléphonique pour votre pays/région	Les numéros de téléphone du pays/de la région se trouvent dans la brochure contenue dans le carton de votre produit ou sur www.hp.com/support
Préparez le nom du produit, le numéro de série, la date d'achat et la description de votre problème.	www.hp.com/support
Obtenir une assistance Internet 24 h et télécharger des utilitaires et des pilotes	www.hp.com/support
Commander des contrats de service ou de maintenance HP supplémentaires	www.hp.com/go/carepack
Enregistrement du produit	www.register.hp.com

C Programme de gestion des produits en fonction de l'environnement

Cette section décrit le programme de gestion des produits en fonction de l'environnement chez HP.

Protection de l'environnement

HP s'engage à fournir des produits de qualité dans le strict respect de l'environnement. Ce produit a été conçu avec plusieurs attributs destinés à réduire son impact sur l'environnement.

Émission d'ozone

Les émissions atmosphériques d'ozone de ce produit ont été mesurées selon un protocole normalisé et lorsque ces données sur les émissions sont appliquées à un « scénario d'exposition générique de modèles de bureau », HP est en mesure de déterminer qu'aucune quantité appréciable d'ozone dépassant les normes de qualité ou les directives actuelles relatives à l'air intérieur n'est générée lors de l'impression.

Références -

Méthode d'essai servant à mesurer les émissions provenant des appareils de copie papier permettant l'attribution du label écologique pour les appareils de bureau avec fonction d'impression ; DE-UZ 205 – BAM ; Janvier 2018.

Basé sur la concentration en ozone pendant 2 heures par jour dans une salle de 30,6 mètres cubes avec un taux de ventilation de 0,68 changements d'air par heure avec des fournitures d'impression HP.

Consommation d'énergie

La consommation d'énergie chute sensiblement en mode Prêt, Veille ou Arrêt, ce qui permet de réduire les coûts et de préserver les ressources naturelles, sans pour autant nuire aux performances élevées de cet appareil. Les équipements d'impression et de numérisation HP comportant le logo ENERGY STAR® sont qualifiés au regard des spécifications ENERGY STAR de l'Agence américaine pour la protection de l'environnement, relatives aux équipements d'imagerie. Les appareils d'imagerie conformes à la norme ENERGY STAR comportent le marquage suivant :



Des informations complémentaires sur les produits conformes à la norme ENERGY STAR sont disponibles sur le site :

www.hp.com/go/energystar

Utilisation du papier

Grâce à ses fonctions d'impression recto verso (manuelle ou automatique) et d'impression de n pages par feuille (plusieurs pages par feuille), cette imprimante permet de réduire la quantité de papier utilisé et de limiter l'épuisement de ressources naturelles qui en découle.

Plastiques

Conformément aux normes internationales, les composants en plastique de plus de 25 grammes portent des inscriptions conçues pour identifier plus facilement les plastiques à des fins de recyclage au terme de la vie du produit.

Consommables d'impression HP LaserJet

Les consommables HP originaux ont été conçus en tenant compte de l'environnement. HP simplifie la conservation des ressources et du papier lors de l'impression. À chaque fin d'utilisation, ils sont facilement recyclables, et ceci gratuitement.¹

Toutes les cartouches HP renvoyées à HP Planet Partners passent par un processus de recyclage dans lequel les matériaux sont séparés et affinés pour être utilisés comme matières premières dans de nouvelles cartouches HP d'origine et des produits polyvalents. Aucune cartouche HP d'origine expédiée via HP Planet Partners n'est envoyée vers une décharge et HP ne les recharge jamais ni ne les revend.

Pour participer au programme de retour et de recyclage de HP Planet Partners, visitez le site www.hp.com/recycle. Sélectionnez votre pays/région pour plus d'informations sur les moyens de retourner vos consommables d'impression HP. Des informations sur le programme et des instructions sont fournies en plusieurs langues et sont incluses dans l'emballage de chaque nouvelle cartouche d'impression HP LaserJet.

¹ La disponibilité du programme peut varier. Pour plus d'informations, consultez le site www.hp.com/recycle.

Papier

Ce produit prend en charge le papier recyclé et le papier léger (EcoFFICIENT™) dans la mesure où celui-ci est conforme aux recommandations présentées dans le *Guide du support d'impression pour les imprimantes HP Laser*. Ce produit est adapté à l'utilisation de papier recyclé et papier léger (EcoFFICIENT™) conformément à la norme EN12281:2002.

Restrictions matérielles

Ce produit HP ne contient pas de mercure ajouté.

Collecte des déchets par les utilisateurs (UE et Inde)



Ce symbole signifie qu'il est interdit de jeter votre produit avec vos ordures ménagères. En effet, il est de votre responsabilité de protéger la santé humaine et l'environnement en apportant vos équipements électriques et électroniques usagés dans un point de collecte où ils pourront être recyclés. Pour plus d'informations, contactez votre service de collecte des déchets ménagers ou consultez la page suivante : www.hp.com/recycle

Recyclage du matériel électronique

HP encourage ses clients à recycler le matériel électronique usagé. Pour plus d'informations sur les programmes de recyclage, consultez la page : www.hp.com/recycle

Informations sur le recyclage du matériel (Brésil)



**Não descarte o
produto eletrônico
em lixo comum**

Este produto eletrônico e seus componentes não devem ser descartados no lixo comum, pois embora estejam em conformidade com padrões mundiais de restrição a substâncias nocivas, podem conter, ainda que em quantidades mínimas, substâncias impactantes ao meio ambiente. Ao final da vida útil deste produto, o usuário deverá entregá-lo à HP. A não observância dessa orientação sujeitará o infrator às sanções previstas em lei.

Após o uso, as pilhas e/ou baterias dos produtos HP deverão ser entregues ao estabelecimento comercial ou rede de assistência técnica autorizada pela HP.

Para maiores informações, inclusive sobre os pontos de recebimento, acesse:

www8.hp.com/br/pt/ads/planet-partners/index.html

Substances chimiques



HP s'attache à informer ses clients des substances chimiques utilisées dans ses produits, pour se conformer aux obligations légales telles que la réglementation REACH (Réglementation européenne EC No 1907/2006 sur les substances chimiques). Un rapport d'informations sur les substances chimiques de ce produit est disponible à l'adresse : www.hp.com/go/reach

Données d'alimentation du produit conformément à la réglementation 1275/2008 de la Commission de l'Union européenne

Pour les données de puissance du produit, notamment la consommation d'énergie du produit en mode veille en réseau, si tous les ports réseau filaires sont connectés et que tous les ports réseau sans fil sont activés, veuillez-vous reporter à la section P14 « Additional Information » (Informations complémentaires) de la déclaration IT ECO du produit concerné à l'adresse suivante : www.hp.com/hpinfo/globalcitizenship/environment/productdata/itecodesktop-pc.html

Informations utilisateur Ecolabel SEPA (Chine)

中国环境标识认证产品用户说明

噪声大于 63.0 dB(A)的办公设备不宜放置于办公室内, 请在独立的隔离区域使用。

如需长时间使用本产品或打印大量文件, 请确保在通风良好的房间内使用。

如您需要确认本产品处于零能耗状态, 请按下电源关闭按钮, 并将插头从电源插座断开。

您可以使用再生纸, 以减少资源耗费。

Réglementation de la mise en œuvre sur l'étiquette énergétique chinoise pour les imprimantes et copieurs

依据“复印机、打印机和传真机能源效率标识实施规则”, 本打印机具有中国能效标签。根据“复印机、打印机和传真机能效限定值及能效等级”(“GB21521”) 决定并计算得出该标签上所示的能效等级和 TEC (典型能耗) 值。

1. 能效等级

能效等级分为三个等级, 等级 1 级能效最高。根据产品类型和打印速度标准决定能效限定值。

2. 能效信息

2.1 激光打印机及一体机和高性能喷墨打印机及一体机

- 典型能耗

典型能耗是正常运行 GB21521 测试方法中指定的时间后的耗电量。此数据表示为每周千瓦时 (kWh)。

标签上所示的能效数字按涵盖根据“复印机、打印机和传真机能源效率标识实施规则”选择的登记装置中所有配置的代表性配置测定而得。因此，本特定产品型号的实际能耗可能与标签上所示的数据不同。

有关规范的详情信息，请参阅 GB21521 标准的当前版本。

Restrictions sur les substances dangereuses (Inde)

This product, as well as its related consumables and spares, complies with the reduction in hazardous substances provisions of the "India E-waste Rule 2016." It does not contain lead, mercury, hexavalent chromium, polybrominated biphenyls or polybrominated diphenyl ethers in concentrations exceeding 0.1 weight % and 0.01 weight % for cadmium, except where allowed pursuant to the exemptions set in Schedule 2 of the Rule.

DEEE (Turquie)

Türkiye Cumhuriyeti: AEEE Yönetmeliğine Uygundurp

Le tableau des substances/éléments dangereux et leur contenu (Chine)

电器电子产品中有害物质的名称及含有信息表

The Table of names and content information of hazardous substances in electrical and electronic products

根据中国《电器电子产品有害物质限制使用管理办法》

As required by China's Management Methods for Restricted Use of Hazardous Substances in Electrical and Electronic Products



产品中有害物质的名称及含有的信息表										
Table of names and content information of hazardous substances in the products										
部件名称 Part name	有害物质 Hazardous substances									
	铅 (Pb)	汞 (Hg)	镉 (Cd)	六价铬 (Cr(VI))	多溴联苯 (PBBs)	多溴二苯醚 (PBDEs)	邻苯二甲酸 二正丁酯 (DBP)	邻苯二甲 酸二异丁 酯 (DIBP)	邻苯二甲 酸丁苄酯 (BBP)	邻苯二甲 酸二(2- 乙基)己 酯 (DEHP)
打印引擎	×	○	○	○	○	○	○	○	○	○
控制面板	×	○	○	○	○	○	○	○	○	○
塑料外壳	○	○	○	○	○	○	○	○	○	○
格式化板组件	×	○	○	○	○	○	○	○	○	○
碳粉盒	×	○	○	○	○	○	○	○	○	○

注 1：○：表示该有害物质在该部件所有均质材料中的含量均不超出电器电子产品有害物质限制使用国家标准要求。
 Note 1: ○: denotes that the content of said hazardous substance in all of the homogeneous materials in the said part does not exceed the limits given in the national standard regarding restricted use of hazardous substances in electrical and electronic products.

×：表示该有害物质至少在该部件的某一均质材料中的含量超出电器电子产品有害物质限制使用国家标准要求。
 ×: denotes that the content of said hazardous substance in at least one of the homogeneous materials in the said part exceeds the limits given in the national standard regarding restricted use of hazardous substances in electrical and electronic products.

注 2：以上未列出的部件,表明其有害物质含量均不超出电器电子产品有害物质限制使用国家标准要求。
 Note 2: Parts not listed above indicate that the content of hazardous substances contained therein does not exceed the limits given in the national standard regarding restricted use of hazardous substances in electrical and electronic products.

Fiche signalétique de sécurité du produit

La fiche technique sur la sécurité d'emploi des produits (MSDS) relative aux consommables renfermant des substances chimiques (du toner par exemple) est disponible sur le site Web HP à l'adresse www.hp.com/go/msds

EPEAT

De nombreux produits HP sont conçus pour répondre aux normes EPEAT. EPEAT est une notation globale de l'environnement qui permet d'identifier les équipements électroniques plus respectueux de l'environnement. Pour plus d'informations sur EPEAT, rendez-vous sur le site www.epeat.net. Pour obtenir des informations sur les produits HP homologués EPEAT, consultez le site www8.hp.com/us/en/hp-information/global-citizenship/index.html

Déclaration de la condition de présence de l'étiquetage de substances à usage restreint (Taiwan)

台灣 限用物質含有情況標示聲明書

Taiwan Declaration of the Presence Condition of the Restricted Substances Marking

單元 Unit	限用物質及其化學符號 Restricted substances and its chemical symbols					
	鉛Lead (Pb)	汞Mercury (Hg)	鎘Cadmium (Cd)	六價鉻 Hexavalent chromium (Cr ⁺⁶)	多溴聯苯 Polybrominated biphenyls (PBB)	多溴二苯醚 Polybrominated diphenyl ethers (PBDE)
列印引擎 Print engine	—	○	○	○	○	○
外殼和紙匣 External Casing and Trays	○	○	○	○	○	○
電源供應器 Power Supply	—	○	○	○	○	○
電線 Cables	○	○	○	○	○	○
印刷電路板 Print printed circuit board	—	○	○	○	○	○
控制面板 Control panel	—	○	○	○	○	○
碳粉匣 Cartridge	○	○	○	○	○	○

備考1. “超出0.1 wt %”及“超出0.01 wt %”係指限用物質之百分比含量超出百分比含量基準值。
Note 1 : “Exceeding 0.1 wt %” and “exceeding 0.01 wt %” indicate that the percentage content of the restricted substance exceeds the reference percentage value of presence condition.

備考2. “○”係指該項限用物質之百分比含量未超出百分比含量基準值。
Note 2 : “○” indicates that the percentage content of the restricted substance does not exceed the percentage of reference value of presence.

備考3. “—”係指該項限用物質為排除項目。
Note 3 : The “—” indicates that the restricted substance corresponds to the exemption.

TWR-LI-PK-SF-02

若要存取產品的最新使用指南或手冊，請前往 hp.com/support。選取**搜尋您的產品**，然後依照畫面上的指示繼續執行。

To access the latest user guides or manuals for your product, go to hp.com/support. Select **Find your product**, and then follow the on-screen instructions.

Pour plus d'informations

Pour obtenir des informations sur ces rubriques relatives à l'environnement :

- Feuille de profil écologique pour ce produit et plusieurs produits HP associés
- Engagement HP dans la protection de l'environnement
- Système HP de gestion de l'environnement
- Retour d'un produit HP à la fin de sa durée de vie et programme de recyclage
- Fiche technique de sécurité des produits

Consultez le site www.hp.com/go/environment

Consultez également le site www.hp.com/recycle

D Informations sur la réglementation

Cette section décrit les déclarations réglementaires.

Avis de conformité

L'imprimante respecte les exigences définies par les organismes de réglementation de votre pays/région.

Informations sur les réglementations de l'Union européenne et du Royaume-Uni



Products bearing the CE marking and UK marking comply to applicable EU Directives and the equivalent UK Statutory Instruments and can operate in at least one EU Member State and in United Kingdom. The full EU and UK Declaration of Conformity can be found at the following website: hp.eu/certificates (Search with the product model name or its Regulatory Model Number (RMN), which may be found on the regulatory label.)

The point of contact for regulatory matters:

For EU: HP REG 23010, 08028 Barcelona, Spain

For UK: HP Inc UK Ltd, Regulatory Enquiries, Earley West, 300 Thames Valley Park Drive, Reading, RG6 1PT

Email: techregshelp@hp.com

Numéro de modèle réglementaire

A des fins d'identification, et ainsi que l'impose la réglementation, un numéro de modèle réglementaire a été attribué à votre produit. Ne confondez pas le numéro de modèle réglementaire et le nom marketing ou le numéro de produit.

Tableau D-1 Numéro de modèle réglementaire

Numéro de modèle du produit	Numéro RMN
HP Color LaserJet Pro 3201dw	SHNGC-2200-01
HP Color LaserJet Pro 3202dw	
HP Color LaserJet Pro 3203dw	
HP Color LaserJet Pro 3288dw	
HP Color LaserJet Pro 3288dn	SHNGC-2200-00
HP Color LaserJet Pro 3202dn	
HP Color LaserJet Pro 3203dn	

Réglementation FCC

Les tests effectués sur cet équipement ont déterminé qu'il est conforme aux prescriptions des unités numériques de classe B, telles que spécifiées à l'article 15 des règles de la FCC (Commission fédérale des communications). Ces limites sont destinées à assurer une protection suffisante contre les interférences produites dans une installation résidentielle. Ce matériel génère, exploite et peut émettre un rayonnement de fréquence radio. Si ce matériel n'est pas installé et utilisé conformément aux instructions, il peut causer des interférences nuisibles aux communications radio. Cependant, tout risque d'interférence ne peut être totalement exclu. Si ce matériel

génère effectivement des interférences nuisibles lors de la réception d'émissions radio ou télévisées (il suffit pour le vérifier d'allumer, puis d'éteindre l'appareil), l'utilisateur devra tenter de les éliminer en prenant une ou plusieurs des mesures suivantes :

- réorienter ou déplacer l'antenne de réception ;
- Augmentez la distance séparant l'équipement du récepteur.
- Connectez l'équipement à une prise située sur un circuit différent de celui sur lequel se trouve le récepteur.
- Consultez votre revendeur ou un technicien radio/télévision expérimenté.



REMARQUE : Tout changement ou modification apporté(e) à l'imprimante n'ayant pas été expressément approuvé(e) par HP peut annuler l'autorisation de l'utilisateur à utiliser cet appareil.

L'utilisation d'un câble d'interface blindé est nécessaire pour se conformer aux limites de classe B de l'article 15 de la réglementation FCC.

Canada - Déclaration de conformité de l'ICES-003 de l'industrie du Canada

CAN ICES-3(B)/NMB-3(B)

Instructions relatives au cordon d'alimentation

Vérifiez que votre source d'alimentation est adaptée à la tension nominale du produit. La tension nominale est indiquée sur l'étiquette du produit. Le produit utilise soit 110-127 V c.a. soit 220-240 volts c.a. et 50/60 Hz.

Connectez le cordon d'alimentation entre le produit et une prise secteur avec mise à la terre.



ATTENTION : Afin d'éviter d'endommager le produit, utilisez uniquement le cordon d'alimentation fourni.

Informations de sécurité relatives au laser

Le CDRH (Center for Devices and Radiological Health), faisant partie de l'administration américaine pour les denrées alimentaires et les médicaments, a instauré une réglementation concernant les produits laser fabriqués à partir du 1er août 1976. La conformité est obligatoire pour les produits commercialisés aux États-Unis. L'appareil est certifié comme un produit laser de « Classe 1 » selon la norme Radiation Performance Standard de l'U.S. Department of Health and Human Services (ministère américain de la Santé et des Services sociaux), conformément à la loi américaine de 1968 sur le contrôle des rayonnements pour la santé et la sécurité (Radiation Control for Health and Safety Act). Puisque le rayonnement émis à l'intérieur de l'appareil est complètement confiné dans les logements protecteurs par les capots externes, le faisceau laser ne peut pas s'échapper pendant une phase de fonctionnement normal.



AVERTISSEMENT ! L'exécution de commandes, ajustements ou procédures autres que ceux spécifiés dans ce guide d'utilisation peut impliquer une exposition à des rayonnements dangereux.

Pour toute autre question réglementaire aux États-Unis ou au Canada, veuillez nous contacter :

HP Inc.

HP Inc. 1501 Page Mill Rd, Palo Alto, CA 94304, USA

Contact par e-mail : (techregshelp@hp.com) ou contact par téléphone : +1 (650) 857-1501

Sécurité laser pour la région EMEA

PRODUIT LASER DESTINÉ AU GRAND PUBLIC DE CLASSE 1

EN: 50689:2021

Déclaration concernant le laser pour la Finlande

Luokan 1 laserlaite

HP Color LaserJet Pro 3201-3204/3288, laserkirjoitin on käyttäjän kannalta turvallinen luokan 1 laserlaite. Normaalisissa käytöissä kirjoittimen suojakoteloointi estää lasersäteen pääsyn laitteen ulkopuolelle. Laitteen turvallisuusluokka on määritetty standardin EN 60825-1 (2014) mukaisesti.

VAROITUS !

Laitteen käyttäminen muulla kuin käyttöohjeessa mainitulla tavalla saattaa altistaa käyttäjän turvallisuusluokan 1 ylittävälle näkymättömälle lasersäteilylle.

VARNING !

Om apparaten används på annat sätt än i bruksanvisning specificerats, kan användaren utsättas för osynlig laserstrålning, som överskrider gränsen för laserklass 1.

HUOLTO

HP Color LaserJet Pro 3201-3204/3288 - kirjoittimen sisällä ei ole käyttäjän huollettavissa olevia kohteita. Laitteen saa avata ja huoltaa ainoastaan sen huoltamiseen koulutettu henkilö. Tällaiseksi huoltotoimenpiteeksi ei katsota väriainekasetin vaihtamista, paperiradan puhdistusta tai muita käyttäjän käsikirjassa lueteltuja, käyttäjän tehtäväksi tarkoitettuja ylläpitotoimia, jotka voidaan suorittaa ilman erikoistyökaluja.

VARO !

Mikäli kirjoittimen suojakotelo avataan, olet alttiina näkymättömälle lasersäteilylle laitteen ollessa toiminnassa. Älä katso säteeseen.

VARNING !

Om laserprinterns skyddshölje öppnas då apparaten är i funktion, utsättas användaren för osynlig laserstrålning. Betrakta ej strålen.

Tiedot laitteessa käytettävän laserdiodin säteilyominaisuuksista: Aallonpituus 775-795 nm Teho 5 m W Luokan 3B laser.

Déclaration GS (Allemagne)

Das Gerät ist nicht für die Benutzung im unmittelbaren Gesichtsfeld am Bildschirmarbeitsplatz vorgesehen. Um störende Reflexionen am Bildschirmarbeitsplatz zu vermeiden, darf dieses Produkt nicht im unmittelbaren Gesichtsfeld platziert werden.

Das Gerät ist kein Bildschirmarbeitsplatz gemäß BildscharbV. Bei ungünstigen Lichtverhältnissen (z. B. direkte Sonneneinstrahlung) kann es zu Reflexionen auf dem Display und damit zu Einschränkungen der Lesbarkeit der dargestellten Zeichen kommen.

Die Bildarstellung dieses Gerätes ist nicht für verlängerte Bildschirmtätigkeiten geeignet.

Déclarations propres aux pays nordiques (Danemark, Finlande, Norvège, Suède)

Danemark :

Apparatets stikprop skal tilsættes en stikkontakt med jord, som giver forbindelse til stikproppens jord.

Finlande :

Laite on liitettävä suojakoskettimilla varustettuun pistorasiaan.

Norvège :

Apparatet må tilkoples jordet stikkontakt.

Suède :

Apparaten skall anslutas till jordat uttag.

Déclaration relative au port USB BSMI (autonome) taiwanais

Le port USB avant (port autonome) situé à l'avant, en haut ou sur le côté du produit est généralement utilisé avec les clés USB.

Conformité avec l'Eurasie (Arménie, Biélorussie, Kazakhstan, Kirghizistan, Russie)

Производитель и дата производства



HP Inc.

Адрес: 1501 Page Mill Road, Palo Alto, California 94304, U.S.

Дата производства зашифрована в 10-значном серийном номере, расположенном на наклейке со служебной информацией изделия. 4-я, 5-я и 6-я цифры обозначают год и неделю производства. 4-я цифра обозначает год, например, «3» обозначает, что изделие произведено в «2013» году. 5-я и 6-я цифры обозначают номер недели в году производства, например, «12» обозначает «12-ю» неделю.

Өндіруші және өндіру мерзімі

HP Inc.

Мекенжайы: 1501 Page Mill Road, Palo Alto, California 94304, U.S.

Өнімнің жасалу мерзімін табу үшін өнімнің қызмет көрсету жапсырмасындағы 10 таңбадан тұратын сериялық нөмірін қараңыз. 4-ші, 5-ші және 6-шы сандар өнімнің жасалған жылы мен аптасын көрсетеді. 4-ші сан жылын көрсетеді, мысалы «3» саны «2013» дегенді білдіреді. 5-ші және 6-шы сандары берілген жылдың қай аптасында жасалғанын көрсетеді, мысалы, «12» саны «12-ші» апта дегенді білдіреді.

Местные представители

Россия: 000 "Эйч Пи Инк",

Российская Федерация, 125171, г. Москва, Ленинградское шоссе, 1 6А, стр.3,

Телефон/факс: +7 495 797 35 00 / +7 499 92132 50

Қазақстан: Филиал компании "ЭйчПи Глобал Трэйдинг Би.Ви.", Республика Казахстан, 050040, г. Алматы, Бостандықский район, проспект Аль-Фараби, 77/7,

Телефон/факс: + 7 7 27 355 35 52

Жергілікті өкілдіктері

Ресей: 000 "Эйч Пи Инк",

Ресей Федерациясы, 125171, Мәскеу, Ленинград шоссесі, 16А блок 3,

Телефон/факс: +7 495 797 35 00 / +7 499 92132 50

Қазақстан: "ЭйчПи Глобал Трэйдинг Би.Ви." компаниясының Қазақстандағы филиалы, Қазақстан Республикасы, 050040, Алматы қ., Бостандық ауданы, Әл-Фараби даңғылы, 77/7,

Телефон/факс: +7 727 355 35 52

Déclarations sans fil

Les déclarations de cette section s'appliquent uniquement aux imprimantes compatibles avec la fonction sans fil.

Déclaration de conformité de la FCC – Etats-Unis

Exposure to radio frequency radiation

- ⚠ **ATTENTION :** The radiated output power of this device is far below the FCC radio frequency exposure limits. Nevertheless, the device shall be used in such a manner that the potential for human contact during normal operation is minimized.

In order to avoid the possibility of exceeding the FCC radio frequency exposure limits, human proximity to the antenna shall not be less than 20 cm during normal operation.

This device complies with Part 15 of FCC Rules. Operation is subject to the following two conditions: (1) this device may not cause interference, and (2) this device must accept any interference, including interference that may cause undesired operation of the device.

- ⚠ **ATTENTION :** Based on Section 15.21 of the FCC rules, changes of modifications to the operation of this product without the express approval by HP may invalidate its authorized use.

Déclaration pour l'Australie

This device incorporates a radio-transmitting (wireless) device. For protection against radio transmission exposure, it is recommended that this device be operated no less than 20 cm from the head, neck, or body.

Déclaration pour la Biélorussie

В соответствии с Постановлением Совета Министров Республики Беларусь от 24 мая 2017 года № 383 (об описании и порядке применения знака соответствия к техническому регламенту Республики Беларусь) продукция, требующая подтверждения соответствия техническому регламенту Республики Беларусь, размещенная на рынке Республики Беларусь, должна быть маркирована знаком соответствия ТР ВУ.



Déclaration ANATEL pour le Brésil

Este equipamento não tem direito à proteção contra interferência prejudicial e não pode causar interferência em sistemas devidamente autorizados.

Para maiores informações consulte o site da ANATEL – www.anatel.gov.br

Déclarations au Canada

For Indoor Use. This digital apparatus does not exceed the Class B limits for radio noise emissions from digital apparatus as set out in the radio interference regulations of the Canadian Department of Communications. The internal wireless radio complies with RSS 210 of Industry Canada.

Pour l'usage d'intérieur. Le présent appareil numérique n'émet pas de bruits radioélectriques dépassant les limites applicables aux appareils numériques de Classe B prescrites dans le règlement sur le brouillage radioélectrique édicté par le Ministère des Communications du Canada. Le composant RF interne est conforme à la norme CNR-210 d'Industrie Canada.

Déclarations sans fil CMIIT Chine

中国无线电发射设备通告

型号核准代码显示在产品本体的铭牌上。

Déclaration pour la Corée

무선 전용제품:

해당 무선설비는 전파혼신 가능성이 있으므로 인명안전과 관련된 서비스는 할 수 없음. (무선모듈제품이 설치되어있는 경우)

Déclaration pour Taiwan (chinois traditionnel)

取得審驗證明之低功率射頻器材，非經核准，公司、商號或使用者均不得擅自變更頻率、加大功率或變更原設計之特性及功能。低功率射頻器材之使用不得影響飛航安全及干擾合法通信；經發現有干擾現象時，應立即停用，並改善至無干擾時方得繼續使用。前述合法通信，指依電信管理法規定作業之無線電通信。低功率射頻器材須忍受合法通信或工業、科學及醫療用電波輻射性電機設備之干擾。

應避免影響附近雷達系統之操作。

高增益指向性天線只得應用於固定式點對點系統。

Produits d'une puissance de 5 GHz - Industrie du Canada

- ⚠ **ATTENTION:** When using IEEE 802.11a wireless LAN, this product is restricted to indoor use, due to its operation in the 5.15- to 5.25-GHz frequency range. Industry Canada requires this product to be used indoors for the frequency range of 5.15 GHz to 5.25 GHz to reduce the potential for harmful interference to co-channel mobile satellite systems. High-power radar is allocated as the primary user of the 5.25- to 5.35-GHz and 5.65- to 5.85-GHz bands. These radar stations can cause interference with and/or damage to this device.

Lors de l'utilisation d'un réseau local sans fil IEEE 802.11a, ce produit est réservé à une utilisation en intérieur en raison de sa plage de fréquences, comprise entre 5,15 et 5,25 GHz. Industrie Canada recommande l'utilisation en intérieur de ce produit pour la plage de fréquences comprise entre 5,15 et 5,25 GHz afin de réduire les interférences nuisibles potentielles avec les systèmes de satellite portables utilisant le même canal. Le radar à haute puissance est défini comme étant le principal utilisateur des bandes 5,25 à 5,35 GHz et 5,65 à 5,85 GHz. Ces stations radar peuvent provoquer des interférences sur ce périphérique et/ou l'endommager.

Déclaration NCC pour Taïwan :(uniquement pour 5GHz)

應避免影響附近雷達系統之操作。

Exposition aux émissions de fréquences radio (Canada)

- ⚠ AVERTISSEMENT !** Exposure to Radio Frequency Radiation. The radiated output power of this device is below the Industry Canada radio frequency exposure limits. Nevertheless, the device should be used in such a manner that the potential for human contact is minimized during normal operation.
- ⚠ AVERTISSEMENT !** Exposition aux émissions de fréquences radio. La puissance de sortie émise par ce périphérique est inférieure aux limites fixées par Industrie Canada en matière d'exposition aux fréquences radio. Néanmoins, les précautions d'utilisation du périphérique doivent être respectées afin de limiter tout risque de contact avec une personne.

To avoid the possibility of exceeding the Industry Canada radio frequency exposure limits, human proximity to the antennas should not be less than 20 cm.

Pour éviter tout dépassement des limites fixées par Industrie Canada en matière d'exposition aux fréquences radio, la distance entre les utilisateurs et les antennes ne doit pas être inférieure à 20 cm (8 pouces).

Avis réglementaire européen

The telecommunications functionality of this product may be used in the following European countries/regions:

Austria, Belgium, Bulgaria, Cyprus, Czech Republic, Denmark, Estonia, Finland, France, Germany, Greece, Hungary, Iceland, Ireland, Italy, Latvia, Liechtenstein, Lithuania, Luxembourg, Malta, Netherlands, Norway, Poland, Portugal, Romania, Slovak Republic, Slovenia, Spain, Sweden, Switzerland, and United Kingdom.

Avertissement pour une utilisation en Russie

Существуют определенные ограничения по использованию беспроводных сетей (стандарта 802.11 b/g) с рабочей частотой 2,4 ГГц: Данное оборудование может использоваться внутри помещений с использованием диапазона частот 2400-2483,5 МГц (каналы 1-13). При использовании внутри помещений максимальная эффективная изотропно-излучаемая мощность (ЭИИМ) должна составлять не более 100мВт.

Déclaration pour le Mexique

Aviso para los usuarios de México

"La operación de este equipo está sujeta a las siguientes dos condiciones: (1) es posible que este equipo o dispositivo no cause interferencia perjudicial y (2) este equipo o dispositivo debe aceptar cualquier interferencia, incluyendo la que pueda causar su operación no deseada."

Para saber el modelo de la tarjeta inalámbrica utilizada, revise la etiqueta regulatoria de la impresora.

Déclaration pour la Thaïlande

เครื่องวิทยุคมนาคมนี้มีระดับการแผ่คลื่นแม่เหล็กไฟฟ้าสอดคล้องตามมาตรฐานความปลอดภัยต่อสุขภาพของมนุษย์จากการใช้เครื่องวิทยุคมนาคมที่คณะกรรมการกิจการโทรคมนาคมแห่งชาติประกาศกำหนด

This radio communication equipment has the electromagnetic field strength in compliance with the Safety Standard for the Use of Radio Communication Equipment on Human Health announced by the National Telecommunications Commission.



 **REMARQUE :** Marquage pour les télécommunications sans fil pour les produits homologués ICTQC.

Imprimante avec sécurité dynamique

Cette imprimante a été conçue pour fonctionner uniquement avec des cartouches disposant d'une puce HP neuve ou réutilisée. Une puce HP réutilisée permet d'utiliser des cartouches réutilisées, reconditionnées ou recyclées.

L'imprimante est équipée d'un dispositif de sécurité dynamique pour bloquer les cartouches intégrant une puce non-HP. Les mises à jour périodiques du micrologiciel publiées sur Internet permettent d'assurer l'efficacité des mesures de sécurité dynamique et bloquent les cartouches qui fonctionnaient auparavant.

Les mises à jour peuvent, entre autres, améliorer, accroître ou étendre les capacités et fonctionnalités de l'imprimante et protéger cette dernière contre les menaces de sécurité, mais elles peuvent également bloquer le fonctionnement des cartouches intégrant une puce non-HP dans l'imprimante, y compris les cartouches qui fonctionnent aujourd'hui. À moins d'être inscrit à certains programmes HP comme Instant Ink ou d'utiliser d'autres services nécessitant des mises à jour automatiques du micrologiciel en ligne, la plupart des imprimantes HP peuvent être configurées pour recevoir les mises à jour automatiquement ou avec une notification vous permettant de choisir d'effectuer ou non la mise à jour. Pour plus d'informations sur la sécurité dynamique et sur la configuration des mises à jour du micrologiciel en ligne, rendez-vous sur www.hp.com/learn/ds.