



De l'imprimante HP Latex 630 Série Manuel de l'utilisateur

La traduction automatique est fournie par Microsoft Translator.

RESUME

Procédure d'utilisation de votre produit.

À propos de cette édition

© Copyright 2023-2024 HP Development Company, L.P.

Édition 2, septembre 2024

Mentions légales

Les informations contenues dans le présent document sont soumises à modification sans notification.

Les seules garanties offertes en ce qui concerne les produits et les services de HP sont celles expressément énoncées dans les déclarations de garantie. Rien dans le présent document ne peut être considéré comme constituant une garantie supplémentaire. HP n'est pas responsable en cas d'erreurs ou d'omissions techniques ou éditoriales dans le présent document.

Marques commerciales

Microsoft® et Windows® sont des marques déposées de Microsoft Corporation.

Sommaire

| | |
|------------------------------------------------------------------------|-----------|
| 1 Introduction | 1 |
| Bienvenue sur votre imprimante | 1 |
| Modèles et accessoires de l'imprimante | 2 |
| Documentation | 2 |
| Mesures de sécurité | 3 |
| Principaux composants de l'imprimante | 9 |
| Panneau de commande | 13 |
| HP PrintOS | 21 |
| Serveur Web Intégré | 22 |
| Instructions concernant la connectivité et le logiciel | 24 |
| Configuration réseau évoluée | 26 |
| Activation et désactivation de l'imprimante | 34 |
| Redémarrer l'imprimante | 35 |
| Procédure d'impression (présentation) | 35 |
| 2 Liens utiles | 37 |
| Que faire en cas de problème | 37 |
| 3 Gestion du substrat | 39 |
| Présentation | 39 |
| Procédure de stockage et de gestion du substrat | 42 |
| Chargement d'un rouleau dans l'imprimante | 43 |
| Substrats poreux | 50 |
| Accessoire de chargement | 51 |
| Chargement manuel assisté | 58 |
| Supports de bord | 59 |
| Installation et utilisation de l'accessoire d'alimentation du substrat | 65 |
| Déchargement d'un rouleau de l'imprimante | 65 |
| Procédure de levage des galets à pression | 68 |
| Bobine réceptrice | 68 |
| Affichage d'informations sur le substrat | 73 |
| Modifier la largeur du substrat et la position du bord droit | 74 |
| Suivi longueur substrat | 74 |
| Coupe du substrat | 74 |
| Impression à partir du bord avant | 75 |

| | |
|--------------------------------------------------------------------------------------------------|------------|
| Applications de création de mosaïques..... | 76 |
| Impression sur textile..... | 79 |
| Impression sur les substrats magnétiques..... | 79 |
| Procédure d'installation de l'accessoire de protection de la platine de sortie..... | 80 |
| 4 Paramètres du substrat..... | 84 |
| Préréglages de substrat..... | 84 |
| Packages de PrintOS..... | 84 |
| HP Media Locator..... | 85 |
| Profils génériques..... | 86 |
| Cloner un profil de substrat..... | 86 |
| Modifier un profil de substrat..... | 87 |
| Ajout d'un nouveau substrat..... | 88 |
| Modification des paramètres pendant l'impression..... | 93 |
| Profil de température..... | 94 |
| Sélection du nombre de passages..... | 94 |
| Espace de la solution des modes d'impression..... | 98 |
| Enregistrement des profils de substrat dans le cloud..... | 100 |
| Supprimer un profil de substrat..... | 100 |
| Conseils et astuces sur la vitesse d'impression..... | 100 |
| Étalonnage de la couleur..... | 101 |
| Recommandations pour un étalonnage optimal des couleurs..... | 102 |
| Procédure d'étalonnage de la couleur..... | 103 |
| Profils ICC..... | 104 |
| Étalonnage complet..... | 104 |
| 5 Gestion de la file d'attente..... | 106 |
| File d'attente des tâches sur le panneau de commande..... | 106 |
| 6 Récupération des informations sur le statut et la comptabilisation de l'imprimante..... | 110 |
| Obtention des informations de l'état de l'imprimante..... | 110 |
| Obtention des informations de comptabilisation de l'imprimante..... | 110 |
| 7 Résolution des problèmes de substrat..... | 113 |
| Le substrat ne peut être chargé avec succès..... | 113 |
| Substrat mal positionné..... | 113 |
| Le substrat est l'objet d'un bourrage..... | 113 |
| Le substrat est déformé ou froissé..... | 117 |
| Le couteau automatique ne fonctionne pas..... | 117 |
| Bourrage de substrat dans l'enrouleur..... | 117 |

| | |
|--------------------------------------------------------------------------------------------------------------------|------------|
| 8 Dépannage pb qualité d'impression..... | 118 |
| Conseils généraux sur l'impression..... | 118 |
| Optimisez la qualité d'impression..... | 119 |
| Amélioration de la qualité d'impression..... | 120 |
| Problèmes de qualité d'impression les plus courants..... | 126 |
| 9 Gestion du kit encreur | 139 |
| Système d'encrage..... | 139 |
| Alignement des têtes d'impression..... | 147 |
| Remplacer une tête d'impression..... | 151 |
| Procédure de stockage et de transport des têtes d'impression | 156 |
| Remplacer la cartouche de maintenance | 157 |
| Impression avec de l'encre blanche (630W uniquement) | 160 |
| 10 Dépannage des problèmes du système encreur | 171 |
| Impossible d'insérer une cartouche d'encre..... | 171 |
| Installation d'une cartouche non secouée..... | 171 |
| Le panneau de commande conseille de remplacer ou de réinsérer une tête d'impression | 173 |
| Impossible d'insérer une tête d'impression..... | 173 |
| Impossible d'insérer la cartouche de maintenance..... | 174 |
| 11 Maintenance de l'imprimante | 175 |
| Instructions de nettoyage général..... | 175 |
| Outils de maintenance recommandés mais non fournis..... | 175 |
| Nettoyage des têtes d'impression | 176 |
| Nettoyages connexions électriques d'une tête d'impression..... | 177 |
| Nettoyer et lubrifier la tige du chariot..... | 182 |
| Nettoyage de la bande d'encodage | 183 |
| Nettoyage de la platine..... | 184 |
| Vérification et nettoyage des aiguilles en plastique dans le compartiment de la tête d'impression | 185 |
| Remplacement des aiguilles en plastique dans le compartiment de la tête d'impression.aiguilles, remplacer | 187 |
| Remplacement du conteneur du mélange d'encre..... | 189 |
| Nettoyage de l'extérieur de l'imprimante | 189 |
| Maintenance du service | 189 |
| 12 Pièces pouvant être réparées par le client..... | 192 |
| 13 Mise à jour du micrologiciel..... | 197 |
| Mise à jour du microprogramme à l'aide d'une clé USB..... | 197 |
| Mise à jour du microprogramme à l'aide du serveur Web Intégré..... | 197 |
| Mise à jour automatique des micrologiciels..... | 198 |

| | |
|----------------------------------------------------------------------------------------------------------------------------------|------------|
| 14 Déplacement ou entreposage de l'imprimante | 199 |
| Déplacement de l'imprimante | 199 |
| Stockage de l'imprimante..... | 199 |
| Stockage en dehors des spécifications ambiantes..... | 200 |
| 15 Consommables et accessoires..... | 201 |
| Commande de fournitures d'encre | 201 |
| Instructions de mise au rebut..... | 202 |
| 16 Résolution d'autres problèmes | 203 |
| L'imprimante ne parvient pas à obtenir une adresse IP | 203 |
| Impossible d'accéder au Serveur Web Intégré | 203 |
| L'imprimante ne fonctionne pas..... | 204 |
| Le programme ralentit ou se bloque lors de la génération de la tâche d'impression..... | 205 |
| L'imprimante semble fonctionner au ralenti | 205 |
| Échecs de communication entre l'ordinateur et l'imprimante..... | 205 |
| Impossible de se connecter à des services tels que la mise à jour du microprogramme ou le Programme de participation client..... | 206 |
| Codes d'erreur de système..... | 206 |
| 17 Spécifications de l'imprimante | 209 |
| Caractéristiques fonctionnelles..... | 209 |
| Spécifications physiques | 210 |
| Spécifications de la mémoire..... | 211 |
| Spécifications d'alimentation..... | 211 |
| Spécifications écologiques | 211 |
| Spécifications environnementales | 211 |
| Spécifications acoustiques..... | 212 |
| Annexe A Résumé des problèmes d'impression courants..... | 213 |
| Index..... | 216 |

1 Introduction

Présentation de votre produit.

Bienvenue sur votre imprimante

Votre imprimante est une imprimante couleur à jet d'encre conçue pour imprimer des images de qualité sur des substrats flexibles.

Certaines des principales fonctions de l'imprimante sont indiquées ci-dessous :

- Optimisateur plus six ou sept couleurs d'encres latex, respectueuses de l'environnement, inodores, aqueuses et revêtement
- Aucune ventilation particulière nécessaire, aucun gaspillage hasardeux.
- Huit cartouches d'encre HP Eco-Carton 832 : noir, cyan, magenta, jaune, cyan clair, magenta clair, optimisateur et revêtement

En outre, une cartouche d'encre HP Eco-Carton blanche HP 832 et un conteneur de mélange d'encre HP 832 pour imprimantes 630W

- Une qualité d'impression plus nette, des transitions subtiles et une plus grande finesse dans les détails avec une vraie résolution de 1 200 ppp
- Une qualité d'impression constante à chaque vitesse d'impression
- Les impressions sont complètement sèches et prêtes pour la finition et la livraison
- Impression sur une large gamme de substrats ; y compris les substrats les plus économiques, non couchés, compatibles avec les solvants.
- Nous proposons une gamme de substrats recyclables HP
- Envisagez une utilisation non laminée avec une résistance aux rayures comparable aux encres à base de solvants durs utilisées sur les banderoles vinyles autocollantes et PVC
- Impressions résistantes pouvant supporter jusqu'à trois ans d'exposition extérieure pour les impressions non laminées et jusqu'à cinq ans pour les impressions laminées.
- Une grande variété de pré réglages de substrat disponibles facilement
- Développez votre offre avec le blanc le plus brillant
 - Fournissez le blanc le plus brillant sur des substrats transparents ou colorés avec une encre HP Latex blanche à grande opacité qui résiste au jaunissement dans le temps.
 - Aucun déchet entre les tâches blanches, avec les têtes d'impression Jet d'encre thermique HP amovibles stockées dans la chambre de rotation hors ligne.
 - La maintenance automatique de l'encre blanche rend le blanc pareil à toute autre couleur, grâce à la recirculation automatique, les contrôles de buse automatiques et un flux de travail simples.

Pour envoyer des travaux d'impression vers votre imprimante, le logiciel Raster Image Processor (RIP) sera nécessaire et devra être exécuté sur un ordinateur séparé. Le logiciel RIP est disponible auprès de différentes entreprises.

Modèles et accessoires de l'imprimante

L'imprimante HP Latex 630 comprend l'imprimante HP Latex 630 et l'imprimante HP Latex 630W ; elles sont disponibles avec une gamme d'accessoires et de consommables.

fournis avec l'imprimante

- Kit de maintenance par l'utilisateur HP Latex
- Logiciel RIP SAi Flexi

Chaque modèle d'imprimante peut être groupé avec le couteau HP Latex 64 Plus et la solution HP Latex 630 Print and Cut Plus ou la solution HP Latex 630 W Print and Cut Plus.

Accessoires en option

- Accessoire d'alimentation de support HP Latex
- Accessoire de chargement de support HP Latex 630/700/800
- Kit de maintenance par l'utilisateur pour HP Latex 630/700/800
- Accessoire de protection de la platine de sortie HP Latex 630

Accessoires en option pour l'impression et la découpe

- Kit standard de lames HP Latex
- Kit spécial de lames HP Latex

Consommables

- Têtes d'impression HP Latex 836
- Tête d'impression de l'optimisateur HP 836
- Tête d'impression Latex d'encre blanche HP 836 (630W uniquement)
- Cartouches d'encre HP Eco-Carton Latex 832
- Conteneur de mélange d'encre HP 832 (630W uniquement)
- Cartouche de maintenance HP Latex

Documentation

Une documentation complète est disponible pour votre produit.

Il est possible de télécharger les documents suivants sur le site <http://www.hp.com/go/latex630/manuals/> :

- Informations d'introduction
- Guide de préparation du site
- Instructions d'assemblage de l'imprimante
- Manuel de l'utilisateur (le présent document)
- Informations légales
- Garantie limitée

Les codes QR présents dans certaines parties de ce guide fournissent des liens vers des explications supplémentaires au format vidéo sur des sujets particuliers. Par exemple, vous pouvez trouver des exemples de ces images dans [Pièces pouvant être réparées par le client à la page 192](#).

Mesures de sécurité

Avant d'utiliser votre imprimante, lisez, comprenez et suivez ces précautions de sécurité et la réglementation locale en matière d'environnement, de santé et de sécurité.

Cet équipement n'est pas adapté pour une utilisation dans des environnements où des enfants sont susceptibles d'être présents. Pour toute maintenance ou tout remplacement de pièces, veuillez suivre les instructions fournies dans votre documentation HP afin de minimiser les risques de sécurité et d'éviter d'endommager l'imprimante.

Instructions générales de sécurité

Merci de lire attentivement ces instructions de sécurité.

Aucune pièce à l'intérieur de l'imprimante ne peut être réparée par l'utilisateur, exception faite de celles couvertes par le programme de réparation par le client de HP (Customer Self Repair) (rendez-vous sur <http://www.hp.com/go/selfrepair>). Confiez l'entretien au personnel qualifié.

Mettez l'imprimante hors tension et appelez votre représentant de l'assistance dans l'un des cas suivants :

- Le câble d'alimentation est endommagé.
- Les modules de traitement thermique sont endommagés.
- L'imprimante a été endommagée par un impact.
- Le mécanisme ou le boîtier sont endommagés.
- Un liquide s'est introduit dans l'imprimante.
- L'imprimante émet de la fumée ou une odeur inhabituelle.
- L'imprimante est tombée ou le système de traitement thermique est endommagé.
- Le fonctionnement de l'imprimante n'est pas normal.

Mettez l'imprimante hors tension dans l'un des cas suivants :

- Pendant un orage
- Au cours d'une coupure de courant

Prenez des précautions particulières avec les zones marquées d'étiquettes d'avertissement.

Risque d'électrocution

⚠ AVERTISSEMENT ! Les circuits internes des zones et du pilote de séchage et l'alimentation intégrée fonctionnent à des tensions dangereuses susceptibles de provoquer la mort ou des blessures graves.

L'imprimante utilise deux cordons d'alimentation. Débranchez les deux cordons d'alimentation avant de procéder à l'entretien de l'imprimante.

Pour éviter tout risque d'électrocution :

- L'imprimante doit impérativement être branchée sur des prises électriques raccordées à la terre.
- N'essayez pas de démonter les modules de traitement thermique.
- N'ouvrez aucun capot du système et ne retirez aucune prise.
- N'insérez aucun objet par les fentes de l'imprimante.

Risques liés à la chaleur

Les sous-systèmes de séchage et de traitement thermique de l'imprimante fonctionnent à des températures élevées. Vous pouvez vous brûler à leur contact.

Les voyants de la zone d'impression, le faisceau et les boîtiers peuvent atteindre des températures élevées. Pour éviter tout risque de brûlures, respectez les précautions suivantes :

- Ne touchez pas aux boîtiers internes des modules de séchage et de traitement thermique de l'imprimante.
- Soyez vigilant lorsque vous accédez au circuit d'insertion du substrat.
- Prenez des précautions particulières avec les zones marquées d'étiquettes d'avertissement.
- Ne placez pas d'objets couvrant les voyants de la zone d'impression, le faisceau et les boîtiers.
- Ne tentez pas de modifier les voyants de la zone d'impression, le faisceau et les boîtiers ;
- N'oubliez pas de laisser l'imprimante refroidir avant d'effectuer certaines opérations de maintenance.

Incendies

Les sous-systèmes de traitement thermique de l'imprimante fonctionnent à des températures élevées.

Pour éviter tout risque d'incendie, respectez les précautions suivantes :

- Vérifiez que le module d'alimentation répond aux exigences spécifiées dans le guide de préparation du site.
- Branchez les cordons d'alimentation sur des lignes dédiées, chacune étant protégée par un disjoncteur de branchement adapté à la tension de la prise secteur. N'utilisez pas de multiprise (amovible) pour brancher les cordons d'alimentation.
- N'utilisez pas de produit aérosol contenant des gaz inflammables à l'intérieur ou autour de l'imprimante.
- Veillez à ne pas répandre de liquide sur l'imprimante. Après le nettoyage, assurez-vous que tous les composants sont secs avant d'utiliser l'imprimante de nouveau.
- N'insérez aucun objet par les fentes de l'imprimante.
- N'utilisez pas l'imprimante dans une atmosphère explosive.
- N'utilisez pas de cordon d'alimentation endommagé. N'utilisez pas les cordons d'alimentation fournis avec d'autres produits.
- Ne bloquez ni ne couvrez les ouvertures de l'imprimante.
- Assurez-vous que la température de fonctionnement du substrat ne dépasse pas celle recommandée par le fabricant. Si cette information n'est pas disponible, demandez au fabricant. Ne chargez pas des substrats qui ne peuvent pas être utilisés à une température d'exploitation au-dessus de 125 °C.
- Ne chargez pas des substrats ayant des températures d'auto-inflammation inférieures à 250 °C. Si cette information n'est pas disponible, l'impression doit être supervisée à tout moment. Consultez la remarque ci-dessous.



REMARQUE : Méthode de test basée sur la norme EN ISO 6942:2002 : Évaluation des matériaux et des assemblages de matériaux lors d'une exposition à une source de chaleur radiante, méthode B. Les conditions de test ayant servi à déterminer la température à laquelle le substrat commence à s'enflammer (flamme ou lueur) étaient : Densité de flux de chaleur : 30 kW/m², calorimètre en cuivre, thermocouple de type K.

Risques mécaniques

L'imprimante comporte des pièces mobiles pouvant provoquer des blessures. Afin d'éviter toute blessure corporelle, observez les précautions suivantes lorsque vous travaillez à proximité de l'imprimante :

- Tenez vos vêtements et toute partie de votre corps à l'écart des pièces mobiles de l'imprimante.
- Évitez le port de colliers, de bracelets et de tout autre objet pendant.
- Si vos cheveux sont longs, essayez de les attacher afin qu'ils ne tombent pas dans l'imprimante.
- Veillez à ce que vos manches ou vos gants ne soient pas entraînés par les pièces mobiles de l'imprimante.
- Évitez de vous tenir à proximité des ventilateurs. Cela pourrait entraîner des blessures et réduire la qualité d'impression (en raison de l'obstruction du flux d'air).
- Ne touchez ni les engrenages ni les rouleaux en mouvement durant une impression.

- Ne faites pas fonctionner l'imprimante sans les capots.
- Assurez-vous que personne n'est à proximité de l'imprimante lors du chargement du substrat.
- Assurez-vous que le chariot est à l'arrêt au poste d'entretien avant d'ouvrir le capot avant ou la porte du chariot.

Danger lié au rayonnement

Le rayonnement lumineux est émis à l'éclairage de la zone d'impression.

Cet éclairage est en conformité avec les exigences du groupe exempté de la norme CEI 62471:2006 : *Sécurité photobiologique des lampes et des systèmes de lampes*. Toutefois, il est recommandé de ne pas regarder directement les LED lorsqu'elles sont allumées. Ne modifiez pas le module.

Risques liés aux substances chimiques

Les fiches de données de sécurité sont disponibles.

Consultez les fiches de données de sécurité disponibles à l'adresse <http://www.hp.com/go/msds> pour identifier les composants chimiques de vos consommables d'encre. Un système de ventilation suffisant doit être fourni afin de vous assurer que l'exposition potentielle à ces substances est correctement contrôlée. Consultez votre spécialiste en conditionnement d'air et en matière d'environnement, de santé et de sécurité pour d'autres conseils sur les mesures appropriées à votre emplacement.

Pour obtenir plus d'informations, reportez-vous à la section **Ventilation** et **Climatisation** incluse dans le guide de préparation du site, disponible à l'adresse : <http://www.hp.com/go/latex630/manuals>.

Ventilation

Une ventilation d'air frais est nécessaire pour conserver une température ambiante confortable.

La ventilation doit répondre aux directives et réglementations locales en matière de santé et de sécurité de l'environnement. Suivez les recommandations de ventilation dans le guide de préparation du site.



REMARQUE : Les unités de ventilation ne doivent pas souffler de l'air directement sur l'imprimante.

Climatisation

En plus de la ventilation d'air frais pour éviter les risques sanitaires, pensez aussi à maintenir les niveaux ambiants du lieu de travail en garantissant le respect des conditions d'utilisation climatiques précisées dans le guide de l'utilisateur, afin d'éviter un manque de confort pour l'opérateur ou une défaillance de l'équipement. Le système de climatisation de l'espace de travail devrait tenir compte du fait que l'imprimante produit de la chaleur.

Plus précisément, la dissipation de la puissance de l'imprimante est de 1,8 kW.

La climatisation doit répondre aux directives et réglementations locales en matière de santé et de sécurité de l'environnement.



REMARQUE : Les unités de climatisation ne doivent pas souffler de l'air directement sur l'équipement.

Risques liés aux substrats lourds

Lors du transport de substrats lourds, soyez vigilant afin d'éviter toute blessure corporelle.

- La manipulation de rouleaux de substrat lourds requiert toujours deux personnes. Agissez prudemment afin d'éviter toute blessure, notamment celles au dos.
- Essayez d'utiliser toujours un chariot élévateur à fourche, un transporteur de palettes ou tout autre équipement de manutention.
- Lorsque vous manipulez des rouleaux de substrat lourds, portez des équipements de protection personnelle, y compris des bottes et des gants.
- Utilisez les accessoires de chargement (extension de table de chargement et système de levage) lorsque vous chargez des rouleaux de substrat.

Manipulation de l'encre

HP recommande le port de gants lors de la manipulation des composants du système d'encre.

Avertissements et mises en garde

Ce manuel utilise les symboles suivants pour garantir le bon fonctionnement de votre imprimante et empêcher qu'elle soit endommagée.

Suivez les instructions signalées par ces symboles.

- ⚠ **AVERTISSEMENT !** Ne pas suivre les instructions signalées par ce symbole peut entraîner des blessures sévères voire la mort.
- ⚠ **ATTENTION :** Ne pas suivre les instructions signalées par ce symbole peut entraîner des blessures légères ou endommager l'imprimante.

Étiquettes d'avertissement

Des étiquettes de conseil de sécurité se trouvent sur différentes pièces de votre imprimante.

Tableau 1-1 Étiquettes d'avertissement



| Étiquette | Explication |
|-------------------------------------------------------------------------------------|-------------------------------------------------------------------------------------------------------|
|  | Étiquette de l'imprimante. Pour identifier le cordon d'alimentation de l'imprimante. |
|  | Étiquette de traitement thermique. Pour identifier le cordon de traitement thermique de l'imprimante. |

Tableau 1-1 Étiquettes d'avertissement (suite)





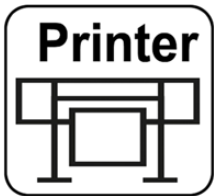



| Étiquette | Explication |
|-------------------------------------------------------------------------------------|-------------------------------------------------------------------------------------------------------------------------------------------------------------------------------------------------------------------------------------------------------------------------------------------------------------------------------------------------------------------------------------------------------------------------------------------------------------------------------------------------------------------------------------------------------------------------------------------------------------------------------------------------------------------------------------------------------------------|
|  | <p>Risque d'électrocution. Les modules de chauffage fonctionnent à des tensions dangereuses. Débranchez la source d'alimentation électrique avant de procéder à l'entretien de l'imprimante.</p> <p>ATTENTION : Double pôle. Fusible neutre.</p> <p>Équipement à raccorder à la prise de terre uniquement. Confiez l'entretien au personnel d'entretien qualifié. Débranchez tous les cordons d'alimentation avant de procéder à l'entretien de l'imprimante. Il n'y a aucune pièce utilisable par l'opérateur à l'intérieur de l'imprimante.</p> <p>Avant de commencer, lisez et suivez les instructions d'utilisation et de sécurité.</p> <p>Cette étiquette est située sur le boîtier électronique.</p> |
|  | <p>Risque de brûlures. Ne touchez pas la zone de séchage ou la platine de sortie de l'imprimante: elles peuvent être chaudes.</p> <p>Cette étiquette se trouve à l'avant du module de traitement thermique et sur la partie inférieure de la platine de sortie.</p> |
|  | <p>Il est recommandé de porter des gants lorsque vous manipulez la cartouche de maintenance, la platine et les composants du système de condensation.</p> <p>Cette étiquette se trouve sur la cartouche de maintenance.</p> |
|  | <p>Avertissement : Risque d'électrocution. Débranchez toutes les sources d'alimentation avant de procéder à l'entretien de l'imprimante.</p> <p>Cette étiquette se trouve sur le système de ventilateur du PCA de contrôle du séchage et sur le déflecteur sur la platine perforée de séchage. Pour le personnel d'entretien uniquement.</p> |
|  | <p>Risque d'électrocution. L'imprimante dispose de deux cordons d'alimentation. Les sources d'alimentation fonctionnent à des tensions dangereuses. Débranchez tous les cordons d'alimentation avant de procéder à l'entretien de l'imprimante.</p> <p>Cette étiquette est située à l'intérieur, près du boîtier des bobines de chauffe de la zone d'impression, entre les ventilateurs. Pour le personnel d'entretien uniquement.</p> |
|  | <p>Danger de pièces en mouvement. Rotation des lames de ventilateur. N'y mettez pas vos mains</p> <p>Ces étiquettes se trouvent à l'intérieur, près du ventilateur de la zone d'impression et de chaque côté du capot des ventilateurs de séchage. Pour le personnel d'entretien uniquement.</p> |

Tableau 1-1 Étiquettes d'avertissement (suite)

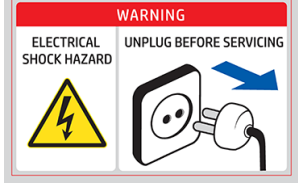
| Étiquette | Explication |
|-----------------------------------------------------------------------------------|------------------------------------------------------------------------------------------------------------------------------------------------------------|
|  | Danger de pièces en mouvement. N'y mettez pas vos mains Cette étiquette se trouve sur le profil du capot avant, visible lorsque le capot est ouvert. |
|  | Danger d'écrasement. Ne touchez pas les parties mobiles ou qui peuvent tomber. Cette étiquette est située sur le dispositif de soulèvement du substrat. |

 **REMARQUE :** La position finale de l'étiquette et sa taille sur l'imprimante peuvent varier légèrement, mais elle doit toujours être visible et près de la zone de risques potentiels.

Principaux composants de l'imprimante

Ces vues de l'imprimante illustrent ses principaux composants.

Vue avant (630)

Pièces de l'imprimante visibles de l'avant.

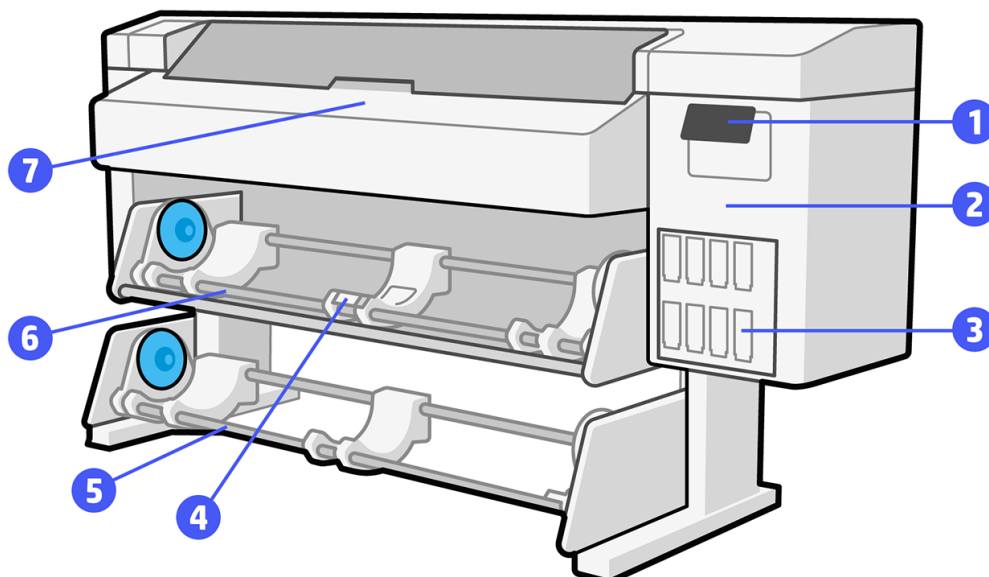

1. Panneau de commande (en haut à droite)
2. Porte d'accès à la cartouche de maintenance (au milieu à droite)
3. Cartouche d'encre Eco-Carton (en bas à droite)

- 4. Mécanisme de levage de substrat (au milieu)
- 5. Enrouleur (au milieu en bas)
- 6. Table de chargement (au milieu)
- 7. Module de séchage (au milieu en haut)

Vue avant (630W)

Pièces de l'imprimante visibles de l'avant.

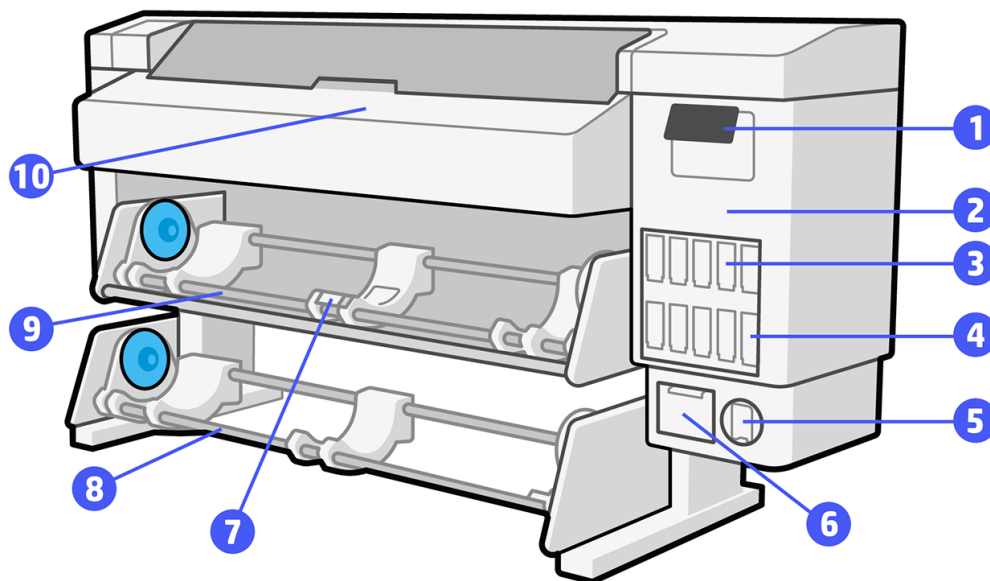

- 1. Panneau de commande (en haut à droite)
- 2. Porte d'accès à la cartouche de maintenance (au milieu à droite)
- 3. Cartouche d'encre Eco-Carton (en bas à droite)
- 4. Conteneur de mélange d'encre (en bas à droite)
- 5. Système de stockage de tête d'impression d'encre blanche (le plus en bas à droite)
- 6. Réservoir d'eau (le plus en bas à droite)
- 7. Mécanisme de levage de substrat (au milieu)
- 8. Enrouleur (au milieu en bas)
- 9. Table de chargement (au milieu)
- 10. Module de séchage (au milieu en haut)

Vue arrière (630)

Parties de l'imprimante visibles à l'arrière.

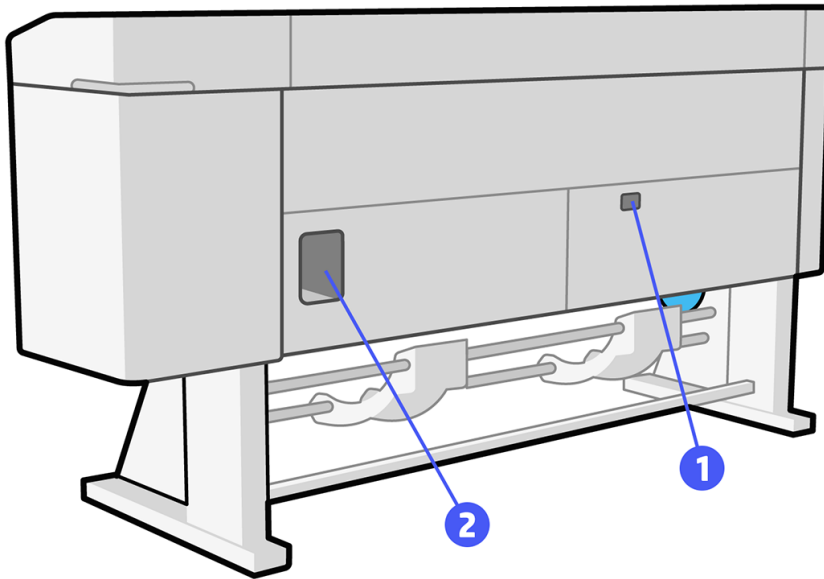

1. Interrupteur et prises d'alimentation (en bas à droite)
2. Prises du câble de communication, des périphériques USB et des accessoires en option (en bas à gauche)

Vue arrière (630W)

Parties de l'imprimante visibles à l'arrière.

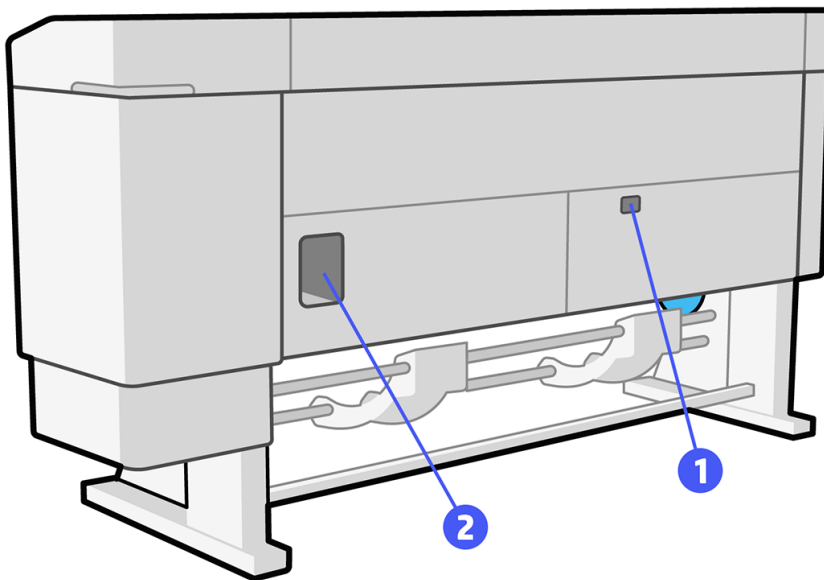

1. Interrupteur et prises d'alimentation (en bas à droite)
2. Prises du câble de communication, des périphériques USB et des accessoires en option (en bas à gauche)

Vue du chariot (630)

Parties de l'imprimante visibles à l'intérieur du chariot.

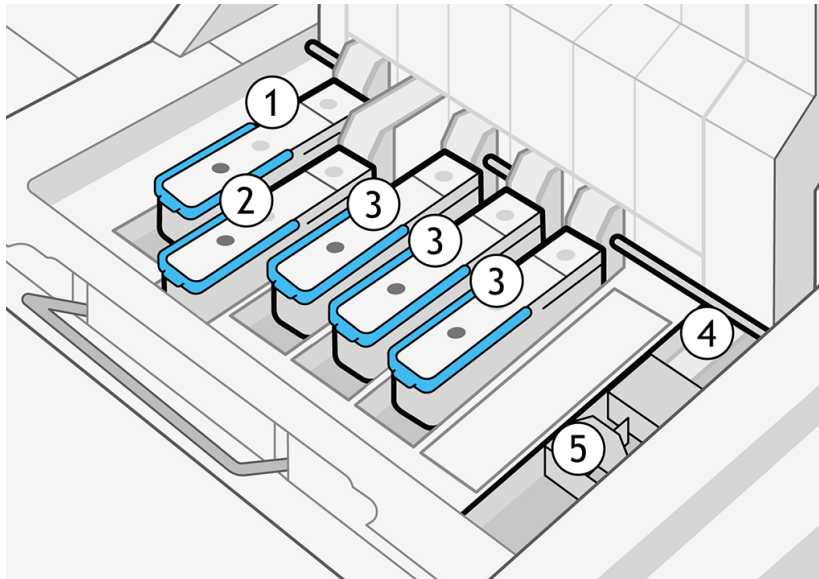

1. Têtes d'impression de l'optimisateur (le plus à gauche)
2. Tête d'impression de revêtement (gauche)
3. Têtes d'impression couleur (centre)
4. Capteur de l'encodeur (arrière droit)
5. Détecteur de ligne (avant droit)

Vue du chariot (630W)

Parties de l'imprimante visibles à l'intérieur du chariot.

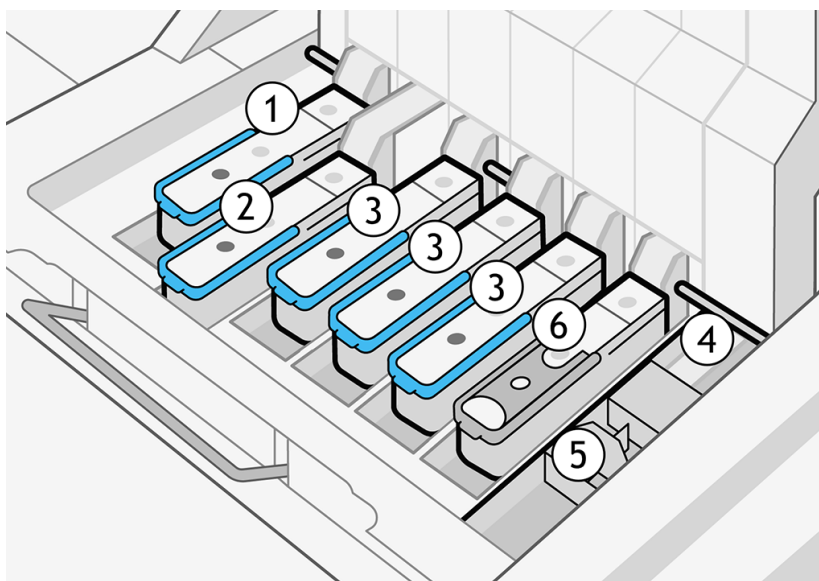

1. Têtes d'impression de l'optimisateur (le plus à gauche)
2. Tête d'impression de revêtement (gauche)
3. Têtes d'impression couleur (centre)
4. Détecteur de ligne (droit)
5. Capteur de l'encodeur (arrière droit)
6. Tête d'impression blanche (la plus à droite à l'arrière)

Panneau de commande

Le panneau de commande est composé d'un écran tactile avec une interface graphique utilisateur ;

Présentation du panneau de commande

Le panneau de commande se trouve sur le côté droit, à l'avant de l'imprimante.

Il vous permet de contrôler entièrement l'imprimante : depuis le panneau de commande, vous pouvez afficher des informations relatives à l'imprimante, modifier ses paramètres, effectuer des étalonnages et des tests, etc. Le cas échéant, le panneau de commande affiche également des alertes (messages d'avertissement et d'erreur).

Lorsqu'aucun substrat n'est chargé, le panneau de commande affiche un bouton **Charger**. Cependant, vous pouvez charger le substrat simplement en l'alimentant dans l'imprimante, sans qu'il soit nécessaire de toucher le bouton.



Lorsque le substrat est chargé, le panneau de commande affiche des informations sur le substrat chargé et un bouton **Décharger**.

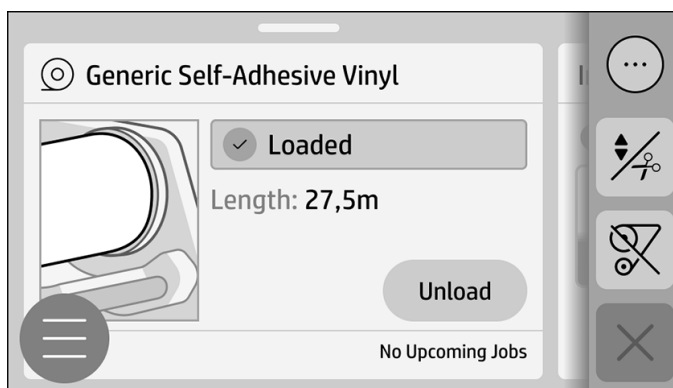

Lorsque l'imprimante est en cours d'impression, le panneau de commande affiche les détails de la tâche en cours. Si vous touchez la miniature ou les informations sur la tâche, cela affiche la file d'attente des tâches.



Vous pouvez voir un résumé de l'état des cartouches d'encre Eco-Carton en faisant glisser votre doigt sur l'écran vers la gauche. Vous pouvez accéder au menu des consommables en touchant ce résumé de l'état des cartouches.

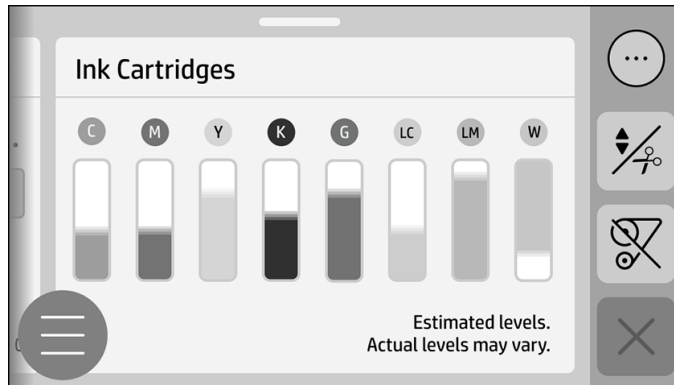

Si vous touchez l'icône de menu , un menu d'options s'affiche.



Modification de la langue du panneau de commande

Vous pouvez changer la langue utilisée pour les menus et les messages du panneau de commande.

Accédez au panneau de commande et touchez l'icône de menu , puis **Paramètres** > **Généralités** > **Affichage** > **Langue**.

Le menu de sélection de la langue devrait maintenant s'afficher sur le panneau de commande.



Touchez la langue de votre choix.

Modification du paramètre mode veille

Si l'imprimante est laissée allumée sans être utilisée pendant un certain temps, elle passe alors en mode veille automatiquement pour économiser de l'énergie.

Pour modifier le délai d'attente avant que l'imprimante ne passe en mode veille, accédez au panneau de commande et sélectionnez l'icône du menu , puis **Paramètres > Généralités > Énergie > Veille > Se connecter > Select time** (Sélectionner l'heure). Entrez le délai d'attente souhaité, de 5 à 60 minutes, puis appuyez sur **OK**.

Modifier le volume du haut-parleur

Vous pouvez modifier le volume du haut-parleur dans le panneau de commande.

Pour modifier le volume du haut-parleur de l'imprimante, accédez au panneau de commande et touchez l'icône de menu , puis **Paramètres > Généralités > Affichage Volume**, puis déplacez le curseur vers le haut ou vers le bas.

Modification du contraste de l'écran du panneau de commande

Vous pouvez modifier la luminosité de l'écran du panneau de commande.

Pour modifier le contraste de l'affichage, touchez l'icône de menu , puis **Paramètres**, puis **Généralités > Contraste de l'écran**, puis sélectionnez une valeur à l'aide de la barre de défilement. Touchez **OK** pour enregistrer la valeur.

Modification des unités de mesure

Vous pouvez modifier les unités de mesure affichées sur le panneau de commande.

Touchez l'icône de menu , puis **Paramètres > Généralités > Unités**, puis sélectionnez **Anglais** ou **Métrique**.

Contrôle de l'état de l'imprimante

Le Serveur Web Intégré affiche l'état de l'imprimante, le substrat chargé et le kit d'encre.

Vérification de l'état des cartouches d'encre Eco-Carton

Vous pouvez vérifier l'état des cartouches d'encre à partir du panneau de commande.

Pour consulter les niveaux d'encre de vos cartouches Eco-Carton sur le panneau de commande, faites glisser votre doigt vers la gauche sur l'écran d'accueil, ou touchez l'icône de menu , puis **Consommables > Cartouches**.

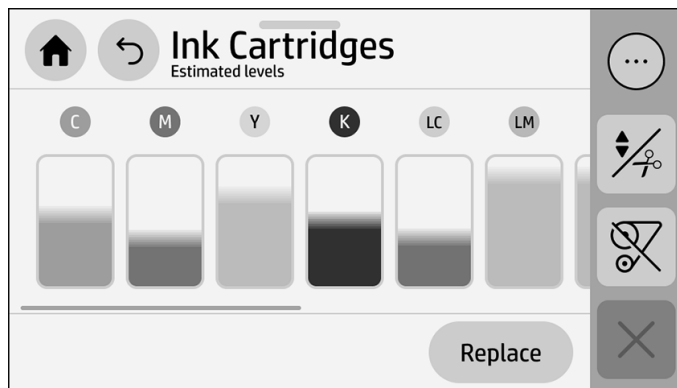

Pour obtenir plus de détails sur une cartouche d'encre en particulier, touchez le rectangle représentant cette cartouche. Les informations suivantes sont présentées :

- Statut
- Niveau d'encre estimé
- État de la garantie
- Fabricant
- Capacité
- Nom du produit
- Référence du produit
- Numéro de série
- Date d'expiration
- Cartouches d'encre prises en charge

Voici les différents messages concernant l'état des cartouches d'encre que vous pouvez être amené à voir sur le panneau de commande :

- **At end of life** (En fin de vie) (encre blanche uniquement) : Le conteneur de mélange d'encre a atteint la fin de sa durée de vie utile et doit être remplacé.
- **Épuisé** : la cartouche est vide.
- **Expiré** : La date d'expiration de la cartouche est dépassée.
- **Incompatible** : la cartouche est incompatible avec cette imprimante. Le message comprend la liste des cartouches compatibles.
- **Faible** : le niveau d'encre est bas.

- **Manquant** : aucune cartouche n'est présente ou elle n'est pas connectée correctement à l'imprimante.
- **Near end of life (Fin du cycle de vie proche) (encre blanche uniquement)** : Le conteneur de mélange d'encre est presque en fin de sa durée de vie utile et devra être remplacé sous peu.

Il se peut que vous souhaitiez avoir un remplacement disponible à l'installation lorsque le conteneur de mélange d'encres arrive en fin de vie utile et doit être remplacé.
- **OK** : la cartouche fonctionne normalement ; aucun problème connu n'a été détecté.
- **Remplacer** : il est conseillé de remplacer la cartouche par une nouvelle.
- **Réinsérer** : il est conseillé de retirer la cartouche, de la secouer, puis de la réinstaller.
- **Used or counterfeit (Utilisée ou contrefaite)** : Ces cartouches ne sont pas des cartouches HP d'origine. Leur utilisation peut avoir des conséquences importantes sur votre imprimante ou sa tête d'impression et ralentir ses performances. HP suggère l'annulation de ce processus.
- **Très faible** : le niveau d'encre est très bas.
- **White ink in the ink mix container (Encre blanche dans le conteneur du mélange d'encre)** : Pour transférer l'encre, accédez au menu **Consommables** et lancez la procédure de remplacement.

Vérification de l'état d'une tête d'impression

L'imprimante vérifie et effectue automatiquement la maintenance des têtes d'impression avant et après chaque impression.

Procédez comme suit pour obtenir davantage d'informations sur vos têtes d'impression.

1. Accédez au panneau de commande et touchez l'icône de menu , puis **Consommables** > **Têtes d'impression**.

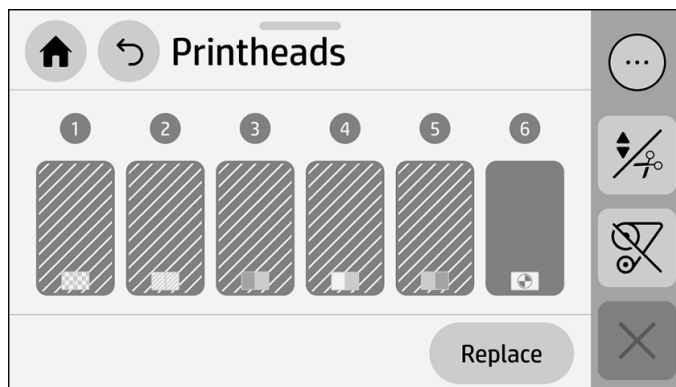

2. Sélectionnez la tête d'impression pour laquelle vous souhaitez voir des informations.
3. Les informations suivantes apparaissent sur le panneau de commande :
 - Statut
 - État de la garantie
 - Nom du produit

- Référence du produit
- Numéro de série
- Encre projetée
- Date d'installation

Voici les différents messages concernant l'état de la tête d'impression que vous pouvez être amené à voir sur le panneau de commande :

- **Incompatible** : Les têtes d'impression indiquées ne sont pas destinées à être utilisées dans cette imprimante.
- **Manquant** : aucune tête d'impression n'est présente ou elle n'est pas installée correctement dans l'imprimante.
- **Encre non HP** : de l'encre issue d'une cartouche utilisée, reconditionnée ou contrefaite est passée dans la tête d'impression. Consultez le document sur la garantie limitée fourni avec votre imprimante pour savoir ce que cela implique au niveau de la garantie.
- **OK** : la tête d'impression fonctionne normalement ; aucun problème connu n'a été détecté.
- **Enlever** : Le type de tête d'impression utilisé n'est pas adapté à cette imprimante.
- **Remplacer** : la tête d'impression est défectueuse. Remplacez la tête d'impression par une tête opérationnelle (voir [Remplacer une tête d'impression à la page 151](#)).
- **Remplacement incomplet** : le processus de remplacement de la tête d'impression a échoué. Recommencez le processus de remplacement et laissez-le se terminer.
- **Réinsérer** : il est conseillé de retirer la tête d'impression, puis de la réinstaller. Si cela ne résout pas le problème, nettoyez les contacts électriques (voir [Nettoyages connexions électriques d'une tête d'impression à la page 177](#)). Si le problème persiste, remplacez la tête d'impression par une nouvelle (voir [Remplacer une tête d'impression à la page 151](#)).

Alertes de l'imprimante

L'imprimante peut émettre trois types d'alerte sur le panneau de commande : erreurs, avertissements et conseil.

- **Erreurs** : lorsque l'imprimante ne peut pas imprimer.
- **Avvertissements** : lorsque l'imprimante nécessite une mise au point, comme un étalonnage, une maintenance préventive ou un remplacement de la cartouche d'encre.
- **Conseil** : Lorsqu'une mise à jour de microprogramme est disponible ou que la mise à jour du microprogramme a été téléchargée et est prête à être installée.



Si vous touchez la barre de notification, toutes les alertes actuelles de l'imprimante sont affichées. La liste des alertes peut être masquée à nouveau en touchant la dernière ligne en bas de la liste ou en faisant glisser cette dernière ligne vers le haut.

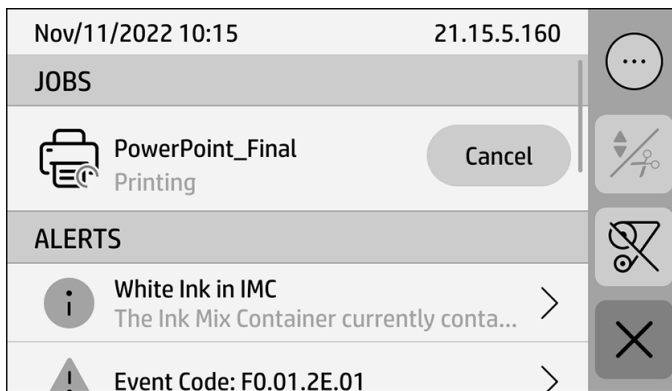

Cliquez sur une alerte pour ouvrir l'application qui pourrait permettre de résoudre le problème. Les recommandations de mise à jour de microprogramme sont ignorées lorsqu'on accède à l'application de l'imprimante. Une fois ces recommandations ignorées, elles ne seront plus rappelées (pour les mises à jour de microprogramme, une nouvelle notification s'affiche lorsqu'une nouvelle version est disponible).

Une alerte peut nécessiter une intervention de maintenance ; voir [Maintenance de l'imprimante à la page 175](#).

Les alertes suivantes nécessitent l'intervention d'un ingénieur de maintenance :

- **Remplacement de la courroie et du tendeur**
- **Remplacement des charges du chariot**
- **Remplacement des ventilateurs de chauffage du module de séchage**
- **Nettoyage du module de séchage** (cette opération peut également être effectuée par toute personne avec une certification appropriée)
- **Remplacement de la bande de l'encodeur**
- **Remplacement des câbles flexibles**
- **Remplacement du moteur du rouleau de nettoyage PH**
- **Remplacement du module des galets à pression**

- Remplacement du capot de recirculation
- Remplacement du curseur de la tige
- Remplacement de l'engrenage du cluster SAX
- Remplacement du moteur SAX
- Remplacement du moteur du poste d'entretien
- Remplacement du moteur du galet de projection

État de l'imprimante

Il existe différents types d'état de l'imprimante : état du cluster d'impression, état du cluster suivant, état de tâche en attente et état de l'historique des tâches.

État du cluster de l'imprimante

Cet état peut avoir les valeurs suivantes, indiquées dans cet ordre :

1. Préparation de l'impression
2. Impression (y compris le **temps restant** dans la zone d'état)
3. Thermodurcissage
4. Séchage
5. Pause
6. Annulation

Une ligne d'état d'une tâche dont l'état est **Annulé** apparaît en gris.

État Cluster suivant

Cet état peut avoir les valeurs suivantes, indiquées dans cet ordre :

1. Traitement en attente
2. Traitement
3. Prêt à imprimer

État Tâche en attente

Cet état peut avoir les valeurs suivantes, indiquées dans l'ordre chronologique, en commençant par le dernier en haut :

- En attente pour papier incorrect
- En attente pour consommable incorrect
- En attente de récupération
- En attente de validation manuelle

État de la tâche historique

Cet état peut avoir les valeurs suivantes, indiquées dans l'ordre chronologique, en commençant par le dernier en haut :

- Terminé
- Annulé
- Échec

Vérification des statistiques de durée d'utilisation

Vous pouvez vérifier les statistiques d'utilisation de l'imprimante à partir du panneau de commande.

Touchez l'icône de menu , puis **Outils > Rapports > Consommation d'encre**.



REMARQUE : L'exactitude des statistiques d'utilisation ne peut être garantie.

HP PrintOS

HP PrintOS est un système d'exploitation basé sur le Web pour votre entreprise, c'est-à-dire une plateforme ouverte et sécurisée basée sur le cloud.

Il dynamise la productivité et inspire l'innovation à l'aide d'une suite unique d'applications permettant une meilleure visibilité, tout en simplifiant les processus de production.

L'inscription est la première étape pour bénéficier de tous les avantages du tout nouveau HP PrintOS, votre système d'exploitation de production d'impression basé sur le cloud. Si vous avez besoin d'aide pour connecter votre imprimante à HP PrintOS, consultez [cet article](#).

Avantages PrintOS

- **Visibilité sur la production de votre flotte**

Maîtrisez la production même lorsque vous êtes éloigné de votre imprimante, et bénéficiez d'informations pilotées par les données pour prendre de meilleures décisions et effectuer des améliorations en continu.

- **Configuration facile de vos substrats à distance**

Recherchez et déployez des profils de substrat à partir de votre bureau. Des sauvegardes de bibliothèque de substrats sont effectuées automatiquement, ce qui vous permet de restaurer les configurations de substrats à la demande.

- **Développement de vos capacités avec les ressources d'apprentissage**

Découvrez comment tirer le meilleur parti de votre imprimante avec de courtes vidéos et une formation numérique sur des sujets tels que les tâches d'impression, le dépannage et des procédures guidées au cours des applications.

Solutions PrintOS

- **Print Beat** : Surveillez à distance votre imprimante, recevez des alertes sur les modifications de production, accédez aux informations sur le statut de l'imprimante et les informations de comptabilisation, et prenez des décisions efficaces axées sur les données pour améliorer vos opérations.
- **Application mobile PrintOS** : Surveillez votre imprimante à distance à tout moment et n'importe où, directement depuis votre périphérique mobile.
- **Configuration Center** : Configurez à distance votre imprimante grand format à partir de n'importe quel emplacement en gérant, en accédant et en déployant toute la configuration de substrat de votre imprimante depuis un emplacement unique, pour simplifier et équilibrer vos opérations d'impression.
- **Apprentissage** : Découvrez comment tirer le meilleur parti de votre imprimante grâce à une formation et des vidéos courtes sur les tâches et le dépannage, et les procédures pas à pas de l'application.
- **Service Center** : Accédez directement à toutes les activités d'entretien à partir d'un même portail, ce qui vous permet de gérer rapidement, efficacement et de manière fiable les dossiers d'entretien.

PrintOS propose trois solutions premium supplémentaires, disponibles pour les inscrits au plan PPSP (Professional Print Service Plan) Plus :

- **HP Print Beat - Production en direct** : Sachez toujours où se trouvent vos tâches grâce à des représentations visuelles du statut de votre imprimante et des files d'attente, afin de pouvoir comprendre les productions passées, actuelles et futures qui constituent votre flux de travail quotidien.
- **HP Print Beat - API tâches** : Exportez vos données d'imprimante et de production vers votre solution MIS et ERP préférée.
- **HP Learn - Catalogue de formation Premium** : Développez vos compétences et votre activité grâce à du contenu de formation avancée, tel que des vidéos d'application en profondeur et des webinaires enregistrés, avec des sous-titres disponibles dans 12 langues prises en charge.

Pour plus d'informations sur Professional Print Service Plans, reportez-vous à la section

https://www.hp.com/us-en/printers/large-format/professional-print-service-plans.html?jumpid=va_1c157ef8a5

Serveur Web Intégré

Le Serveur Web Intégré est un serveur Web exécuté à l'intérieur de l'imprimante.

Présentation du serveur Web incorporé

Vous pouvez l'utiliser pour obtenir des informations sur l'imprimante, gérer des paramètres et des profils, puis télécharger le nouveau micrologiciel. Les ingénieurs de service peuvent l'utiliser pour récupérer des informations internes qui aident au diagnostic d'éventuels problèmes avec l'imprimante.

Vous pouvez accéder au Serveur Web Intégré à distance en utilisant un navigateur Web classique sur n'importe quel ordinateur.

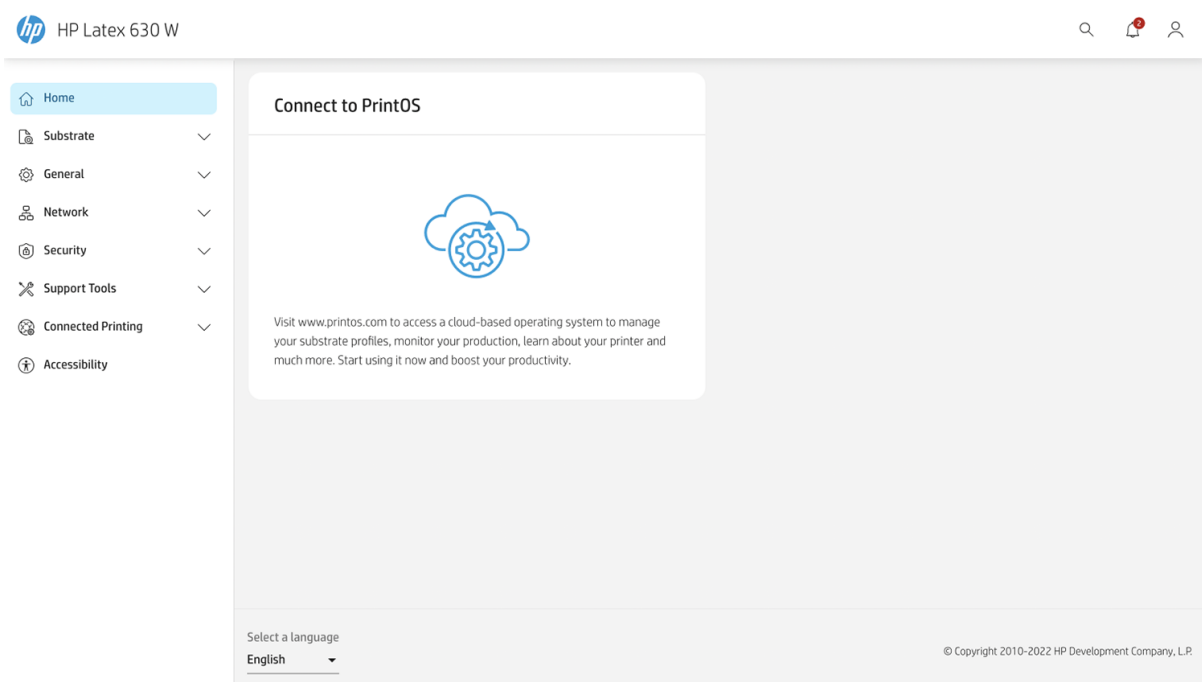

Accès au serveur Web incorporé

Pour utiliser le Serveur Web Intégré, ouvrez votre navigateur Web et indiquez l'adresse IP de l'imprimante dans la barre d'adresse du navigateur.

Vous trouverez l'adresse IP de votre imprimante sur le panneau de commande de l'imprimante : touchez l'icône de menu , puis **Info > Connectivité**.

 **REMARQUE :** Lorsque vous entrez l'adresse IP, votre navigateur peut afficher un avertissement de sécurité. Si vous avez saisi l'adresse correcte, vous pouvez ignorer l'avertissement et continuer à accéder au Serveur Web Intégré.

Si vous suivez ces instructions mais ne parvenez pas à ouvrir le serveur Web incorporé, reportez-vous à la section [Impossible d'accéder au Serveur Web Intégré à la page 203](#).

Les navigateurs suivants sont généralement compatibles avec le Serveur Web Intégré :

Tableau 1-2 navigateurs Web compatibles

| Navigateur | Versions prises en charge |
|----------------|-----------------------------------------------------|
| Chrome | Dernière |
| Firefox | Version la plus récente et étendue du support (ESR) |
| Pièce latérale | Deux versions importantes les plus récentes |
| Safari | Deux versions importantes les plus récentes |
| iOS | Deux versions importantes les plus récentes |
| Android | Deux versions importantes les plus récentes |

Modification de la langue du serveur Web incorporé

Le serveur Web intégré peut fonctionner dans les langues suivantes : anglais, portugais, espagnol, catalan, français, néerlandais, italien, allemand, suédois, polonais, russe, chinois simplifié, chinois traditionnel, coréen et japonais.

Vous pouvez sélectionner la langue par défaut du Serveur Web Intégré dans le menu **Généralités > Langue**.

Les options de langue par défaut sont les suivantes :

- Utilisez la langue du périphérique.
- Utilisez la langue du navigateur.
- Sélectionnez une langue dans une liste.

Si le Serveur Web Intégré ne peut pas prendre en charge la langue sélectionnée, il utilise la langue choisie dans votre imprimante. Si l'imprimante ne prend pas en charge cette langue, elle utilise l'anglais.

Pour modifier la langue, changez le paramètre de langue de votre navigateur. Pour achever la modification, fermez et ouvrez de nouveau le navigateur.

Afficher ou régler la date et l'heure

Vous pouvez afficher ou définir la date et l'heure de l'imprimante dans le Serveur Web Intégré.

Cliquez sur **Généralités > Date et heure**.

Paramètres de sécurité du Serveur Web Intégré

Dans le Serveur Web Intégré, vous pouvez changer le mot de passe administrateur qui contrôle l'accès au Serveur Web Intégré et au panneau de commande de l'imprimante.

Pour ce faire, cliquez sur **Sécurité > Paramètres de mot de passe**.

L'administrateur peut créer de nouveaux comptes utilisateurs pour l'imprimante et leur assigner des permissions spécifiques en fonction de leur rôle, après avoir cliqué sur **Sécurité > Contrôle d'accès**.

Vous pouvez accéder à d'autres paramètres de sécurité applicables à tous les utilisateurs en cliquant sur **Sécurité générale** ou **Fonctions de l'imprimante**.

Instructions concernant la connectivité et le logiciel

Informations sur la connexion et la configuration réseau, la connexion Internet et l'installation du logiciel RIP.

Méthode de connexion

Vous pouvez connecter votre imprimante de la manière suivante.

Tableau 1-3 Méthode de connexion

| Type de connexion | Vitesse | Longueur maximale du câble | Autres facteurs |
|-------------------|---------------------------------------------|----------------------------|-------------------------------------------------------|
| Ethernet Gigabit | Rapide ; varie en fonction du trafic réseau | Long (100 m = 328 pieds) | Nécessite un équipement supplémentaire (commutateurs) |

 **REMARQUE :** La vitesse de la connexion réseau dépend de tous les composants utilisés dans le réseau, notamment des cartes d'interface réseau, des concentrateurs, des routeurs, des commutateurs et des câbles. Si l'un de ces composants ne peut pas fonctionner à grande vitesse, votre connexion sera lente. Pour profiter pleinement des performances de votre imprimante, il est nécessaire d'utiliser un équipement qui prend en charge le Full Gigabit 1000TX. La vitesse de votre connexion réseau peut également être affectée par le volume total de trafic provenant d'autres périphériques présents sur le réseau.

Connexion de l'imprimante à votre réseau câblé

L'imprimante peut se configurer automatiquement dans la plupart des réseaux, de manière semblable à n'importe quel ordinateur du même réseau.

La première fois que vous connectez le produit à un réseau, ce processus peut prendre quelques minutes. Si nécessaire, reportez-vous également à la section [Configuration réseau évoluée à la page 26](#).

Une fois que l'imprimante dispose d'une configuration réseau opérationnelle, vous pouvez vérifier son adresse réseau sur le panneau avant : touchez l'icône de menu , puis **Info > Connectivité**.

Configuration réseau

Vous pouvez vérifier ou modifier manuellement la configuration réseau actuelle.

Pour plus de détails sur la configuration réseau actuelle, accédez au panneau de commande et touchez l'icône de menu , puis **Paramètres > Réseau > Ethernet**. À ce stade, il est possible, bien que normalement pas nécessaire, de modifier les paramètres manuellement. Vous pouvez également effectuer cette opération à distance à l'aide du Serveur Web Intégré : cliquez sur **Réseau > Ethernet principal > Configuration IP**.

 **CONSEIL :** Il peut vous être utile d'imprimer la configuration réseau complète de l'imprimante sur papier. Cela peut être fait à partir du Serveur Web Intégré : touchez **Outils d'assistance > Rapports et pages**, et choisissez une page appropriée à imprimer. Une autre solution consiste à noter l'adresse IP et le nom réseau de l'imprimante.

Si vous configurez incorrectement les paramètres réseau de l'imprimante accidentellement, vous pouvez restaurer les valeurs d'usine des paramètres réseau à partir du panneau avant : touchez l'icône de menu , puis **Paramètres > Réseau > Restaurer les paramètres réseau**. Les autres paramètres de l'imprimante restent inchangés.

Utilisation de IPv6

Votre imprimante prend en charge presque toutes les fonctions de connectivité réseau à l'aide d'IPv6, tout comme avec IPv4.

Pour tirer pleinement profit d'IPv6, il peut être nécessaire de connecter votre imprimante à un réseau IPv6 comportant des routeurs et des serveurs IPv6.

Dans la plupart des réseaux IPv6, l'imprimante se configure automatiquement de la façon suivante, et aucune configuration d'utilisateur n'est nécessaire :

1. L'imprimante s'attribue une adresse IPv6 de liaison locale (qui commence par « fe80:: »).
2. L'imprimante s'attribue des adresses IPv6 sans état telles qu'elles lui sont indiquées par des routeurs IPv6 sur le réseau.
3. Si aucune adresse IPv6 sans état ne peut être affectée, l'imprimante tente d'obtenir des adresses IPv6 à l'aide de DHCPv6. Il le fait également lorsque les routeurs lui donnent l'ordre de le faire.

Les adresses sans état et DHCPv6 IPv6 peuvent être utilisées pour accéder à l'imprimante. Cette solution est appropriée à la plupart des réseaux IPv6.

L'adresse IPv6 link-local fonctionne uniquement dans le sous-réseau local. Bien qu'il soit possible d'accéder à l'imprimante à l'aide de cette adresse, cela n'est pas recommandé.

Il est possible d'affecter une adresse IPv6 manuelle à l'imprimante à l'aide du panneau de commande ou du Serveur Web Intégré. Il est également possible de désactiver IPv6 complètement au niveau de l'imprimante.

 **REMARQUE :** Dans le cadre d'une utilisation classique d'IPv6, l'imprimante peut avoir de multiples adresses IPv6, bien qu'il n'ait qu'une seule adresse IPv4.

 **CONSEIL :** Il est recommandé d'attribuer un nom à l'imprimante. Vous pouvez effectuer cette opération à partir du panneau de commande ou, plus facilement, à partir du Serveur Web Intégré.

 **CONSEIL :** Il vous sera généralement plus simple d'utiliser IPv4 sauf si vous avez un besoin spécifique de recourir à IPv6.

Microsoft Windows Vista, Microsoft Windows Server 2008, les dernières versions de Windows et les nouveaux périphériques d'impression et d'imagerie HP activent l'IPv6 par défaut.

Connectez l'imprimante à Internet

Une connexion Internet est nécessaire pour différentes fonctions de l'imprimante qui sont décrites dans ce manuel, telles que le Serveur Web Intégré.

Pour résoudre les problèmes de connectivité Internet, utilisez le Serveur Web Intégré : touchez **Outils d'assistance > Rapport et pages > Rapport de test d'accès au Web**.

Installation du logiciel RIP

Installez le logiciel RIP en suivant les instructions fournies avec le logiciel.

Le logiciel RIP utilise les ports suivants pour la communication avec l'imprimante et l'envoi des tâches, vous devez donc vous assurer que le système hôte de votre RIP peut s'y connecter : 80 et 9100.

Configuration réseau évoluée

Vous n'aurez probablement pas besoin de lire cette section, mais les informations qu'elle contient peuvent être utiles dans certains cas.

L'imprimante dispose d'un seul connecteur RJ-45 pour établir une connexion réseau. Afin de répondre aux limites de classe B, l'utilisation de câbles E/S blindés est indispensable.

Le serveur d'impression Jetdirect intégré prend en charge la connexion aux réseaux compatibles IEEE 802.3 Ethernet 10Base-T, IEEE 802.3u 100Base-TX Fast Ethernet et 802.3ab 1000Base-T Gigabit Ethernet. Lorsqu'elle est connectée et sous tension, l'imprimante négocie automatiquement avec votre réseau pour fonctionner avec une vitesse de liaison 10, 100 ou 1 000 Mo/s et pour communiquer en mode duplex intégral ou semi-duplex. Vous pouvez toutefois configurer manuellement la liaison à l'aide du panneau de commande de l'imprimante ou d'autres outils de configuration une fois la communication réseau établie.

L'imprimante peut prendre en charge plusieurs protocoles réseau simultanément, notamment TCP/IPv4 et TCP/IPv6. Pour des raisons de sécurité, vous disposez de fonctions permettant de contrôler le trafic IP vers et à partir de l'imprimante.

Vérification du fonctionnement correct

La procédure décrite vous guidera tout au long de la vérification du fonctionnement du serveur d'impression.

1. Imprimez une page de configuration E/S pour vérifier la présence éventuelle de messages d'état.
2. Dans la partie supérieure de la page de configuration E/S, recherchez le message d'état **Carte E/S prête**.
3. Si le message **Carte E/S prête** s'affiche, le serveur d'impression fonctionne correctement. Passez à la section suivante.

Si un message autre que **Carte E/S prête** s'affiche, essayez les procédures suivantes :

- a. Mettez l'imprimante hors tension, puis à nouveau sous tension pour la mise à zéro du serveur d'impression.
- b. Vérifiez que les voyants d'état indiquent l'état approprié.



REMARQUE : Reportez-vous à la section [Dépannage à la page 28](#) pour obtenir des informations sur la configuration et le dépannage de la liaison.

Reportez-vous au *Guide d'administration du serveur d'impression HP Jetdirect* du modèle de votre serveur d'impression pour interpréter et dépanner les autres messages.

Préconfiguration, si nécessaire, des paramètres réseau

Si votre réseau exige que vous configuriez ses paramètres avant d'ajouter l'imprimante à vos systèmes réseau, vous pouvez le faire maintenant.

Toutefois, dans la plupart des cas, vous pouvez ignorer cette section. Au lieu de cela, vous pouvez passer directement à la section suivante pour installer l'imprimante sur les systèmes de l'ordinateur du réseau. Le logiciel d'installation réseau permet de configurer les paramètres réseau de base et d'ajouter l'imprimante à la configuration de votre système.

Outils de préconfiguration

Les outils suivants peuvent être utilisés pour préconfigurer vos paramètres réseau :

- Le panneau de commande
- Le Serveur Web incorporé

- Vous pouvez utiliser une méthode de configuration avancée, telle que BootP, DHCP, Telnet ou les commandes arp et ping. Pour obtenir des instructions, reportez-vous au *Guide d'administration du serveur d'impression HP Jetdirect* du modèle de votre serveur d'impression.

Une fois que l'imprimante est configurée avec les paramètres réseau, les valeurs de configuration sont enregistrées et conservées même si elle est mise hors tension puis à nouveau sous tension.

Dépannage

Informations sur la page de configuration E/S, les voyants et le dépannage de lien.

Page de configuration E/S

La page de configuration E/S fournit des informations complètes sur l'état du serveur d'impression.

Il s'agit d'un outil de diagnostic important, en particulier si les communications réseau ne sont pas disponibles. Pour obtenir une description des messages qui peuvent s'afficher sur la page de configuration E/S, reportez-vous au *Guide d'administration du serveur d'impression HP Jetdirect* du modèle de votre serveur d'impression.

Voyants

L'imprimante dispose de voyants d'état qui indiquent l'état de la liaison et l'activité du réseau.

- Lorsque le voyant vert est allumé, l'imprimante est correctement raccordée au réseau.
- Lorsque le voyant jaune clignote, il y a activité de transmission réseau.

Dépannage de la liaison

Si l'imprimante ne parvient pas à se connecter au réseau, vous verrez les indicateurs suivants.

- Les deux voyants sont éteints.
- Le message **Erreur LAN - perte de porteuse** est indiqué dans la page de configuration E/S.

Si un échec de liaison est indiqué, procédez de la manière suivante :

- Vérifiez la connexion des câbles.
- Imprimez une page de configuration E/S et vérifiez les paramètres de liaison.

Tableau 1-4 Éléments

| Repère | Description |
|-------------------------|-----------------------------------------------------------------------------------------------------------------------------------------------------------------------------------------------------------------------------------------------------------------------------------------------------------------------------------------------------------------------------------------------------------------------------------------------------------------------------------------------------------------------------------------------------------------------------------------------------------------------------------------------------------------------------------------------------------------------------------------------------------------------------------------------------------|
| Config. du port | <p>Si la liaison à l'imprimante est correcte, cet élément présente l'une des valeurs suivantes :</p> <ul style="list-style-type: none">• 10BASE-T HALF : 10 Mo/s, semi-duplex• 10BASE-T FULL : 10 Mo/s, duplex intégral• 100TX-HALF : 100 Mo/s, semi-duplex• 100TX-FULL : 100 Mo/s, duplex intégral• 1000TX FULL <p>Si la liaison à l'imprimante n'est pas correcte, l'un des messages suivants s'affiche :</p> <ul style="list-style-type: none">• INCONNU : le serveur d'impression est à l'état d'initialisation.• DECONNECTE : Aucune connexion réseau n'a été détectée. Vérifiez les câbles réseau. Reconfigurez les paramètres de la liaison, ou redémarrez l'imprimante. |
| Négociation automatique | <p>Indique si l'autonégociation pour la configuration de la liaison est active ou non.</p> <ul style="list-style-type: none">• ACTIVÉE (par défaut) : l'imprimante tentera de se configurer automatiquement sur la vitesse et le mode de communication appropriés du réseau.• DÉSACTIVÉE : Vous devez configurer manuellement la vitesse de liaison et le mode de communication à l'aide du panneau de commande. Vos paramètres doivent correspondre à ceux du réseau pour un fonctionnement correct. |

Définition des paramètres réseau

Les paramètres réseau (par exemple, l'adresse IP) peuvent être réinitialisés sur les valeurs d'usine par défaut par une mise à zéro à froid : éteindre l'imprimante, puis l'allumer de nouveau.

Après une mise à zéro à froid, imprimez une page de configuration E/S afin de vérifier que les valeurs d'usine de mise à zéro ont été attribuées.

⚠ ATTENTION : Un certificat HP Jetdirect X. 509 installé en usine sera enregistré après une mise à zéro à froid selon les valeurs par défaut définies en usine. Néanmoins, un certificat émanant d'un organisme de certification, qui aurait été installé par l'utilisateur pour valider un serveur d'authentification réseau, ne sera pas enregistré.

Éléments de menu

Cette section fournit une référence complète des éléments de menu réseau.

Tableau 1-5 Éléments de menu réseau

| Sous-menu | Onglet | Carte | Élément | Valeur | Description |
|-------------------|----------------|---------------------------|----------------------------------|--------------------------------------------------------|-----------------------------------------------------------------------------------------------------------------------------------------------------------------------------------------------------------------------------------------------------------------------------------------------------------------------------------------------------------------------------------------------------------------------------------------------------------------------------------------------------------------------------------------------------------------------------------------|
| Résumé réseau | | Câblé (802.3) | Statut | Connecté | |
| | | | Adresse IP | 15.83.5.39 | |
| | | | Adresse IPv6 | 123e:324e:435a:657c:: | |
| | | | Longueur du préfixe | 64 | |
| | | | Configuration par | Link-local/Routeur | |
| Paramètres réseau | Services | Services d'impression | Impression 9100 | BASCULE | L'imprimante prend en charge l'impression IP brute via le port TCP 9100. Ce port TCP/IP de l'imprimante est le port par défaut pour l'impression. |
| | | Détection de périphérique | SLP | BASCULE | Le protocole SLP (Service Location Protocol) est un protocole standard Internet offrant un cadre permettant aux applications réseau de retrouver les services réseau existants, leurs emplacements et leurs configurations au sein des réseaux d'entreprise. Ce protocole simplifie la recherche et l'utilisation des ressources réseau comme les imprimantes, les serveurs Web, les télécopieurs, les caméras vidéo, les systèmes de fichiers, périphériques de sauvegarde (lecteurs de bandes), les bases de données, les répertoires, les serveurs de messagerie et les calendriers. |
| | | Résolution de noms | LLMNR | BASCULE | Le protocole LLMNR (Link-Local Multicast Name Resolution) est basé sur le format de paquets DNS (Domain Name System) qui permet aux hôtes IPv4 et IPv6 d'effectuer une résolution de noms pour les hôtes sur le même lien local. |
| | Identification | Identification réseau | Nom d'hôte | HPIF180DA | Une chaîne alphanumérique, allant jusqu'à 32 caractères, est utilisée pour identifier le périphérique. Ce nom est répertorié dans la page de configuration réseau. Le nom d'hôte par défaut est HPIxxxxx, xxxxxx représentant les six derniers chiffres composant l'adresse matérielle LAN (MAC). |
| | | | Nom de domaine (IPv4/IPv6) | bcn.rd.hplicorp.net | |
| | | | Nom de domaine (IPv6 uniquement) | | |
| | Paramètres IP | Protocoles Internet | Protocoles | À la fois IPv4 et IPv6/IPv4 uniquement/IPv6 uniquement | Pour fonctionner correctement sur un réseau TCP/IP, le périphérique doit être configuré avec des paramètres de configuration réseau TCP/IP valides, comme une adresse IP (Internet Protocol) valide pour votre réseau. Le périphérique prend en charge deux versions de ce protocole : la version 4 (IPv4) et la version 6 (IPv6). IPv4 et IPv6 peuvent être activés individuellement ou simultanément. |

Tableau 1-5 Éléments de menu réseau (suite)

| Sous-menu | Onglet | Carte | Élément | Valeur | Description | |
|-------------------------|-------------------------|-------------|-----------------------------------------|------------------------------|-----------------------------------------------------------------------------------------------------------------------------------------------------------------------------------------------------------------------------------------------------------------------------------------------------------------------------------------------------------------------------------------------------------------------------------------------|--|
| Sécurité réseau | Pare-feu | | Activer | BASCULE | | |
| | | | Chemin par défaut | Goutte | | |
| | | | Activer le pare-feu à sécurité intégrée | | L'option Enable failsafe firewall (Activer le pare-feu à sécurité intégrée) permet de s'assurer que le protocole HTTPS reste accessible même s'il est bloqué par la politique de pare-feu. Cette option permet aux administrateurs de tester la politique sans se verrouiller par inadvertance hors du périphérique. Il est recommandé de désactiver l'option de sécurité intégrée une fois que la politique a été testée avec succès. | |
| | | | RÈGLES DU TABLEAU | | | |
| | Communication sécurisée | Encrypteurs | ... | BASCULE | | |
| | | | Protocoles SSL/TLS | Version du protocole minimum | SÉLECTIONNER | |
| | | | | Version du protocole maximum | SÉLECTIONNER | |
| Version de la courbe EC | SÉLECTIONNER | | | | | |

Tableau 1-5 Éléments de menu réseau (suite)

| Sous-menu | Onglet | Carte | Élément | Valeur | Description |
|---------------------|---------------------|-----------|-----------------------------------------|--------------------------------------|--------------------------------------------------------------------------------------------------------------------------------------------------------------------------------------------------------------------------------------------------------------------------------------------------------------------------------------------------------------------------------------------------------------------------------------------------------------------------------------------------------------|
| Paramètres de proxy | Paramètres de proxy | Proxy Web | Type proxy | Aucun/Manuel/Script de configuration | Spécifie le serveur proxy que doivent utiliser les applications intégrées du périphérique. En général, les clients en réseau utilisent un serveur proxy pour avoir accès à Internet. Il met en cache des pages Web et fournit un certain degré de sécurité Internet pour ces clients. REMARQUE: Si votre réseau local est équipé d'un serveur proxy, vérifiez que vous l'avez correctement configuré dans les paramètres réseau de votre HP Latex, sur le panneau de commande de l'imprimante. |
| | | | Serveur proxy | 0/127 | Pour spécifier un serveur proxy, entrez son adresse IPv4 ou son nom de domaine complet. Le nom peut comporter jusqu'à 255 octets. Pour certains réseaux, il peut être nécessaire de contacter son fournisseur d'accès Internet (FAI) pour obtenir l'adresse du serveur proxy. |
| | | | Port du serveur proxy | 1-65535 | Entrez le numéro de port utilisé par le serveur proxy pour l'assistance client. Le numéro de port identifie le port réservé à l'activité du proxy sur votre réseau. Sa valeur peut être comprise entre 0 et 65535. |
| | | | URL proxy | 0/127 | |
| | | | Authentification | Aucun/Auto/Basic/Digest/NTLM | |
| | | | Nom d'utilisateur du serveur proxy | 0/127 | |
| | | | Mot de passe du serveur proxy | 0/127 | |
| | | | Liste d'exception pour le serveur proxy | 0/127 | |
| | | | Détection automatique | BOUTON | |
| | | | APPLIQUER | BOUTON | |

Tableau 1-5 Éléments de menu réseau (suite)

| Sous-menu | Onglet | Carte | Élément | Valeur | Description | | | |
|--------------------|------------------|--------------------|-----------------------------------------------|---------------------|--------------------------------------------------------------------------------------------------------------------------------------------------------------------------------------------------------------------------------------------------------------------------------------------------------------------------------------------------------------------------------------------------------------------------------------------------------------------------------------------------------------------------------------------------------------------------------------------------------------------------------------------------------------------------------------------------------------------------------------------------------------------------------|---------------------------------------------------------------------------------------------------------------------|---------|---------------------------------------------------------------------------------------------------------------------------|
| Ethernet principal | Configuration IP | Configuration IPv4 | Méthode de configuration IP | DHCP/Auto-IP/Manuel | <p>Spécifie la méthode selon laquelle les paramètres TCP/IPv4 sont configurés sur le serveur d'impression HP Jetdirect.</p> <ul style="list-style-type: none"> • DHCP (par défaut) : Utiliser DHCPv4 (Dynamic Host Configuration Protocol) pour une configuration automatique à partir d'un serveur DHCP. Si cette option est sélectionnée et qu'un bail DHCP existe, les menus Libérer DHCP et Renouveler DHCP sont disponibles pour définir les options de bail DHCP. • IP automatique : Utilisez l'adresse IPv4 lien-local automatique. Une adresse au format 169.254.x.x est automatiquement attribuée. • Manuel : Utilisez le menu Paramètres manuels pour configurer les paramètres TCP/IPv4. | | | |
| | | | Adresse IP | ZONE DE TEXTE | L'adresse IP unique de l'imprimante (n.n.n.n). | | | |
| | | | Masque de sous-réseau | ZONE DE TEXTE | Le masque de sous-réseau de l'imprimante (n.n.n.n). | | | |
| | | | Passerelle par défaut | ZONE DE TEXTE | L'adresse IP (n.n.n.n) de la passerelle ou du routeur utilisé pour les communications avec d'autres réseaux. | | | |
| | | | Conformité avec la norme DHCPv4 FQDN RFC 4702 | | | | | |
| | | | Méthode de configuration DNS | Automatique/Manuel | | | | |
| | | | DNS préféré | ZONE DE TEXTE | Entrez l'adresse IP (n.n.n.n) du serveur DNS principal. | | | |
| | | | DNS alternatif | ZONE DE TEXTE | Entrez l'adresse IP (n.n.n.n) du serveur DNS secondaire. | | | |
| | | | Configuration IPv6 | | | DHCPv6 | BASCULE | Si cette option est activée, le serveur d'impression essaie toujours d'obtenir sa configuration depuis un serveur DHCPv6. |
| | | | | | | Adresse manuelle | BASCULE | Utilisez pour activer la configuration manuelle de l'adresse TCP/IPv6. |
| | Adresse IP | ZONE DE TEXTE | | | | Saisissez une adresse de nœud IPv6 à 32 chiffres hexadécimaux qui utilise la syntaxe hexadécimale avec deux points. | | |
| | Méthode DNS | Automatique | | | | | | |
| | DNS préféré | ZONE DE TEXTE | | | | Saisissez une adresse IPv6 pour un serveur DNS principal devant être utilisé par le serveur d'impression. | | |
| | DNS alternatif | ZONE DE TEXTE | | | | Saisissez une adresse IPv6 pour un serveur DNS secondaire devant être utilisée par le serveur d'impression. | | |
| | | Avancé | | Vitesse de liaison | 10 Mo plein/100 Mo plein/100 Mo demi/1 000 Mo plein/automatique | | | |

Tableau 1-5 Éléments de menu réseau (suite)

| Sous-menu | Onglet | Carte | Élément | Valeur | Description |
|-----------|---------------------|---------------------|----------------------|---------|-----------------------------------------------------------------------------------------------------------------------------------------------------------------------------------------------------------------------------------|
| | Syslog | Paramètres syslog | Syslog | BASCULE | |
| | | | Serveur | 514 | |
| | | | Port | | |
| | | | Protocole | | |
| | | | Gravité | | |
| | | | Installation | | |
| | Paramètres de délai | Paramètres de délai | Délai E/S (secondes) | 300 | Si les données d'un travail d'impression sont retardées (en raison de problèmes de réseau, par exemple), déterminez le nombre de secondes pendant lesquels l'imprimante attend les données avant d'annuler la tâche d'impression. |

Services intégrés

Les services clés de réseau intégrés à l'imprimante sont répertoriés ci-dessous.

- Configuration et gestion
 - AutoIP/DHCP (IPv4 uniquement)
 - DHCPv6
 - Proxy Web (cURL automatique/manuelle)
 - LLMNR
 - Agents SNMP (v1, v2c)
 - Serveur Web incorporé, HTTP (port TCP 80)
 - Serveur Web incorporé, HTTPS (port TCP 443)
- Impression
 - Impression IP brute (ports TCP propriétaires HP 9100, 9101, 9102)
- Sécurité
 - SNMP v3
 - SSL/TLS
 - Pare-feu

Activation et désactivation de l'imprimante

Pour mettre l'imprimante sous tension, assurez-vous que l'interrupteur d'alimentation situé à l'arrière de l'imprimante est enclenché, puis appuyez sur le bouton d'alimentation situé près du panneau de commande.

Vous pouvez laisser l'imprimante allumée sans gaspiller d'énergie. Le fait de la laisser allumer améliore les temps de réponse. Lorsque l'imprimante n'a pas été utilisée pendant une période donnée, elle passe en mode veille qui économise l'énergie. Appuyez sur le bouton d'alimentation ou en envoyant une tâche d'impression à partir du logiciel RIP la réactive, et l'imprimante peut reprendre l'impression immédiatement.

Pour mettre l'imprimante hors tension, la méthode normale et recommandée consiste à appuyer sur le bouton d'alimentation, situé à l'avant de l'imprimante, en haut à droite, à gauche du panneau de commande.

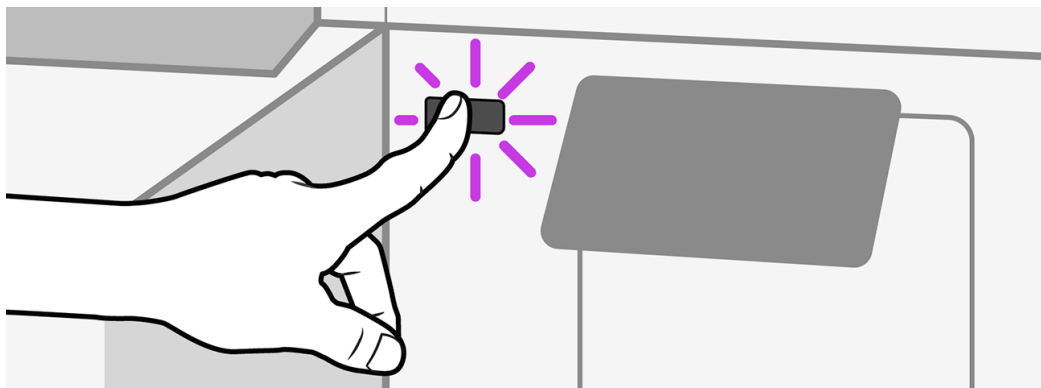

Lorsque vous mettez l'imprimante hors tension de cette manière, les têtes d'impression sont automatiquement rangées avec la cartouche de maintenance, ce qui évite qu'elles sèchent.

 **IMPORTANT :** L'imprimante ne doit jamais être éteinte avec l'interrupteur situé à l'arrière de l'imprimante.

Pour l'imprimante HP Latex 630W, la maintenance d'encrage blanc automatique ne peut pas être réalisée lorsque l'imprimante est éteinte. Les têtes d'impression de l'encrage blanc ne peuvent pas durer pendant plus de 8 heures sans maintenance.

Si vous devez éteindre l'imprimante, reportez-vous à la section [Stockage de l'imprimante à la page 199](#).

Redémarrer l'imprimante

Dans certains cas, il convient de redémarrer l'imprimante.

1. Mettez l'imprimante hors tension en appuyant d'abord sur le bouton d'alimentation, puis en mettant l'interrupteur d'alimentation situé à l'arrière de l'imprimante sur arrêt.

 **IMPORTANT :** Patientez alors pendant au moins 10 secondes. Dans le cas contraire, le panneau de commande, le bouton d'alimentation et le haut-parleur peuvent ne pas fonctionner correctement.

2. Positionnez l'interrupteur d'alimentation situé à l'arrière de l'imprimante sur marche.
3. Si le panneau de commande n'est pas activé, appuyez sur le bouton d'alimentation.

Procédure d'impression (présentation)

Les trois étapes décrites ici donnent un aperçu simple du processus d'impression.

1. Chargez le substrat. Voir [Chargement d'un rouleau dans l'imprimante à la page 43](#).
Les têtes d'impression sont automatiquement alignées.
2. Procédez à l'étalonnage de couleur. Voir [Étalonnage de la couleur à la page 101](#).
3. Envoyez une tâche à l'imprimante à l'aide de votre logiciel RIP. Reportez-vous à la documentation du RIP.

2 Liens utiles

Rendez-vous sur le HP Latex Knowledge Center où vous pouvez obtenir des informations détaillées sur les applications et produits HP Latex et utilisez le forum pour discuter de tout ce qui a trait à leur sujet.

Consultez le HP Latex Knowledge Center à l'adresse suivante : <http://www.hp.com/communities/HPLatex>.

Documentation du produit : <http://www.hp.com/go/latex630/manuals/>

Des vidéos sur l'utilisation de l'imprimante : <http://www.hp.com/supportvideos/> ou <http://www.youtube.com/HPsupportAdvanced>

Des informations sur les logiciels RIP, les applications, les solutions, les encres et les substrats : <http://www.hp.com/go/latex630/solutions/>

Profils de substrat : <http://www.hp.com/go/mediasolutionslocator> (voir [HP Media Locator à la page 85](#))

Support HP : <http://www.hp.com/go/latex630/support/>

Serveur Web Intégré : Utiliser l'adresse IP de l'imprimante (voir [Accès au serveur Web incorporé à la page 23](#))

Que faire en cas de problème

Dans la plupart des pays, l'assistance technique est prise en charge par les partenaires de HP (généralement l'entreprise qui vous a vendu l'imprimante). Si ce n'est pas le cas dans votre pays, contactez l'assistance HP sur le Web, comme indiqué ci-dessus.

Vous pouvez également obtenir de l'aide par téléphone. Avant d'appeler :

- Examinez les propositions de dépannage de ce manuel.
- Consultez, le cas échéant, la documentation RIP.
- Conservez les informations suivantes à portée de main :
 - L'imprimante que vous utilisez : le produit et les numéros de série



REMARQUE : Ces informations sont disponibles sur le panneau de commande : touchez l'icône d'informations . Vous pouvez également les trouver sur un autocollant à l'arrière de l'imprimante.

- Si un code d'erreur s'affiche sur le panneau de commande, notez-le. reportez-vous à [Codes d'erreur de système à la page 206](#)
- Le nom et le numéro de version du logiciel RIP que vous utilisez.
- Si vous êtes confronté à un problème de qualité d'impression : la référence du substrat, ainsi que le nom et l'origine du profil de substrat utilisé pour l'impression.
- Le rapport d'informations d'entretien (reportez-vous à la section [Informations d'entretien à la page 38](#))

Numéro de téléphone

Le numéro de téléphone de l'assistance HP est disponible sur le Web.

Voir http://welcome.hp.com/country/us/en/wwcontact_us.html.

Informations d'entretien

L'imprimante peut, sur demande, fournir une liste des différents paramètres caractérisant son état en cours. Certains d'entre eux peuvent être utiles à un ingénieur du service maintenance essayant de résoudre un problème.

Pour demander cette liste, accédez au serveur Web intégré (consultez [Accès au serveur Web incorporé à la page 23](#)). Sélectionnez l'onglet **Gestion de l'imprimante**, puis **Service > Informations d'entretien**. Cette procédure génère un package de diagnostic qui contient toutes les pages d'informations.

Si vous devez envoyer la liste par courrier électronique, vous pouvez enregistrer la page sous la forme d'un fichier à partir de votre navigateur Web, et envoyer le fichier ultérieurement. Vous pouvez aussi envoyer directement la page depuis Internet Explorer : sélectionnez **Fichier > Envoyer > Page par e-mail**.

3 Gestion du substrat

Il est essentiel de correctement manipuler les substrats pour imprimer efficacement et sans risque.

Présentation

Vous pouvez imprimer sur une large variété de supports d'impression ; tous ces supports sont référencés dans ce guide comme étant des substrats.

Conseils sur le substrat

Le choix du type de substrat adapté à vos besoins est une étape essentielle pour garantir une bonne qualité d'impression.

Voici quelques conseils sur l'utilisation du substrat :

- Laissez tous les types de substrat s'adapter aux conditions ambiantes, hors emballage, pendant 24 heures avant de les utiliser pour l'impression.
- Manipulez les films transparents et les substrats photo par les bords, ou portez des gants en coton. Des huiles de l'épiderme peuvent se déposer sur le substrat et laisser des marques de doigts.
- Maintenez le substrat enroulé bien serré sur le rouleau pendant les procédures de chargement et de déchargement. Pour vous assurer que le rouleau reste bien serré, vous pouvez fixer avec du ruban adhésif le bord avant du rouleau sur le mandrin juste avant de retirer le rouleau de l'imprimante. Vous pouvez laisser ce ruban adhésif en place pendant le stockage. Si le rouleau commence à se dérouler, il peut devenir difficile à manipuler.



REMARQUE : L'utilisation d'un ruban adhésif pour fixer le bord avant du rouleau au mandrin est particulièrement importante pour des substrats lourds, car la rigidité inhérente du substrat peut provoquer son desserrement avec le risque de voir se dérouler du mandrin.

- La qualité d'impression pourrait en pâtir si vous utilisez un substrat non adapté à l'image imprimée.
- Vérifiez que le réglage de qualité d'impression approprié est sélectionné dans le RIP.
- Lors du chargement d'un rouleau, un message sur le panneau de commande vous demande de spécifier le type de substrat que vous chargez. Pour garantir une bonne qualité d'impression, il est essentiel de fournir correctement cette information. Vérifiez que le nom de substrat est le même sur le panneau de commande et dans le RIP.

Si les noms ne sont pas les mêmes, touchez l'icône du substrat  dans le panneau de

commande, puis **Substrat source** (Source du substrat), puis l'icône de points de suspension , puis **Modifier > Type**.

- Ne tirez pas sur le substrat imprimé pendant qu'une impression est en cours : ceci peut entraîner de graves défauts de qualité d'impression.

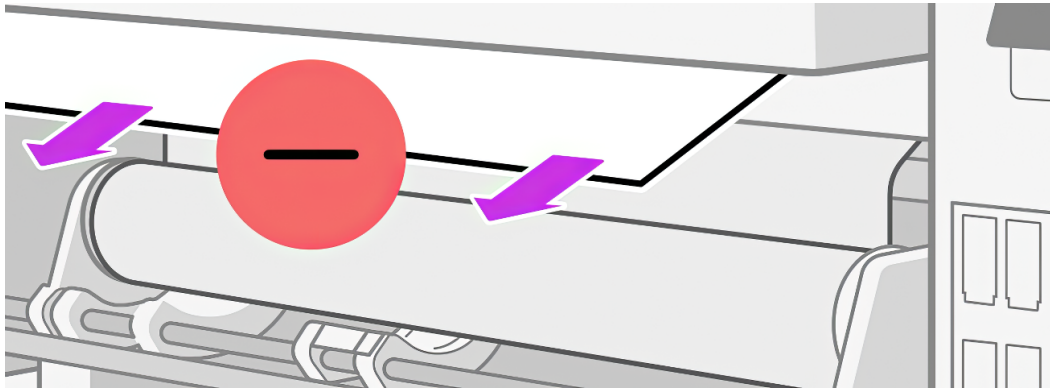

- Lors de l'impression d'une série de tâches, veillez à ce que le substrat imprimé n'obstrue pas le chemin de sortie : cela pourrait causer de graves défauts de qualité d'impression.

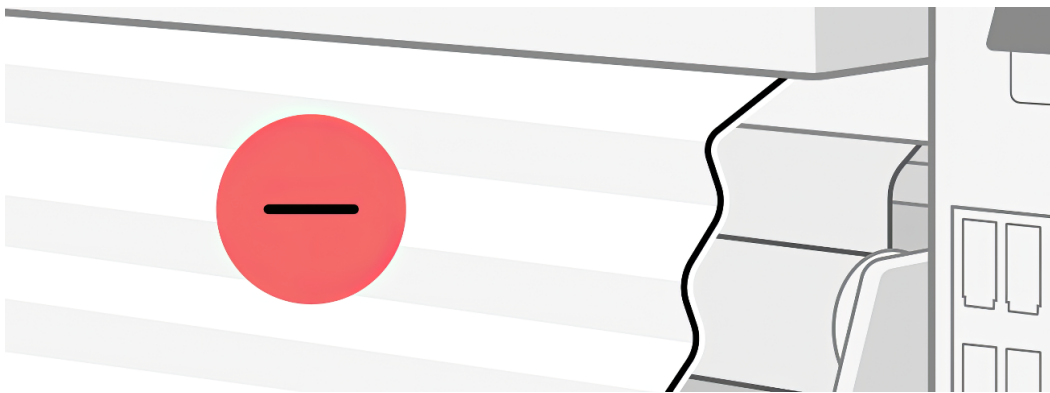

- HP recommande l'utilisation de l'enrouleur pour un meilleur contrôle du substrat, pour toutes les tâches sauf celles très courtes. Voir [Bobine réceptrice à la page 68](#).
- Pour obtenir d'autres conseils sur le substrat, reportez-vous aux sections [Chargement d'un rouleau dans l'imprimante à la page 43](#) et [Chargement manuel assisté à la page 58](#).

⚠ ATTENTION : La dépose manuelle du substrat depuis l'imprimante sans l'aide du panneau de commande peut endommager l'imprimante. Ne le faites qu'en cas de nécessité pour éliminer un bourrage.

Catégories de substrats pris en charge

Il existe huit catégories de substrat pris en charge par votre imprimante.

Tableau 3-1 Catégories de substrats pris en charge

| Catégorie du substrat | Noms de substrats génériques |
|-----------------------|------------------------------------------|
| Vinyle autocollant | Vinyle autocollant générique |
| | Vinyl coulé auto gén. |
| | Vinyl autoc. rétroécl. gén. |
| | Vinyle autocollant générique transparent |

Tableau 3-1 Catégories de substrats pris en charge (suite)

| Catégorie du substrat | Noms de substrats génériques |
|-----------------------|----------------------------------------------|
| Banderoles | Banderoles génériques |
| | Bandes rétro-éclairées gén. |
| | Bannières ss PVC génériques |
| Papier | Papier non couché générique |
| | Papier couché générique |
| | Papier rétro-écl non spéc |
| | Blueback générique |
| Recouvrement des murs | Base de revêtement mural non tissé générique |
| | Base tissée de revêtement mural générique |
| | Base papier de revêtement mural générique |
| Films | Film polyester générique |
| | Film polyester rétroéclairé générique |
| | Film polypropylène générique |
| | Film polypropylène rétro-éclairé générique |
| | Film transparent polyester générique |
| Textile | Textile non poreux générique |
| | Textile rétro-écl non spé |
| Canevas | Canevas générique |
| Transfert de chaleur | Transfert de chaleur générique |

Substrats HP pris en charge

Il existe douze catégories d'applications pour lesquelles les substrats HP sont la solution idéale.

Catégories d'application

- Affichages pour expositions et événements
- Caissons rétro-éclairés
- Graphismes pour flottes et habillages de véhicules
- Enseignes
- Graphiques de fenêtres
- Affichages pour points de vente et détaillants
- Affiches et agrandissements photo
- Textiles (impression sur tissu)
- Panneaux d'affichage

- Reproductions artistiques
- Banderoles
- Décorations d'intérieur

Remarques

- Pour obtenir des informations détaillées sur les gammes de supports d'impression grand format HP et pour procéder à une commande, rendez-vous sur le site <http://HPLFMedia.com>.
- Pour obtenir des solutions de substrats avec technologie ColorPRO, rendez-vous sur <http://ColorPROtechnology.com/>.
- Le papier mural sans PVC HP imprimé avec les encres HP Latex est classé A+ selon le critère des *Emissions dans l'air intérieur*, qui fournit une déclaration du niveau d'émission de substances volatiles dans l'air ambiant qui présentent des risques pour la santé en cas d'inhalation-sur une échelle de A+ (très faibles émissions) à C (fortes émissions).
- Le papier mural sans PVC HP et le papier mural lisse, durable et sans PVC HP imprimés avec des encres HP Latex sont certifiés UL GREENGUARD GOLD. Voir <http://www.greenguard.org/>.
- Le papier mural sans PVC HP et le papier mural lisse, durable et sans PVC HP imprimés avec des encres HP Latex répondent aux critères AgBB d'évaluation sanitaire des rejets de composés organiques volatils relatifs aux produits de construction d'intérieur. Voir <http://www.umweltbundesamt.de/produkte-e/bauprodukte/agbb.htm>.
- Recyclage : La disponibilité du programme de reprise des substrats grand format HP varie. Certains substrats recyclables HP peuvent être recyclés dans le cadre des programmes de recyclage actuellement disponibles. Des programmes de recyclage n'existent peut-être pas dans votre région. Voir <http://www.hp.com/recycle/> pour plus de détails.

Procédure de stockage et de gestion du substrat

Les conseils suivants décrits ici vous aideront à garantir la durée de vie et l'utilisation des substrats les plus efficaces.

Conseils

- Conservez toujours les rouleaux inutilisés enveloppés dans le plastique pour éviter la décoloration et l'accumulation de poussière. Enveloppez de nouveau les rouleaux partiellement utilisés s'ils ne sont pas utilisés.
- Évitez d'empiler les rouleaux.
- Laissez tous les substrats s'adapter aux conditions ambiantes, hors emballage, pendant 24 heures avant de les utiliser pour l'impression.
- Manipulez les films transparents et les substrats glacés par les bords, ou portez des gants en coton. Des huiles de l'épiderme peuvent se déposer sur le substrat et laisser des marques de doigts.
- Maintenez le substrat enroulé bien serré sur le rouleau pendant les procédures de chargement et de déchargement. Si le rouleau commence à se dérouler, il peut devenir difficile à manipuler.

Chargement d'un rouleau dans l'imprimante

Suivez ces étapes pour charger correctement un rouleau de substrat dans l'imprimante.

- 💡 **CONSEIL :** Pour charger un rouleau de substrat textile, consultez [Accessoire de chargement à la page 51](#).
- 💡 **CONSEIL :** Lors du chargement de substrats très fins, très épais ou ayant tendance à s'enrouler, vous devez suivre la procédure de chargement manuelle pour réduire le risque de bourrages de substrat et d'écrasement de têtes d'impression ; voir [Chargement manuel assisté à la page 58](#).
- 📝 **REMARQUE :** En plus du chargement de rouleaux, vous pouvez charger des feuilles de substrat coupées. Cependant, dans ce cas, la qualité d'impression ne peut être garantie et vous pouvez rencontrer des problèmes de déviation, de froissement et d'avance substrat, en fonction du substrat et des conditions de chargement.

1. Pour les rouleaux ayant un noyau de 2 pouces de diamètre, installez le kit de moyeux de 2 pouces.
 - a. Retirez la vis centrale des deux côtés à l'aide d'un tournevis plat.

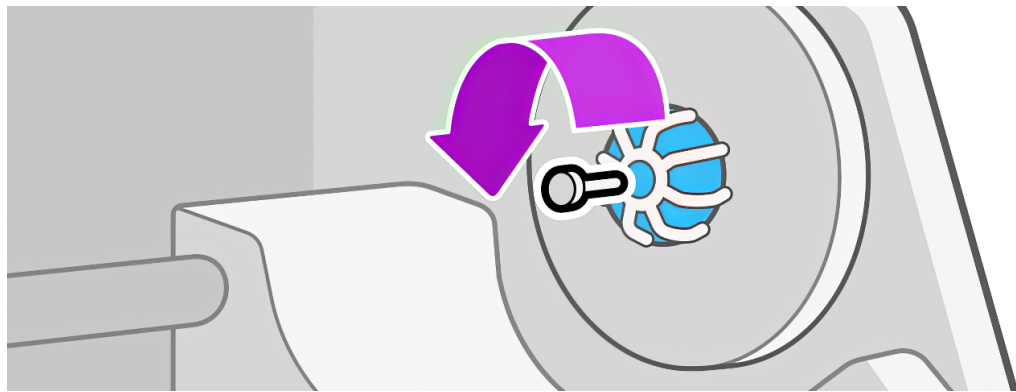

- b. Retirez les ensembles de moyeux droit et gauche de 3 pouces.

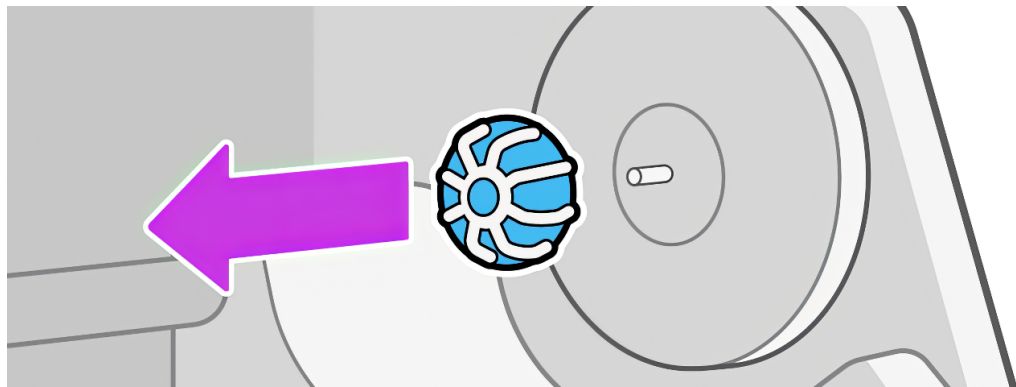

- c. Installez les moyeux droit et gauche de 2 pouces.
 - d. Remettez la vis centrale des deux côtés. Tout d'abord serrez manuellement, puis terminez avec un tour de 20 degrés dans le sens des aiguilles d'une montre à l'aide d'un tournevis plat. Utilisez un tournevis avec une pointe aussi large que possible.
 - e. HP recommande d'effectuer un étalonnage de l'avance substrat après le changement de moyeu : reportez-vous à la section [Tracé de l'étalonnage de l'avance du substrat à la page 124](#).

2. Pour les rouleaux d'une largeur inférieure à 650 mm, retirez le support de rouleau intermédiaire.

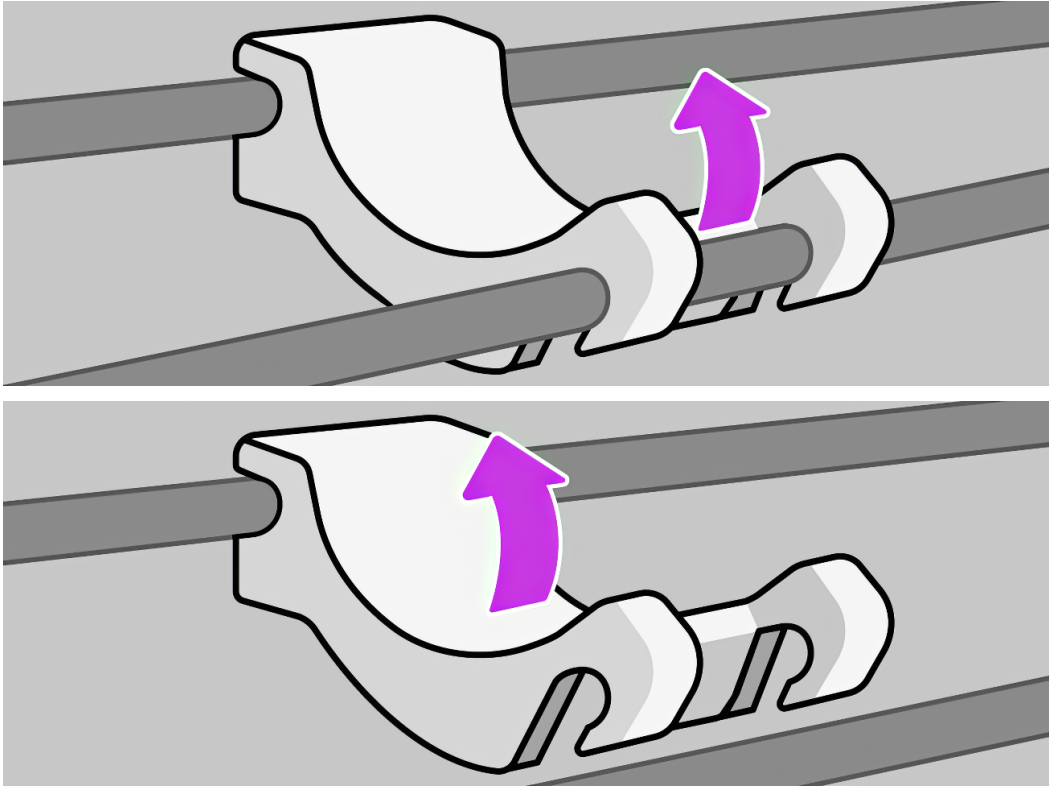

Voir [Risques liés aux substrats lourds à la page 6](#).

3. Placez le rouleau sur la table.

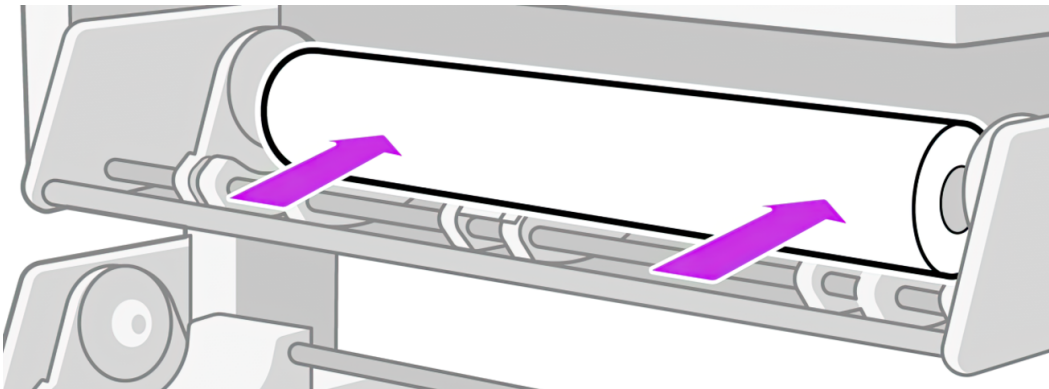

4. Insérez le rouleau sur le moyeu latéral droit.

- a. Déplacez l'élévateur du rouleau vers le côté droit de l'imprimante.

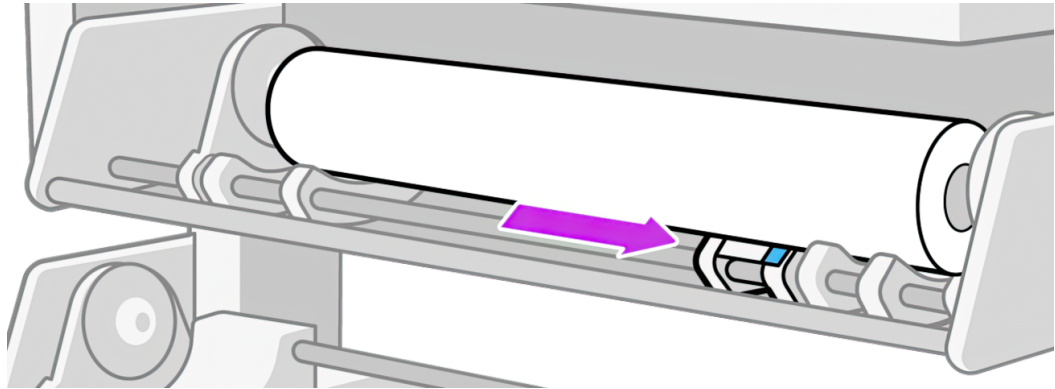

- b. Ouvrez la poignée complètement, en vous assurant qu'elle est à 90°.

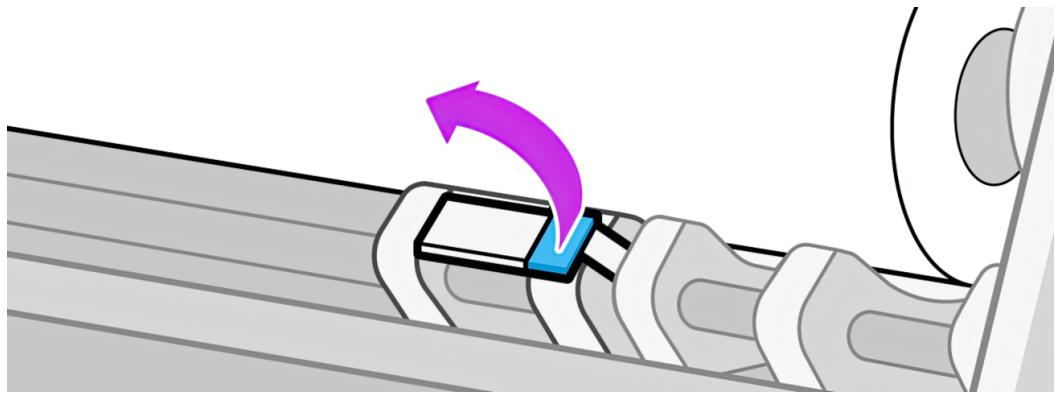

- c. Poussez la poignée vers le bas pour soulever le rouleau.

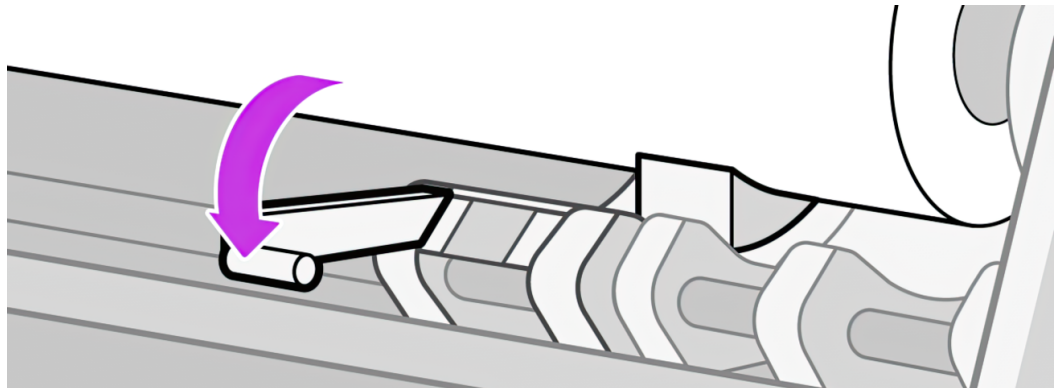

- d. Poussez le rouleau du côté opposé et insérez le mandrin sur le moyeu droit. Si vous êtes deux, l'une peut tirer tandis que l'autre pousse.

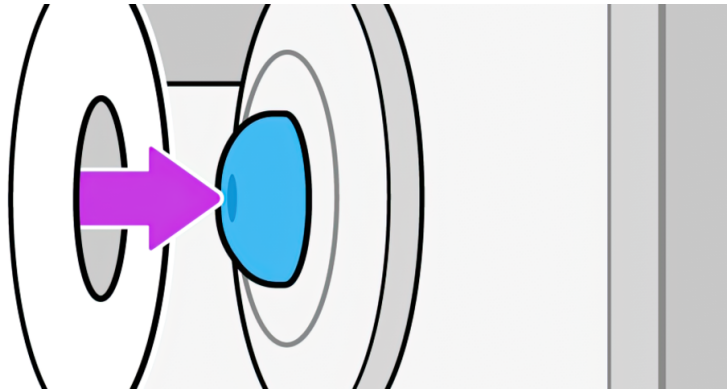

5. Soulevez le côté gauche du rouleau et insérez le moyeu latéral gauche.

- a. Déplacez l'élévateur de rouleau vers le côté gauche de l'imprimante. HP recommande de laisser un espace d'environ 10 cm entre l'extrémité du rouleau et l'élévateur de rouleau, de sorte que le moyeu gauche puisse être déplacé.

⚠ ATTENTION : Ne placez pas l'élévateur au centre du rouleau ou de l'imprimante. Cela vous demandera des efforts supplémentaires et usera les pièces plus tôt.

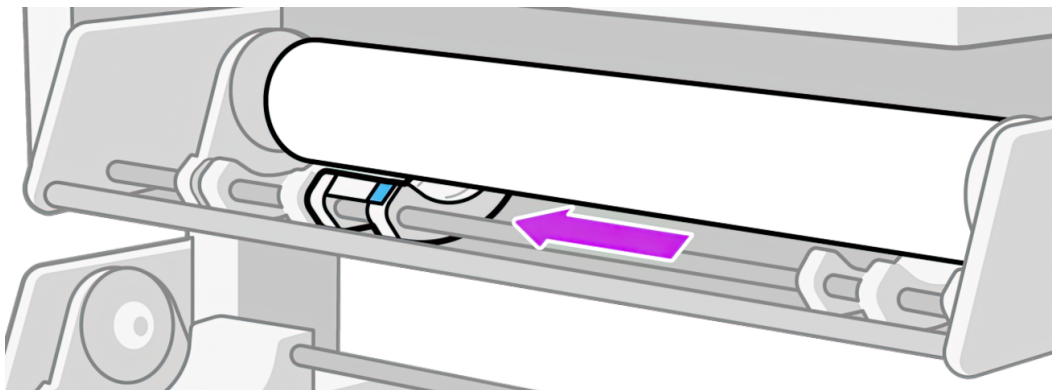

- b. Ouvrez la poignée complètement, en vous assurant qu'elle est à 90°.

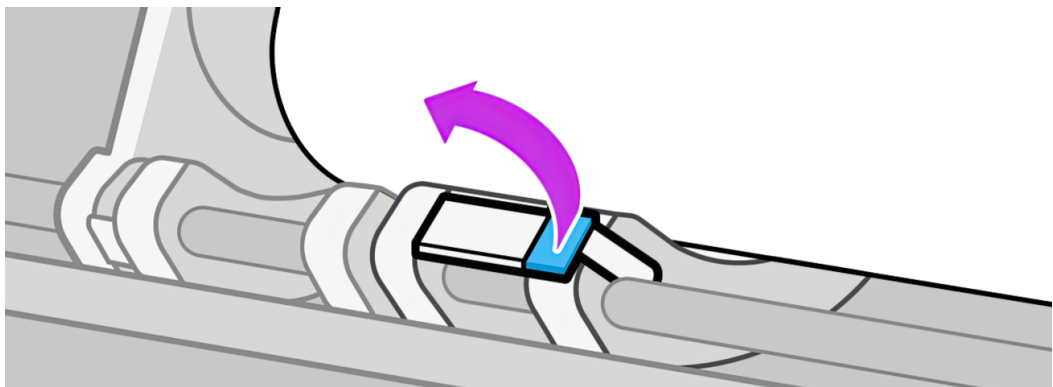

- c. Poussez la poignée vers le bas pour soulever le rouleau.

 **CONSEIL :** Essayez de la pousser perpendiculairement à l'imprimante pour maximiser l'effet de votre effort.

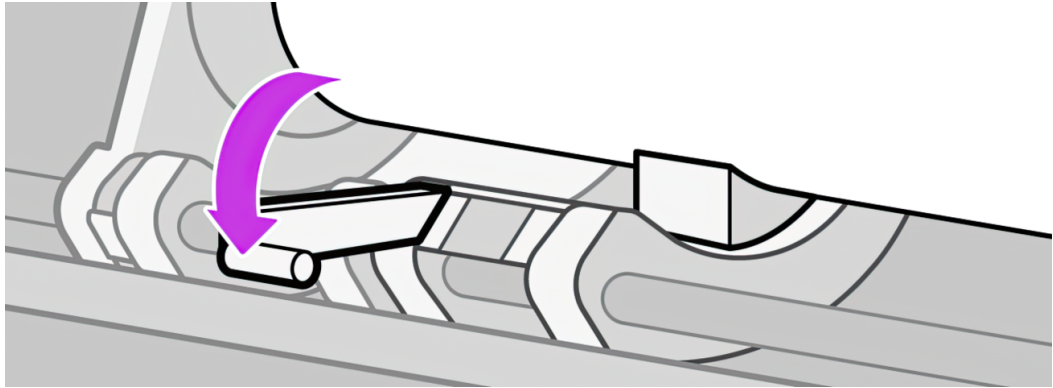

- d. Faites glisser le moyeu gauche dans le mandrin.

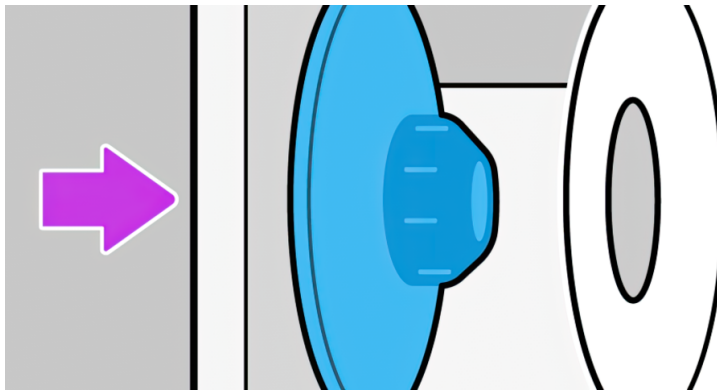

- e. Fermez le frein pour vous assurer qu'il est correctement inséré.

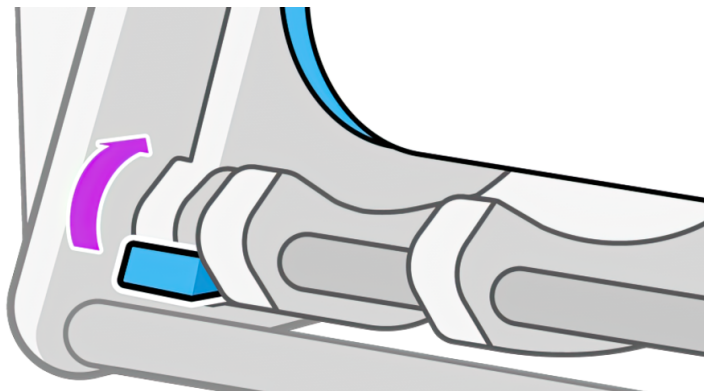

- 6. Sur le panneau avant de l'imprimante, touchez l'icône de substrat , puis **Substrat source** (Source du substrat) > **Charger**.
- 7. L'écran de configuration du chargement s'affiche.
 - Options de chargement :

- Tolérance d'écart : Les valeurs disponibles sont comprises entre 1 et 5 et la valeur par défaut est de 3. L'imprimante tente automatiquement de corriger la déviation, puis vous avertit si la déviation est toujours supérieure à la limite que vous avez définie ; mais vous pouvez choisir de continuer à charger.
- Utilisation des supports de bords : Voir [Supports de bord à la page 59](#).
- Suivi de la longueur : Si vous cochez cette case et que vous entrez la longueur de votre rouleau, l'imprimante calcule la quantité de réserve de substrat lors de l'impression et vous indique la longueur restante. Voir [Suivi longueur substrat à la page 74](#).
- Utilisez l'accessoire de chargement pour les substrats textiles, légers ou à coefficient de friction élevé : Voir [Accessoire de chargement à la page 51](#).
- Chargement manuel assisté pour les substrats rigides ou gondolés : Voir [Chargement manuel assisté à la page 58](#).

Lorsque vous avez fait vos choix, des instructions sont affichées.

8. Insérez le bord avant du substrat dans le chemin du substrat de l'imprimante.

⚠ AVERTISSEMENT ! Veillez à ne pas introduire vos doigts avec le substrat.

L'imprimante émet un signal sonore lorsqu'elle détecte et accepte le bord avant du substrat.

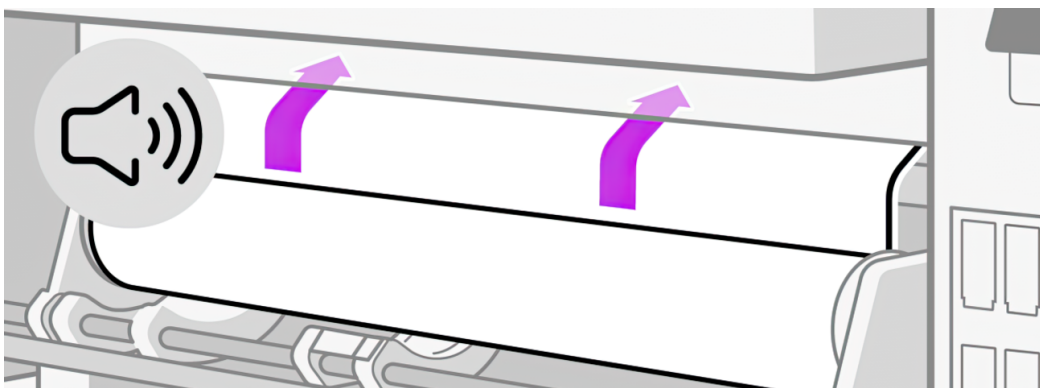

9. Sélectionnez la catégorie et le nom du substrat que vous chargez.

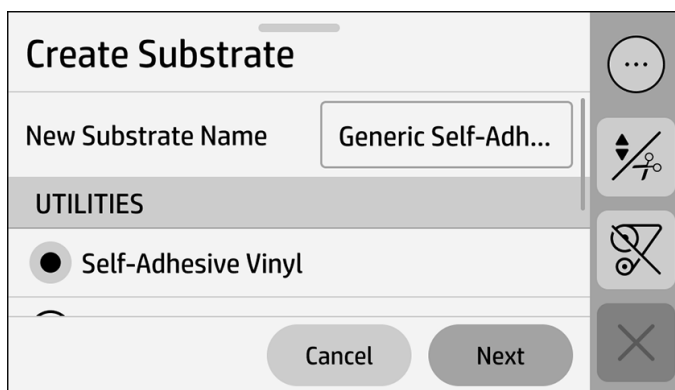

REMARQUE : Il est conseillé de sélectionner le même nom de substrat que celui que vous utilisez dans votre logiciel RIP.

10. L'imprimante contrôle le substrat de différentes façons et peut vous demander de corriger des problèmes de déviation ou de tension. Si un problème survient au cours de ce processus, ouvrez le capot avant de l'imprimante pour mettre en pause la procédure de chargement et libérer le substrat. Vous pouvez ainsi corriger manuellement sa position.
11. Attendez que le substrat sorte de l'imprimante.

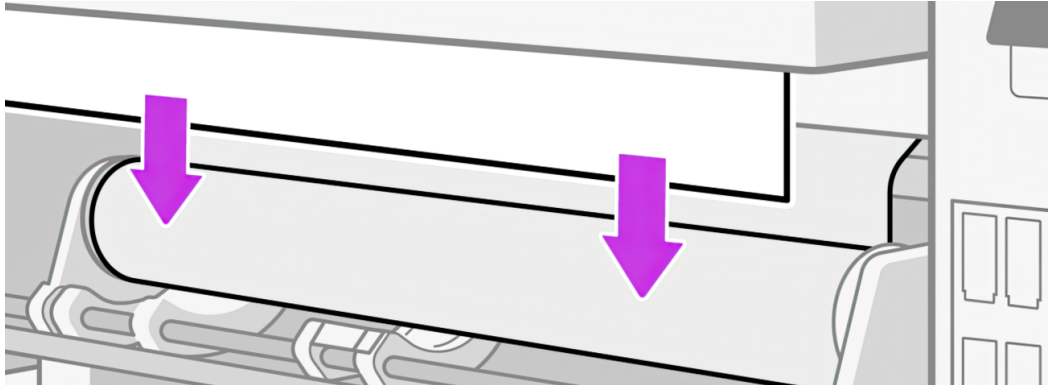

⚠ AVERTISSEMENT ! Veillez à ne pas toucher la zone de traitement thermique ou le plateau, qui peuvent être chauds.

Tableau 3-2 Avertissement

Risque de brûlures



Pour plus d'informations sur la sécurité, consultez la section [Mesures de sécurité à la page 3](#)

📝 REMARQUE : Si un problème survient à n'importe quel stade de la procédure de chargement du substrat, reportez-vous à la section [Le substrat ne peut être chargé avec succès à la page 113](#).

12. L'imprimante étalonne l'avance substrat.
13. L'imprimante indique qu'elle est prête pour l'impression.

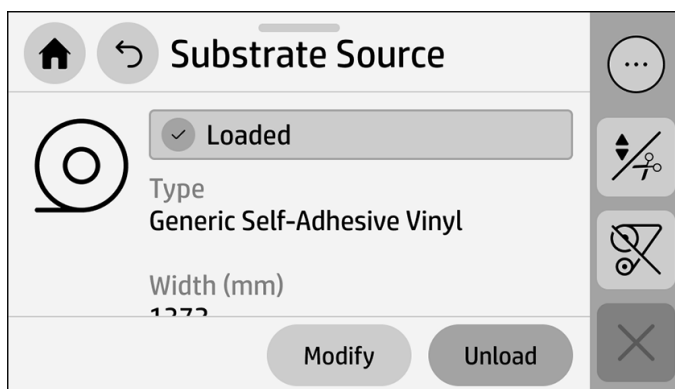

Substrats poreux

Les substrats poreux ne doivent pas être utilisés avec l'imprimante.

Pour vérifier la porosité du substrat, procédez comme suit.

1. Si un substrat est chargé dans l'imprimante, déchargez-le.
2. Coupez un morceau de vinyle blanc adhésif brillant 10 × 35 mm.
3. Collez-le sur la platine comme indiqué.

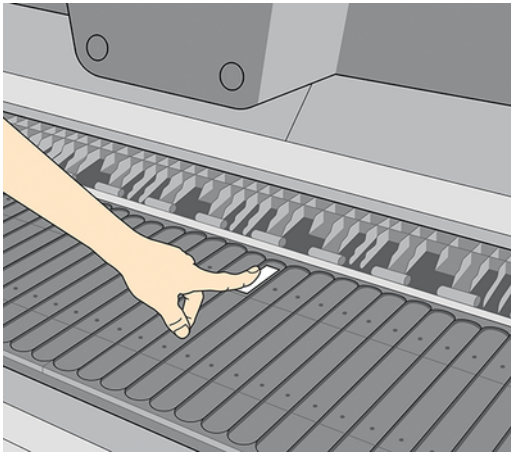

4. Chargez le substrat que vous souhaitez vérifier.
5. Ouvrez votre logiciel RIP.
6. Téléchargez le fichier test présent dans l'imprimante : http://printerIP/hp/device/webAccess/images/ink_trespassing_check.pdf, où *printerIP* est l'adresse IP de votre imprimante.
7. Imprimez le fichier test en utilisant le nombre de passages et le préréglage de substrat que vous avez l'intention d'utiliser à l'avenir avec ce substrat (ou un profil similaire en termes de limites d'encre).

La taille de l'image est de 40 × 5 cm. Assurez-vous de l'imprimer dans la zone où vous avez placé le vinyle adhésif sur la platine.

8. Déchargez le substrat.

- Ôtez la bandelette de vinyle auto-adhésif de la platine.

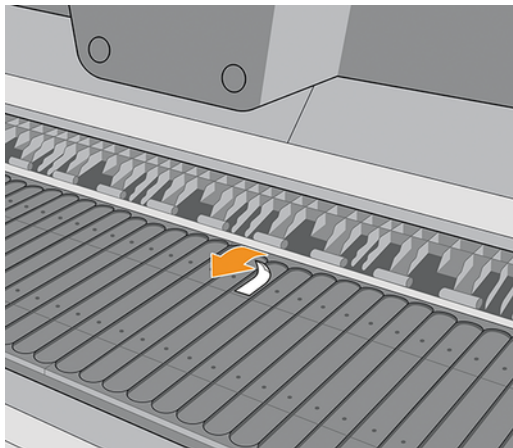

- Observez le vinyle auto-adhésif que vous avez retiré de la platine.
 - Si la bande est complètement blanche (sans encre), le substrat testé est non poreux et peut être utilisé avec l'imprimante.
 - La présence d'encre sur la bandelette signifie que le substrat testé est poreux et ne doit pas être utilisé avec l'imprimante.
- Nettoyez la platine : consultez [Nettoyage de la platine à la page 184](#).

Accessoire de chargement

L'accessoire de chargement est conçu pour aide au chargement des substrats bannière/textile/ banderole. Il est conseillé, mais pas obligatoire, de l'utiliser lors du chargement de tels substrats.

 **REMARQUE :** Les supports de bord peuvent être utilisés que vous décidez ou non d'utiliser l'accessoire de chargement.

Chargement du substrat avec l'accessoire de chargement

Suivez cette procédure pour utiliser l'accessoire de chargement avec un substrat approprié.

- Sur le panneau de commande, touchez l'icône Substrat , puis **Charger**. Dans la section Méthode de chargement, touchez **Alimentation manuelle**.

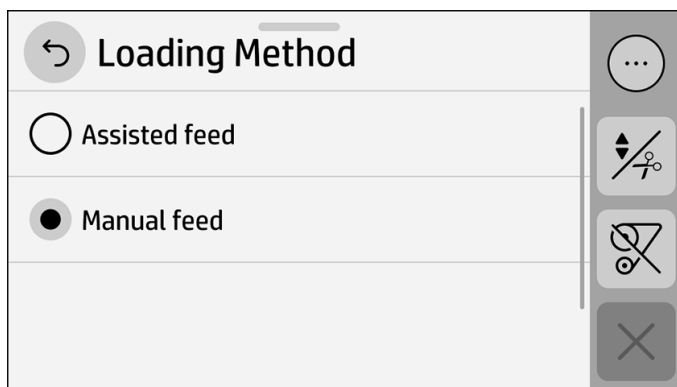

2. Faites défiler jusqu'à la section Options de chargement et activez **Accessoire de chargement**.

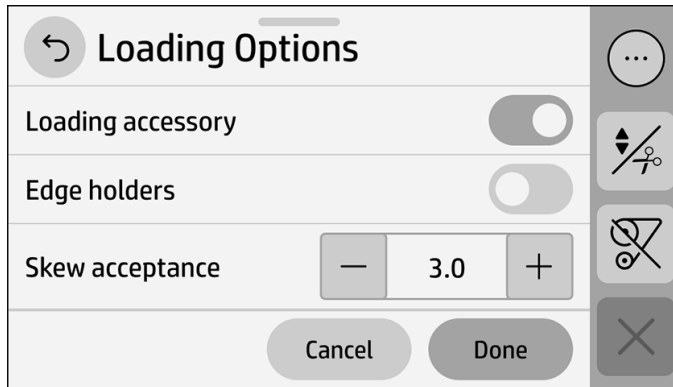

3. Sélectionnez la catégorie et le nom du substrat que vous souhaitez charger.

 **REMARQUE :** Sélectionnez le même nom de substrat que celui que vous utilisez dans votre logiciel RIP.

4. Insérez l'accessoire de chargement jusqu'à la fin de la platine.

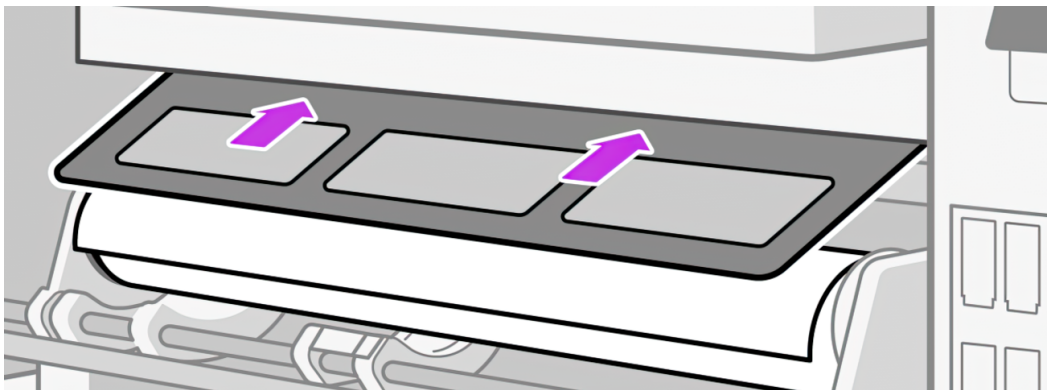

5. Ouvrez les rabats et insérez le bord avant du substrat sous les rabats.
6. Abaissez les rabats pour couvrir le bord avant du substrat. Les plaques noires sont magnétiques et s'accrochent au substrat.

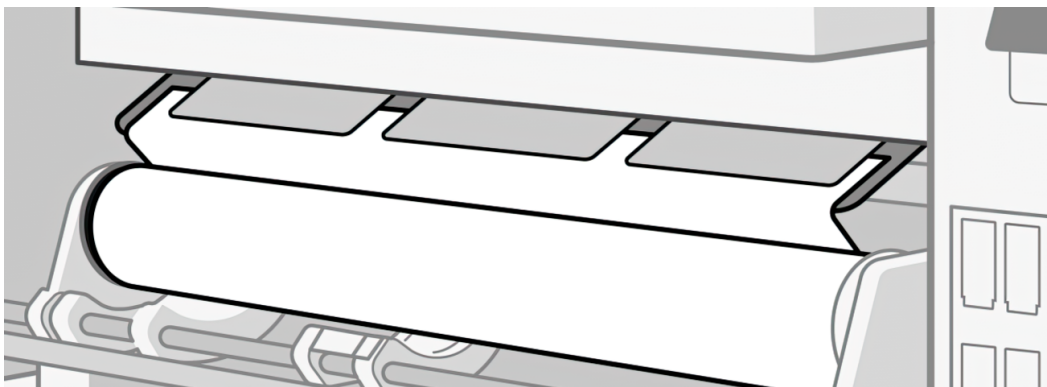

7. Utilisez le panneau de commande pour faire avancer le substrat jusqu'à ce qu'il se trouve dans le module de séchage. L'accessoire de chargement passe à travers le chemin du substrat dans l'imprimante avec le substrat.

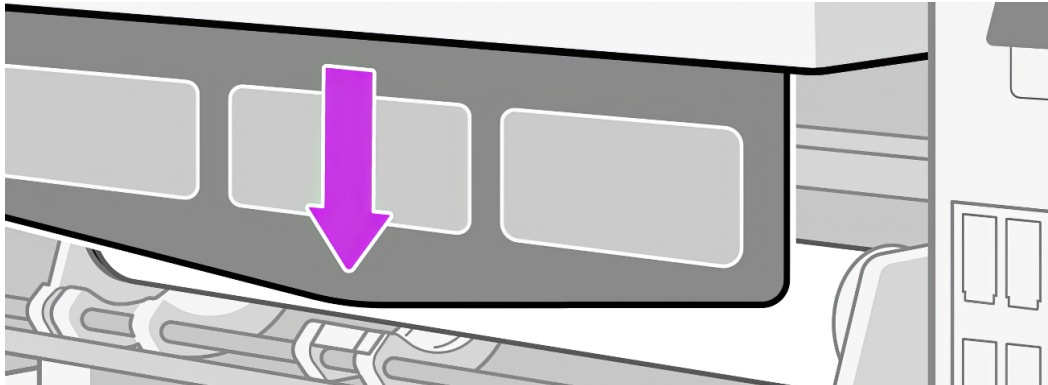

8. Suivez les instructions du panneau de contrôle pour aligner le bord avant avec le massicot.
9. Une fois qu'il ressort de l'autre côté de l'imprimante, l'accessoire peut être retiré à la main.

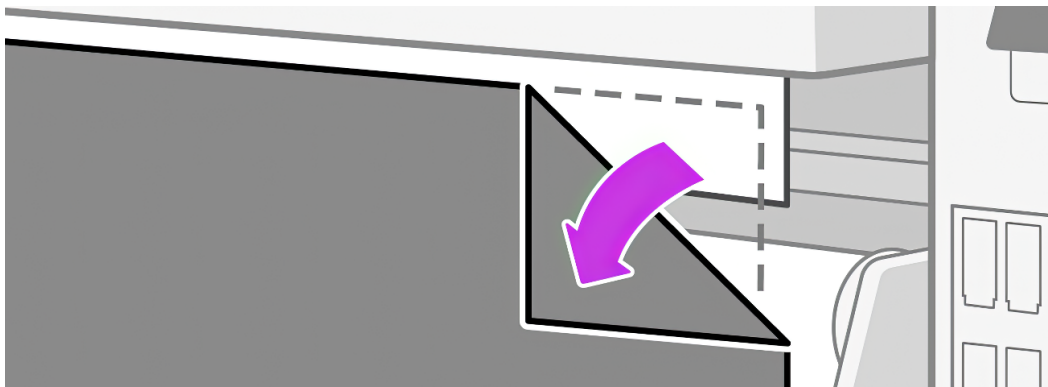

10. Alignez le bord droit du substrat sur le rouleau d'entrée.

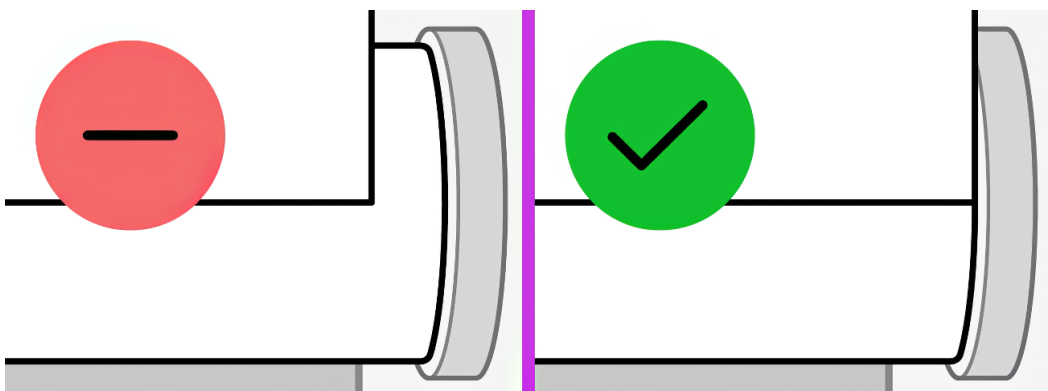

11. L'imprimante ne vérifie pas automatiquement l'alignement lorsqu'un substrat poreux ou fin est chargé avec l'option de l'accessoire de chargement sélectionnée. Suivez les instructions indiquées dans la section [Charger un rouleau sur l'enrouleur à la page 69](#) pour minimiser les déviations.
12. Si vous chargez un substrat transparent sans bordures opaques, le système vous demande d'entrer la largeur du substrat.

13. L'imprimante étalonne l'avance substrat.

 **REMARQUE :** Il est recommandé d'utiliser l'enrouleur ; mais cela n'est cependant pas obligatoire.

Accessoire de chargement à faire vous-même

Dans le cas d'une utilisation occasionnelle, vous pouvez créer votre propre accessoire de chargement comme décrit ici.

 **REMARQUE :** Pour une utilisation fréquente, HP recommande d'acheter l'accessoire de chargement standard.

1. Prenez un substrat vinyle adhésif et coupez-le comme indiqué ci-dessous.

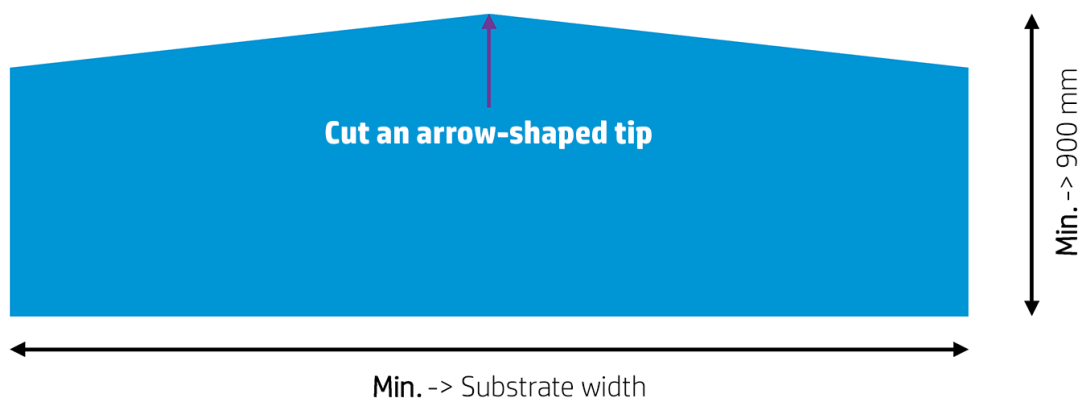

2. Sur le panneau de commande, sélectionnez **Alimentation manuelle**.

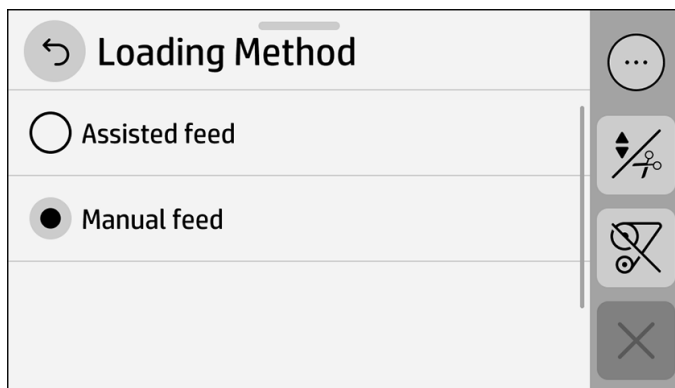

3. Mettez l'accessoire de chargement sous tension.

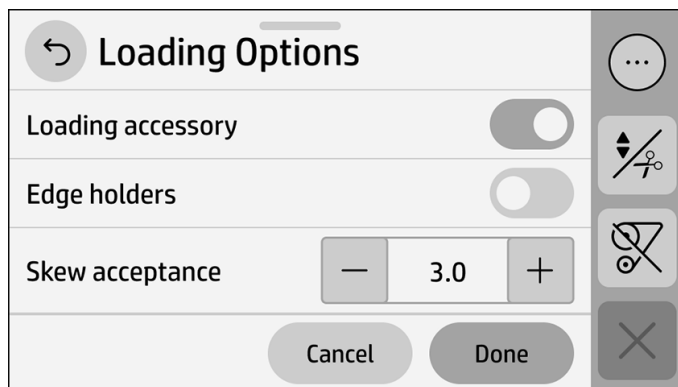

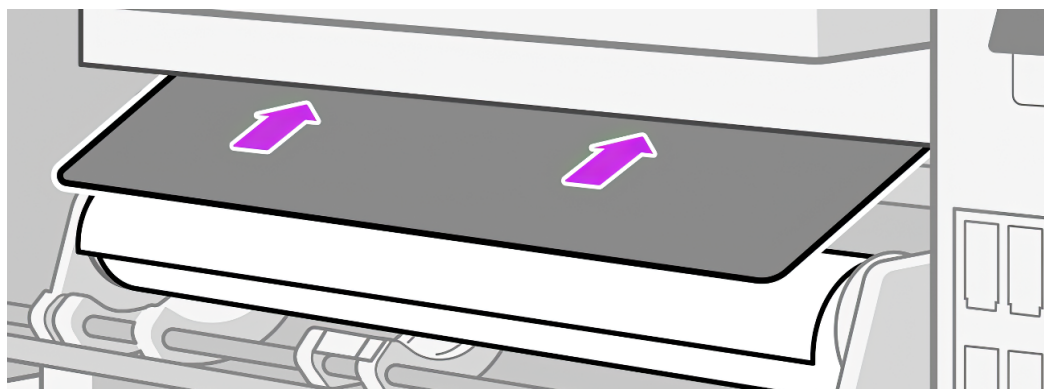

4. Chargez l'accessoire jusqu'à ce que le bout atteigne le rail du couteau, puis appuyez sur **Continuer**. Ceci abaisse les roues d'entraînement pour maintenir l'accessoire en place.

 **CONSEIL :** Chargez le vinyle adhésif avec la doublure vers le bas (comme pour une impression normale) afin de simplifier la fixation du tissu.

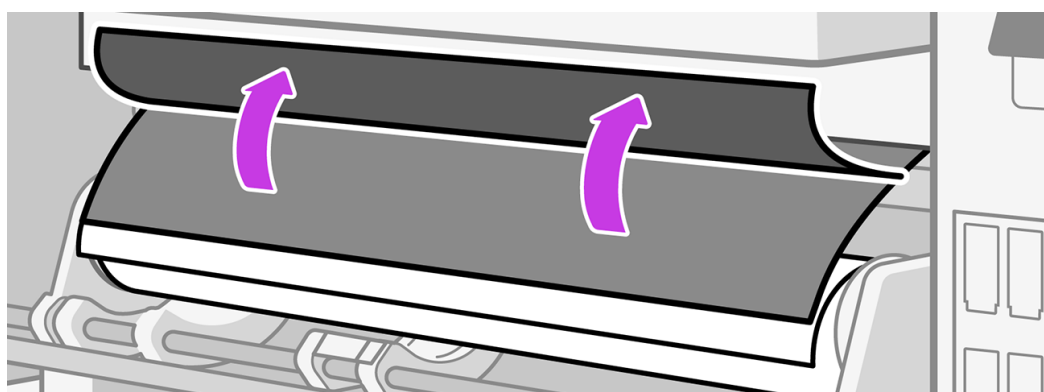

5. Retirez la doublure du substrat.



 **CONSEIL :** Collez-le sur l'axe d'aspiration afin de simplifier le rattachement du tissu.

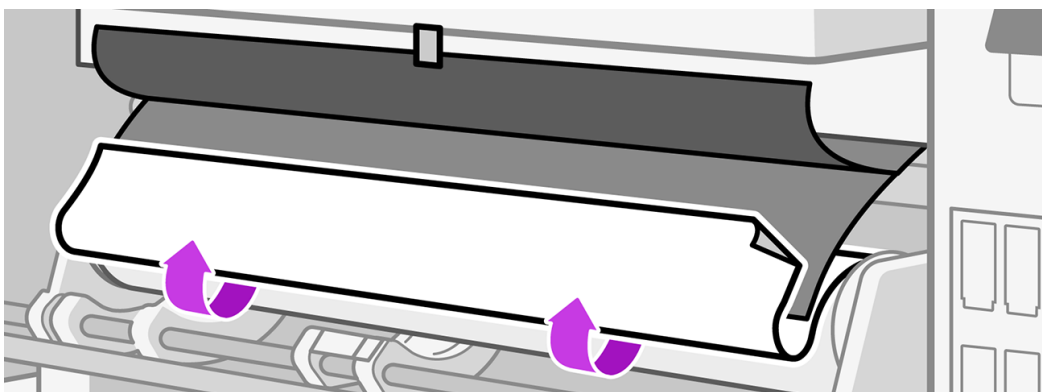

6. Fixez le tissu au vinyle.

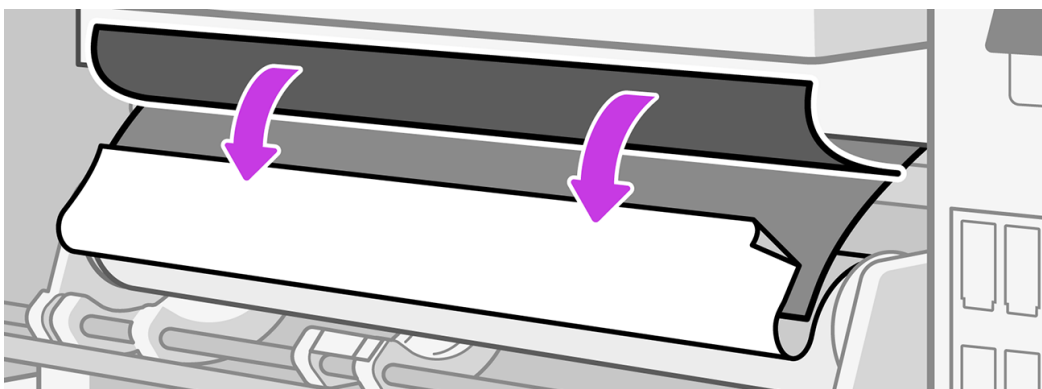

7. Continuez la procédure de chargement en appuyant sur la flèche vers le bas du panneau de commande pour faire avancer le substrat jusqu'à ce que le bord avant atteigne le rouleau.

💡 **CONSEIL :** Tout en faisant avancer le substrat, déroulez manuellement le rouleau d'entrée pour empêcher le tissu de se détacher de l'accessoire.

💡 **CONSEIL :** Tirez sur le bout de l'accessoire lorsqu'il atteint le stade de sortie de séchage afin d'aider le tissu à avancer.

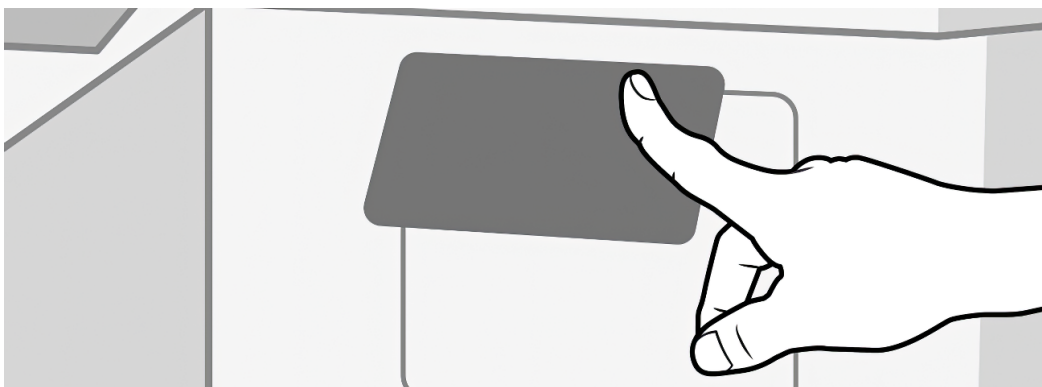

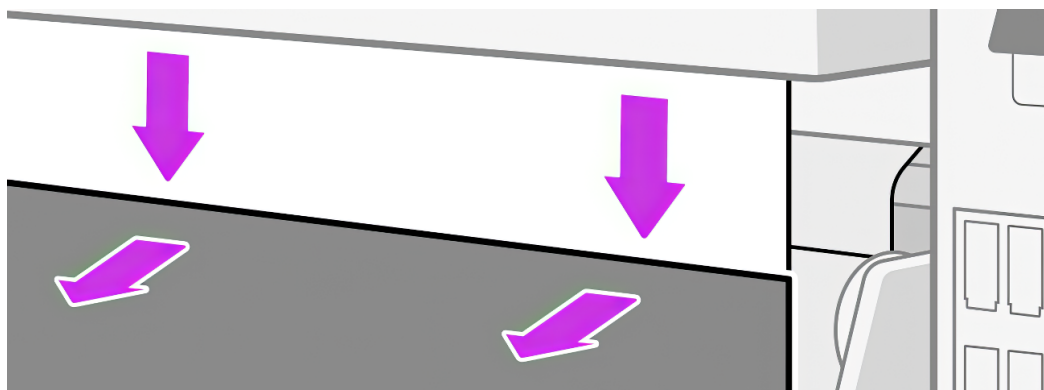

8. Retirez l'accessoire.

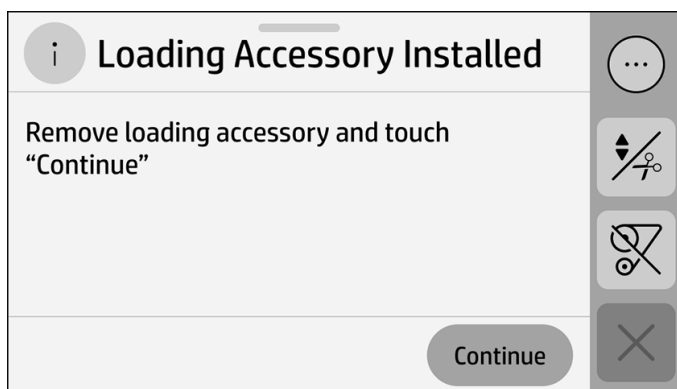

9. Alignez le substrat.



Limites

- Dans certains cas, une faible adhérence du vinyle adhésif est nécessaire, nécessitant une boucle dans l'entrée (dérouler l'entrée) avant de commencer à charger, de sorte que vous puissiez extraire le substrat et le charger.
- La réutilisation de l'accessoire de chargement dépend du type de tissu :
 - Rétro-éclairé : Bonne réutilisation (adhérence haute)
 - Éclairé par l'avant : Faible réutilisation (faible adhérence)

Risques

- Une adhérence haute avec certains substrats très plastiques (tels que certains substrats rétro-éclairés) peut compliquer le retrait de l'accessoire de chargement (faible gravité).
- Le déchargement du substrat à l'aide de l'accessoire de chargement peut endommager l'imprimante si le vinyle adhésif se trouve coincé sur le galet d'entraînement (faible probabilité).

Chargement manuel assisté

Le procédé de chargement manuel assisté doit être utilisé dans les cas suivants.

- Le substrat est textile.
- Le substrat présente une finesse ou une épaisseur inhabituelle.
- Le substrat présente des bords inégaux.
- Le substrat a tendance à s'enrouler sur les bords.
- La face imprimable du substrat se trouve vers l'extérieur.

Dans les autres cas, HP recommande d'utiliser la procédure de chargement normale. Voir [Chargement d'un rouleau dans l'imprimante à la page 43](#).

Pour lancer la procédure de chargement manuel assisté, il est nécessaire qu'un rouleau de substrat soit prêt sur la table de chargement. La largeur minimum du substrat est de 610 mm.

1. Commencez la procédure de chargement du substrat comme d'habitude (voir [Chargement d'un rouleau dans l'imprimante à la page 43](#)) et assurez-vous de toucher **Alimentation manuelle** sur l'écran de méthode du chargement.

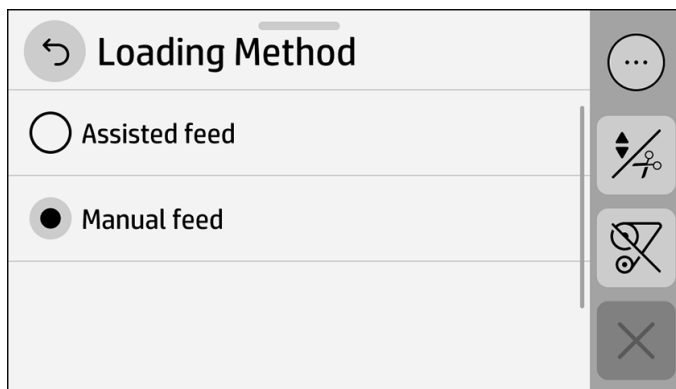

Vous pouvez également lancer le chargement manuel à partir de la case **Substrat** dans l'écran du panneau de commande que vous pouvez voir en faisant glisser votre doigt vers la gauche.



2. Insérez avec précaution le bord avant du substrat au-dessus du galet d'entrée, en veillant à ce que le substrat reste tendu pendant l'opération. Évitez de rembobiner le substrat manuellement, sauf si l'imprimante vous le demande.
3. Introduisez le substrat jusqu'à ce qu'il atteigne la platine d'impression (ouvrez le capot avant pour facilement faire passer le substrat).

4. Suivez les étapes indiquées dans le panneau de configuration.

⚠ AVERTISSEMENT ! Ne touchez pas le boîtier de séchage de l'imprimante : les surfaces internes peuvent être très chaudes. Faites également attention à ne pas vous coincer les doigts dans la fente d'insertion du substrat.

📌 IMPORTANT : L'imprimante vous demandera d'aligner le bord avant avec le massicot. Cette procédure définit la position du bord avant et est obligatoire pour éviter les bourrages lors de l'impression avec le bord avant.

Tableau 3-3 Avertissement

| Risque de brûlures | Risque de doigts coincés |
|----------------------------------------------------------------------------------------------------------------|-------------------------------------------------------------------------------------|
|  |  |
| Pour plus d'informations sur la sécurité, consultez la section Mesures de sécurité à la page 3 | |

💡 CONSEIL : Si le substrat utilisé a tendance à s'enrouler, continuer de l'alimenter jusqu'à ce que le bord soit en dehors de l'imprimante. Il est également conseillé d'utiliser l'enrouleur ou de désactiver le couteau dans le panneau de contrôle si vous n'utilisez pas l'impression enrouleur à partir du bord avant n'est pas compatible dans ces cas de figure.

💡 CONSEIL : Si le substrat se bloque dans la zone d'impression, ouvrez le capot avant pour l'aider à passer au travers.

La suite de la procédure de chargement manuel est identique à celle de la procédure de chargement normale. Voir [Chargement d'un rouleau dans l'imprimante à la page 43](#).

Supports de bord

Les guides latéraux sont conçus pour éviter que les bords du substrat ne s'élèvent lorsque l'impression est en cours.

Ils sont recommandés uniquement lorsque cela est nécessaire : quand les bords du substrat ont tendance à se soulever et à toucher ou endommager les têtes d'impression. Lorsque vous ne les utilisez pas, ils doivent être entreposés hors de l'imprimante.

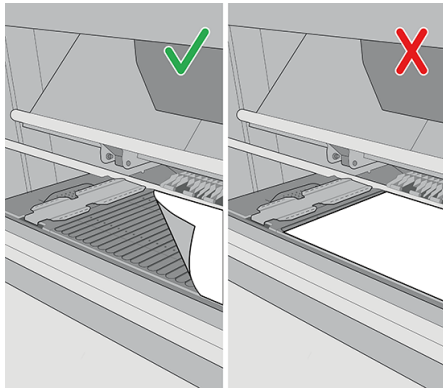

 **REMARQUE :** Les supports de bord s'étendent de 6 mm au-delà du bord du substrat. Il est conseillé de définir des marges gauche et droite d'une taille minimum de 7 mm dans le RIP lorsque vous utilisez des supports de bord, sinon l'imprimante pourrait essayer d'imprimer sur les supports de bord.

 **IMPORTANT :** Si vous choisissez de les utiliser pendant le chargement, vous devez les placer en position de mise en attente, à gauche et à droite de la zone d'impression, lorsque le panneau de contrôle vous y invite ; cette invite apparaît lorsque la case **Utiliser les supports de bords** a été cochée. Sinon, l'imprimante peut détecter une largeur de rouleau incorrecte pendant le chargement du substrat, ce qui peut provoquer des bourrages de substrat.



Les supports de bord doivent être mis en place sur la platine de manière à recouvrir les bords gauche et droit du substrat. Alignez la ligne en pointillés sur le support de bord avec le bord latéral du substrat.

 **AVERTISSEMENT !** Il est recommandé de porter des gants lorsque vous manipulez les supports de bord. Elles sont fragiles et peuvent avoir des bords tranchants, manipulez-les avec précaution.

Lors de l'utilisation des supports de bord, l'impression à partir du bord avant commence à partir de la ligne du couteau, et il est impossible de rembobiner le matériau sur les galets à pression.

Si les côtés du substrat ont tendance à se soulever, en plus d'utiliser les supports de bord, HP recommande d'avancer le substrat au-delà du module de séchage ou de le fixer à l'enrouleur avant de commencer l'impression.

Tableau 3-4 Avertissement

| Partie mobile | Fragile | Porter des gants |
|------------------------------------------------------------------------------------------------------------------------|-------------------------------------------------------------------------------------|---------------------------------------------------------------------------------------|
|  |  |  |
| <p>Pour plus d'informations sur la sécurité, consultez la section Mesures de sécurité à la page 3.</p> | | |

Placer les supports de bord

Il est important de positionner correctement les supports de bord.

1. Placez un support de bord dans le petit écart à gauche du module de la platine.

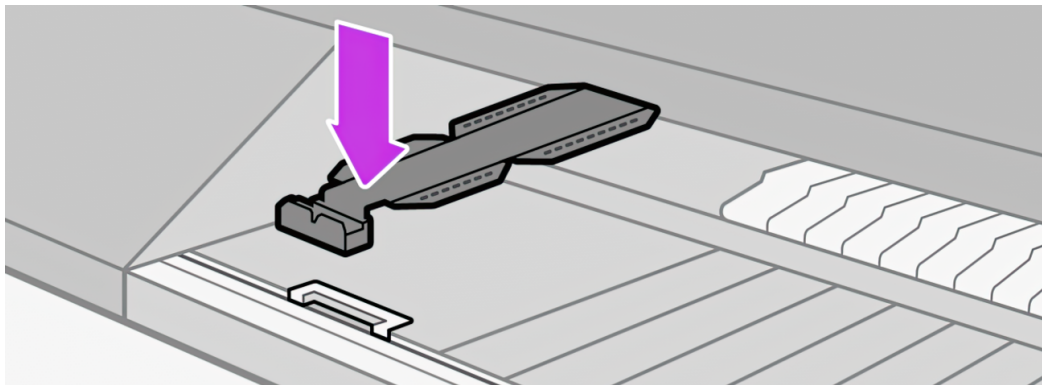

2. Appuyez sur l'avant du support de bord vers le bas jusqu'à ce qu'il rentre sur le rail.

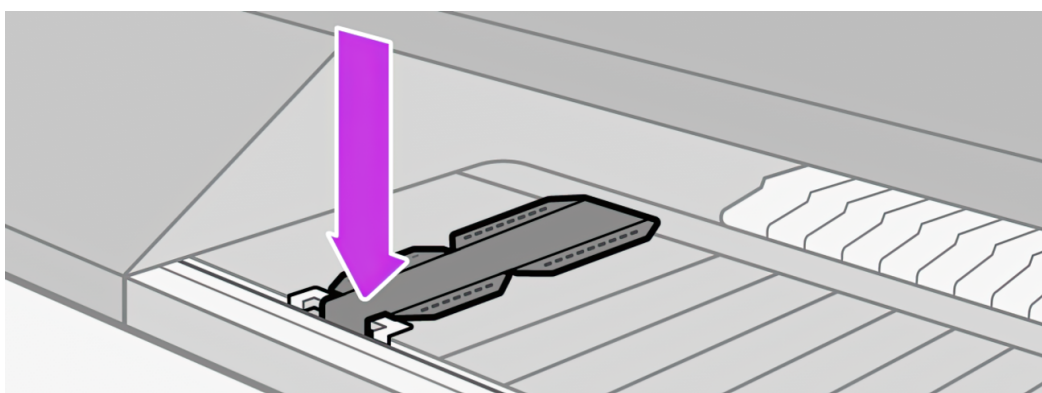

3. Faites glisser le support de bord sur le module de la platine, de la position de gauche, vers la droite aussi loin que possible.

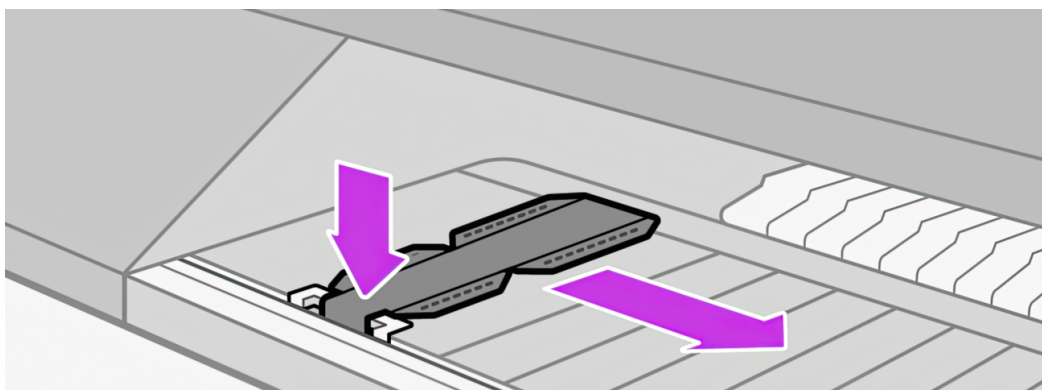

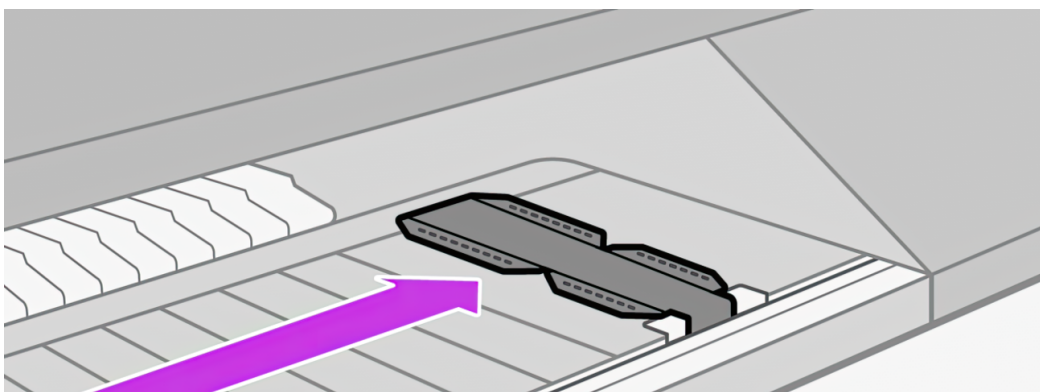

4. Insérez le deuxième support de bord à gauche et laissez-le là.

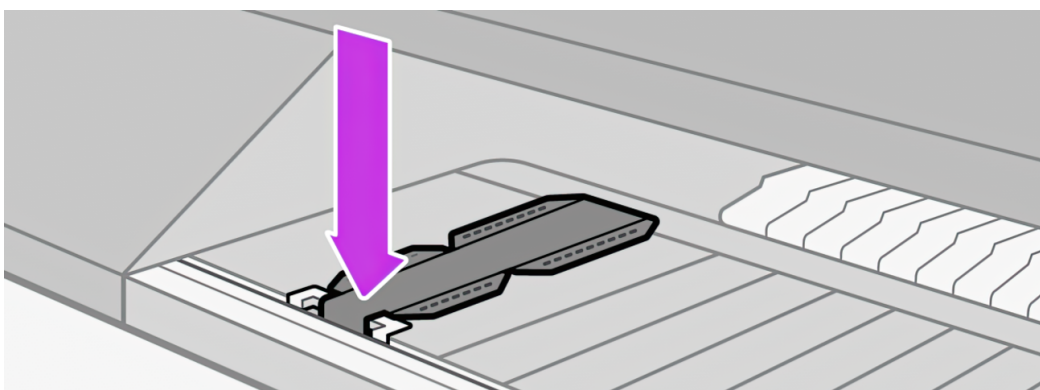
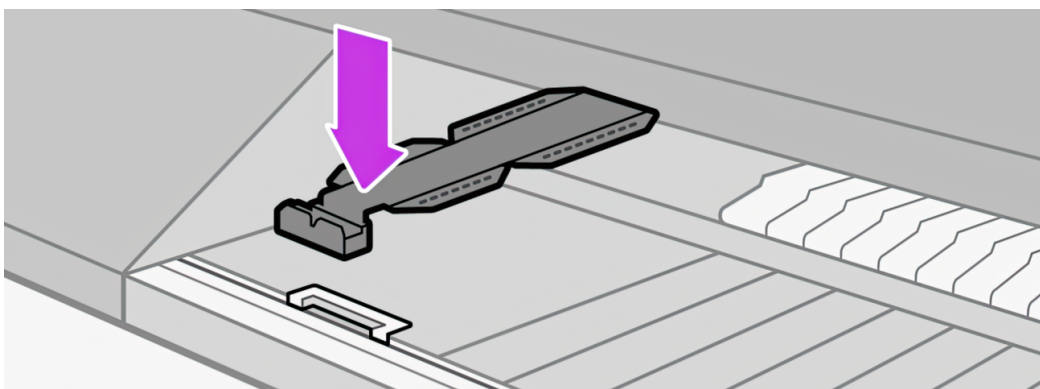

5. Laissez les supports de bord en position de stationnement à chaque extrémité du module de platine (gauche et droite).

Aligner les supports de bord

Lorsque le substrat a été chargé, alignez-le avec la ligne en pointillés sur le support de bord. Un mauvais alignement peut provoquer un bourrage du substrat, ou endommager le substrat ou les têtes d'impression.

1. Chargez le substrat (reportez-vous à la section [Chargement d'un rouleau dans l'imprimante à la page 43](#)).

 **IMPORTANT :** Assurez-vous que la procédure de chargement est terminée avant de passer à l'étape suivante.

2. Ouvrez le capot avant.

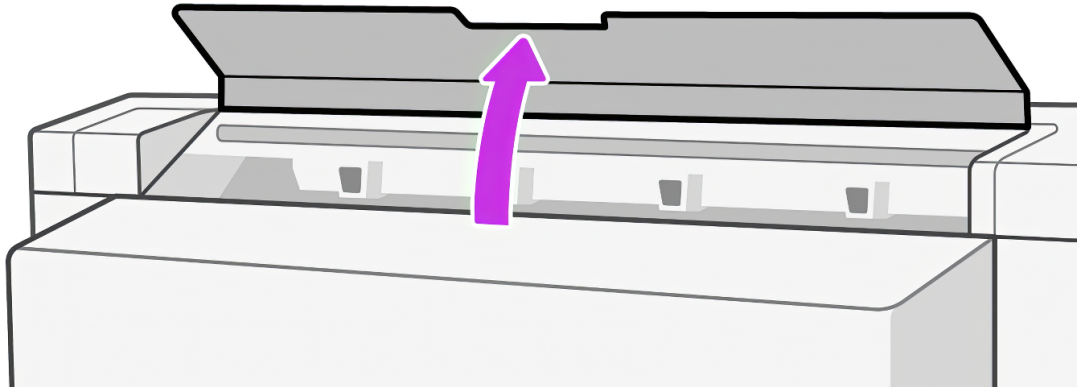

3. Déplacez les supports de bord pour que les bords du substrat se chevauchent.

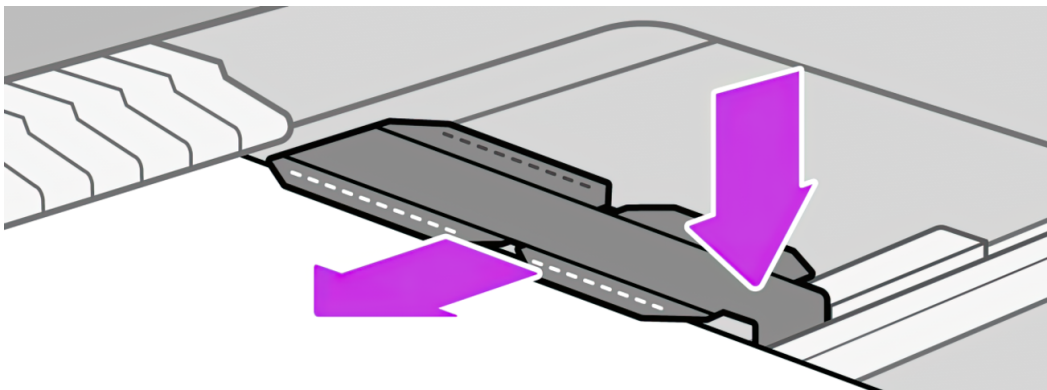

4. Alignez la rainure au milieu du support de bord avec le bord du substrat.

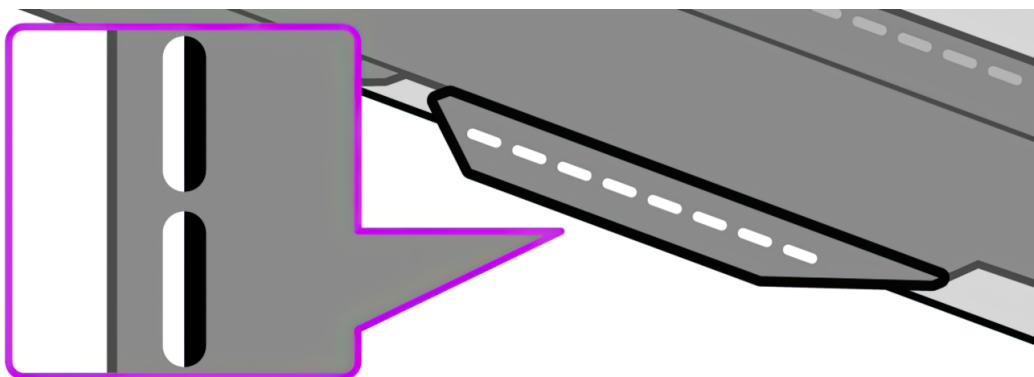

Afin d'éviter des bouchages, HP recommande que le bord latéral du substrat soit complètement sous la surface du support de bord.

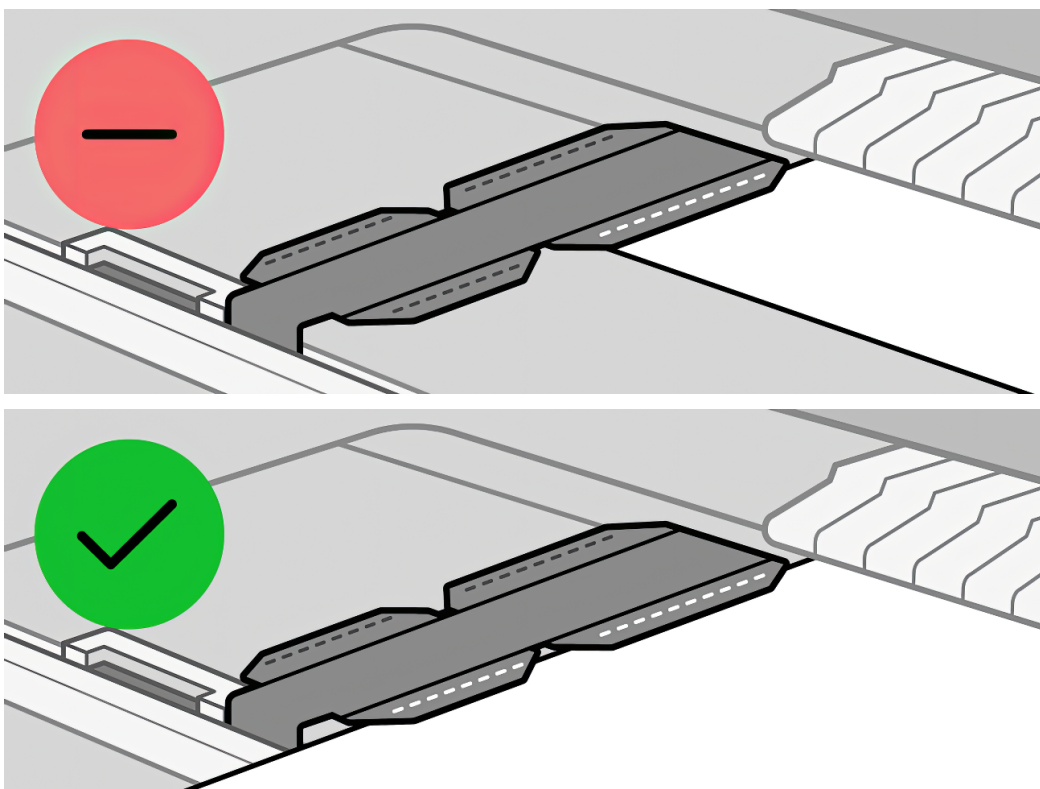

5. Fermez le capot avant.

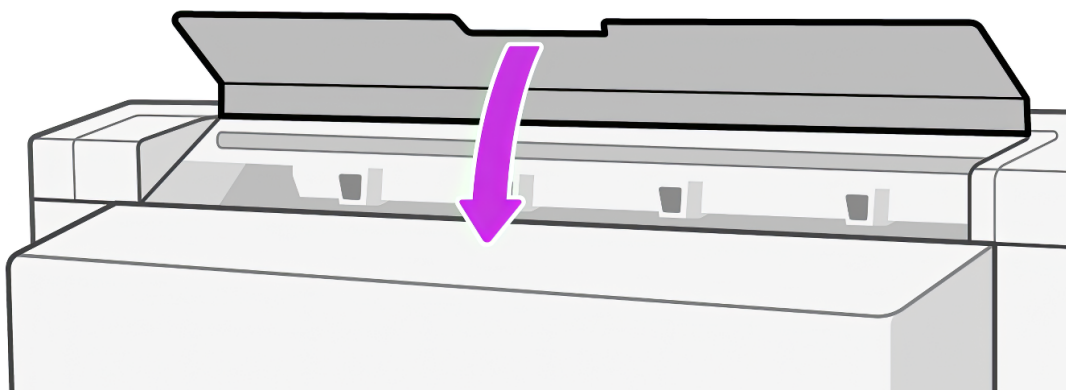

Désinstaller les supports de bord

Suivez cette procédure pour retirer en toute sécurité les supports de bord lorsqu'ils ne sont pas nécessaires.

1. Déchargez le substrat (reportez-vous à la section [Déchargement d'un rouleau de l'imprimante à la page 65](#)).
2. Placez le support de bord dans la position de stationnement de gauche.
3. Appuyez sur l'avant du support de bord jusqu'à ce qu'il sorte de son rail.
4. Retirez le support de bord.
5. Recommencez l'opération avec un autre support de bord.

Installation et utilisation de l'accessoire d'alimentation du substrat

L'accessoire d'alimentation du substrat réduit le gaspillage de substrat dans les substrats qui ne peuvent pas être imprimés à partir du bord avant.

Cet accessoire est à utiliser avec des substrats d'une largeur égale ou supérieure à 1 219 mm. Il n'est pas recommandé de l'utiliser avec des textiles, des papiers peints, du substrat mat HP Everyday ou pour des applications de mosaïque.

Regardez une vidéo ici :



<https://lkc.hp.com/blog/hp-latex-substrate-feed-accessory/>

 **REMARQUE :** Cette vidéo s'applique aux imprimantes des HP Latex 500, 630, 700 et 800.

Déchargement d'un rouleau de l'imprimante

Suivez ces étapes pour décharger un rouleau de substrat dans l'imprimante.

 **CONSEIL :** HP recommande de décharger le substrat lorsque l'imprimante n'est pas en cours d'utilisation pendant une heure ou plus. Le substrat chargé à gauche peut être déformé et entraîner des problèmes tels que des blocages de têtes d'impression.

1. Si l'enrouleur était utilisé pendant l'impression, déchargez le rouleau imprimé de l'enrouleur. Voir [Décharger l'enrouleur à la page 71](#).

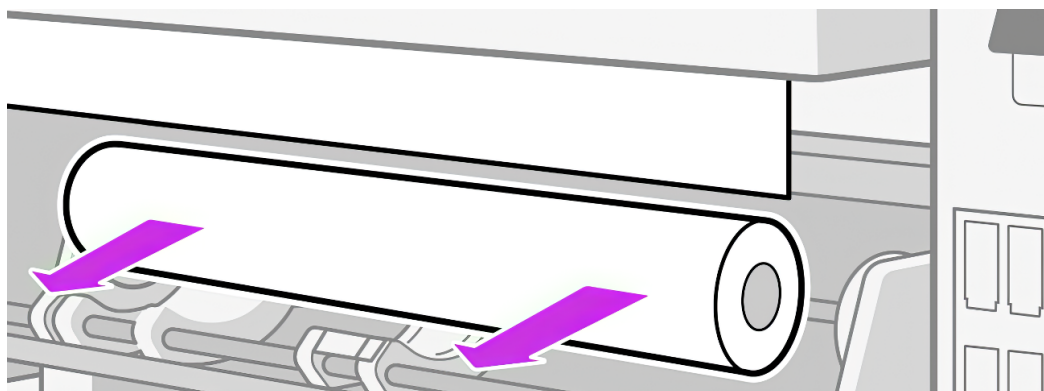

2. Sur le panneau de commande de l'imprimante, touchez l'icône de substrat , puis **Déchargement**.

3. Si l'imprimante effectue le suivi de la longueur du substrat, le panneau de commande affiche la longueur restante de sorte que vous puissiez en prendre note pour mémoire. Voir [Suivi longueur substrat à la page 74](#).

Sélectionnez **OK** pour continuer.

4. Lorsque l'imprimante a rembobiné le rouleau, retirez le moyeu gauche du rouleau.

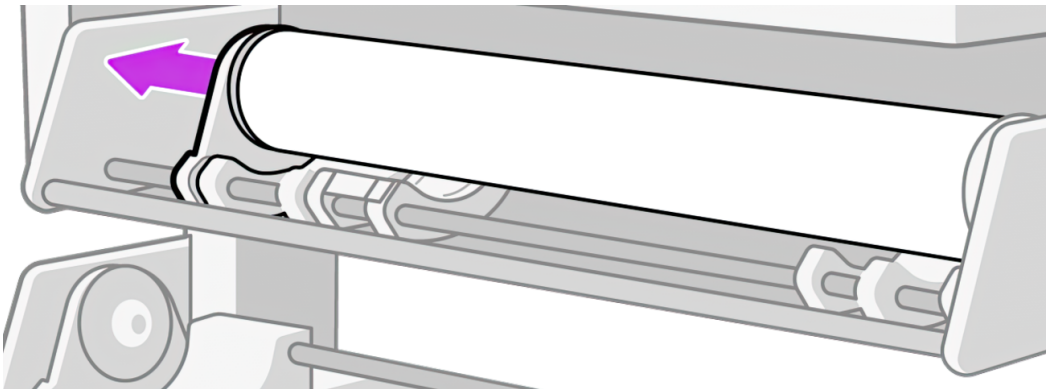
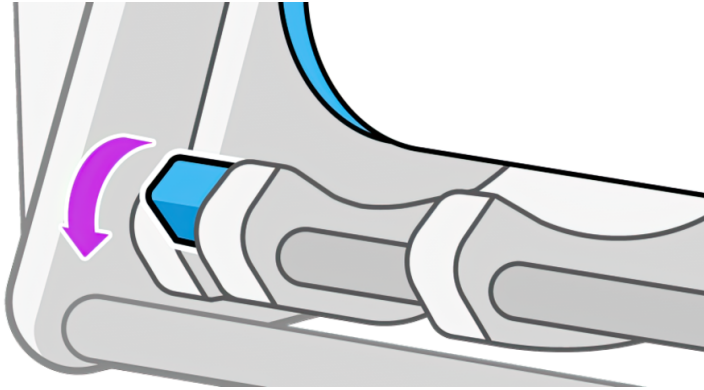

L'élévateur de rouleau peut être utilisé pour maintenir le rouleau pendant le déchargement, en déplaçant l'élévateur vers la gauche.

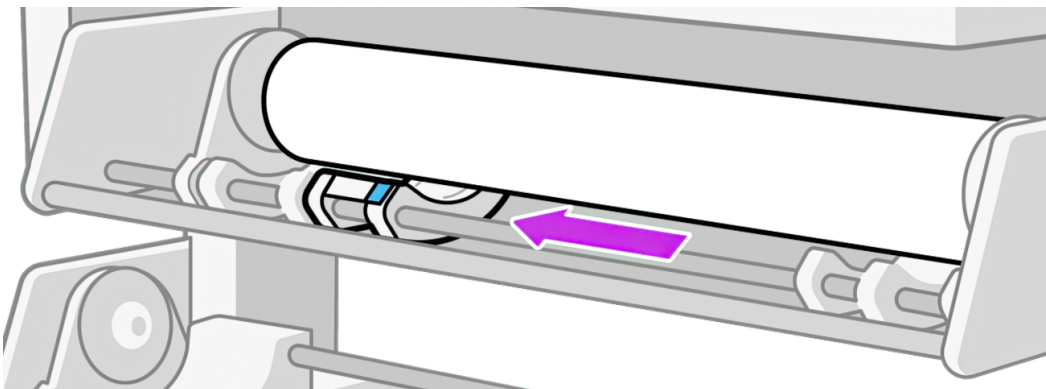

5. Retirez le rouleau du moyeu droit.

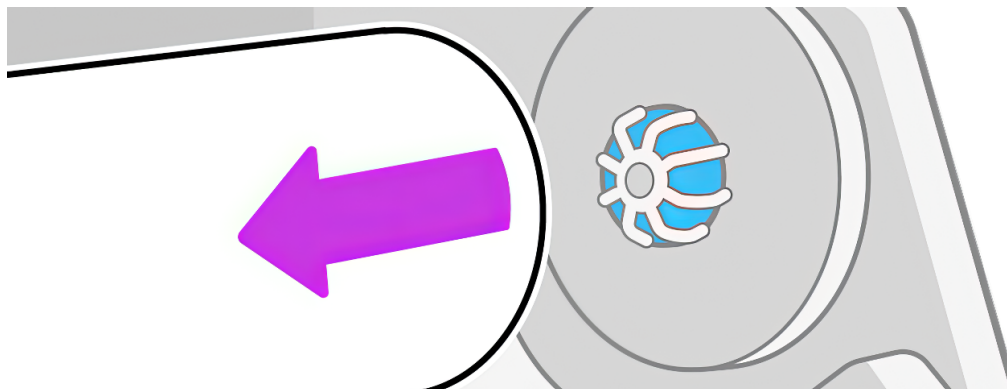

L'élévateur de rouleau peut être utilisé pour maintenir le rouleau pendant le déchargement, en déplaçant l'élévateur vers la droite.

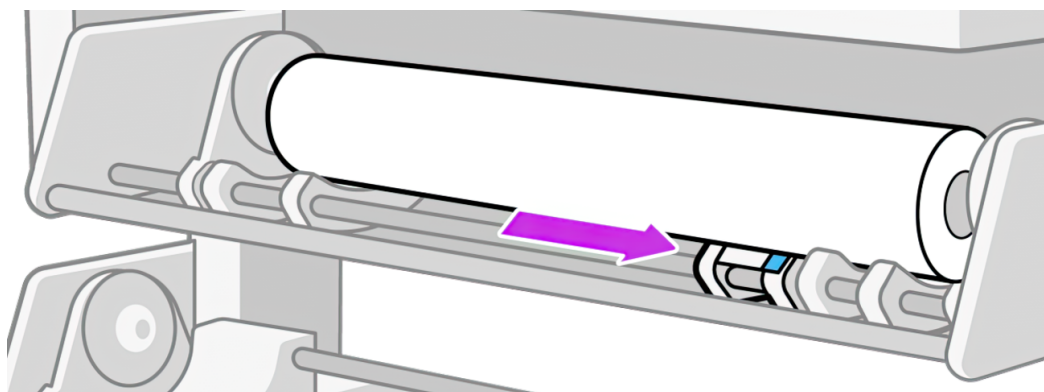

6. Retirez le substrat de la table de chargement.

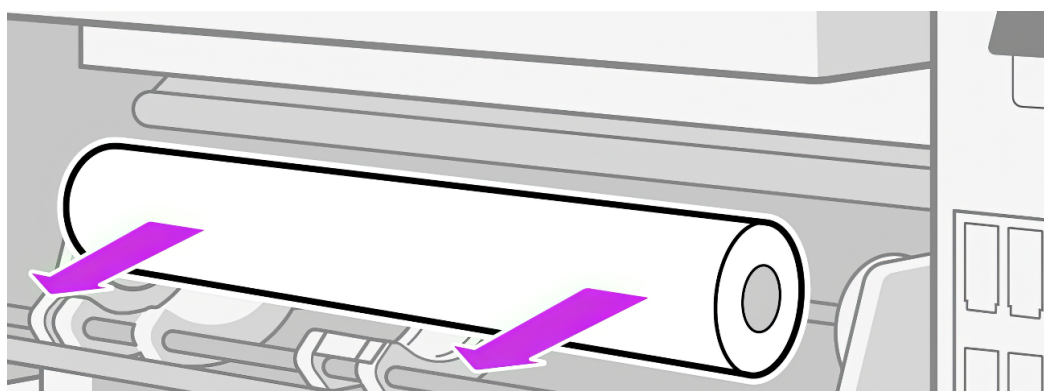

IMPORTANT : Si vous atteignez l'extrémité du rouleau et que le substrat est détaché du mandrin :

- Des problèmes de qualité d'impression peuvent se produire sur les quelques derniers centimètres du substrat en raison d'un manque de tension
- La bande ou la colle à l'extrémité du substrat peut coller du mécanisme de séchage.
- Si l'imprimante passe en mode veille avec le mandrin détaché, lorsqu'elle en sort, ce sera comme s'il n'y a pas de substrat et un blocage des têtes d'impression peut se produire.

Lorsque vous soulevez les galets à pression (reportez-vous à la section [Procédure de levage des galets à pression à la page 68](#)) pour décharger le substrat, évitez de retirer le substrat par la zone d'impression, car cela pourrait laisser la bande ou la colle à l'extrémité du substrat coincé derrière les galets à pression.

Procédure de levage des galets à pression

Les galets à pression doivent être levés pour effectuer un mouvement manuel du substrat.

Si vous devez soulever les galets à pression pour libérer le substrat, accédez au panneau de commande et touchez l'icône de points de suspension (...), puis **Libérer le substrat**.

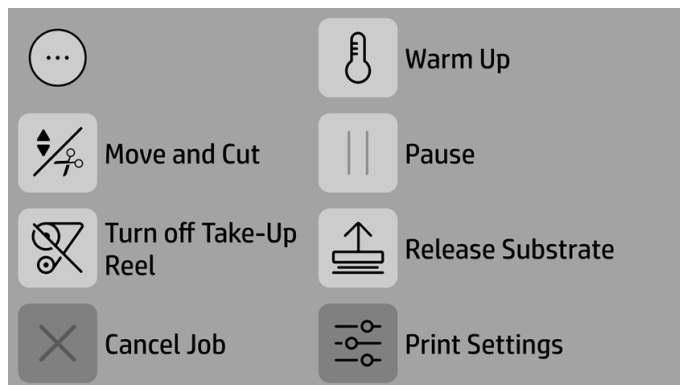

Une fois que vous avez libéré les galets à pression, déplacez le substrat manuellement. À la fin du processus, touchez **Terminé**.

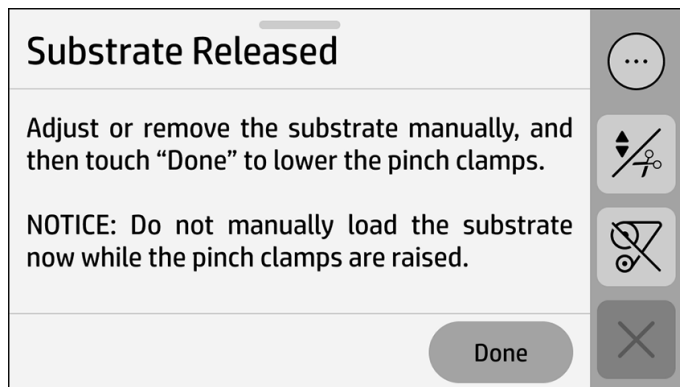

Bobine réceptrice

L'enrouleur collecte le substrat à mesure qu'il sort de l'imprimante.



Charger un rouleau sur l'enrouleur

L'enrouleur est activé en tournant le rouleau de sortie d'un tour complet dans le sens d'enroulement souhaité.

1. Chargez un mandrin de rouleau sans substrat sur les moyeux de l'enrouleur. Insérez-le tout d'abord sur le moyeu droit.

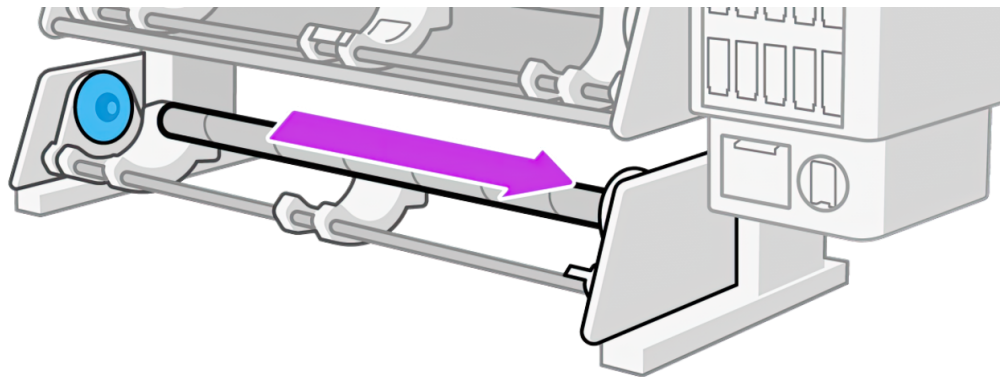

2. Avancez le substrat jusqu'à ce qu'il atteigne le mandrin de la bobine réceptrice.

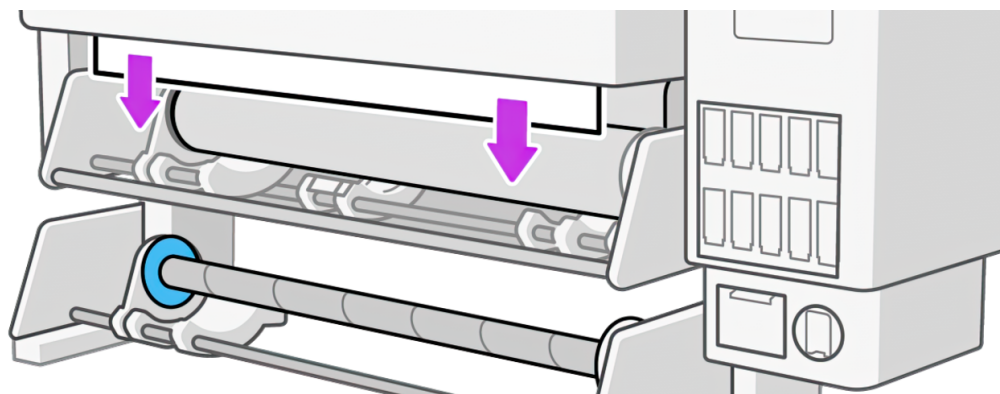

3. Pour tendre le substrat, tirez sur le centre de son bord avant. Ne tentez pas de sortir plus de substrat de l'imprimante.

4. Fixez avec du ruban adhésif le bord avant du substrat au mandrin en utilisant un seul morceau de ruban au centre. Vérifiez qu'aucun substrat n'est carré.

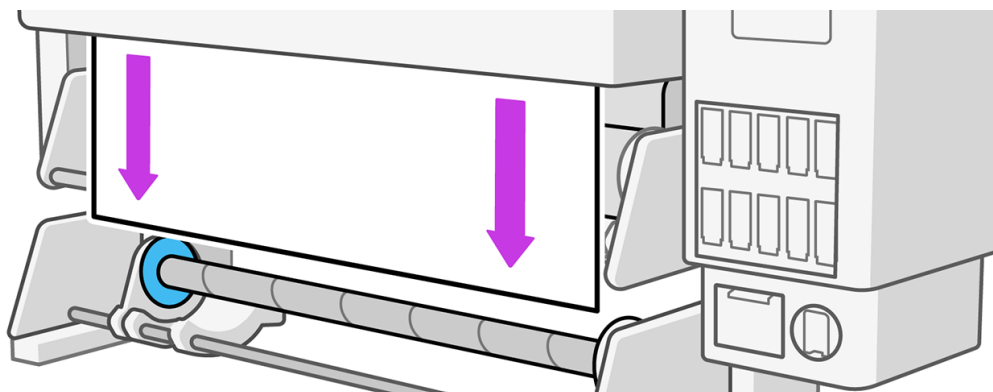

REMARQUE : Selon que vous souhaitez imprimer les images vers l'intérieur ou l'extérieur, placez la bande en conséquence.

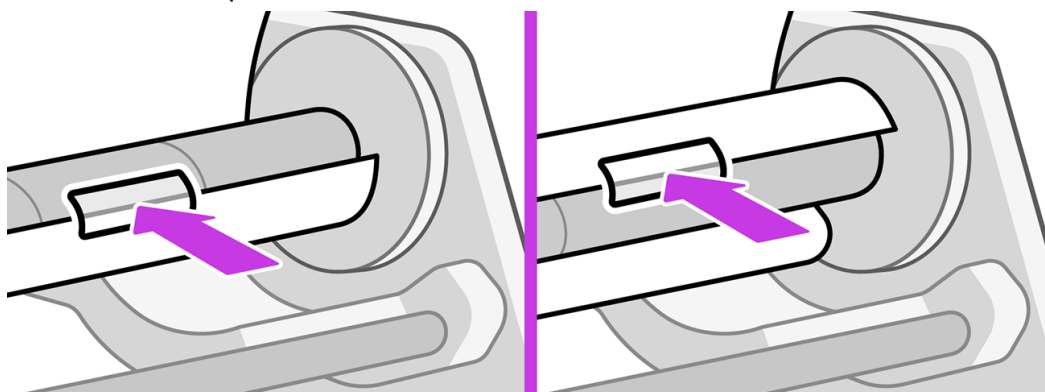

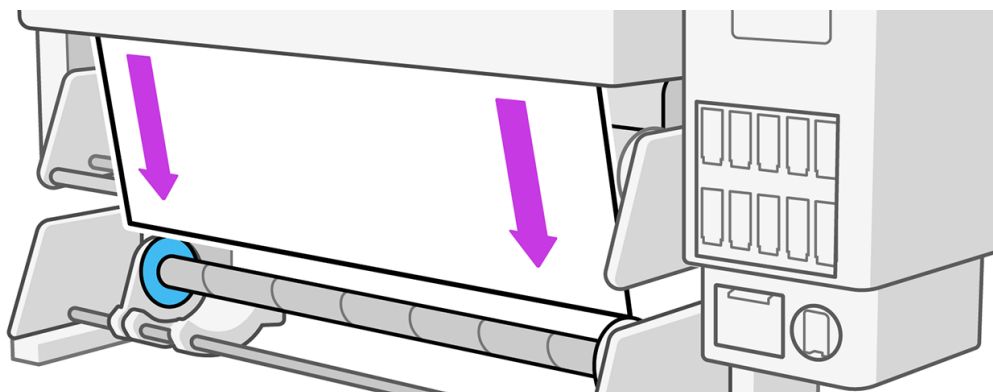

5. Touchez le bouton situé sur le panneau de commande pour faire avancer le substrat, créant ainsi une boucle.

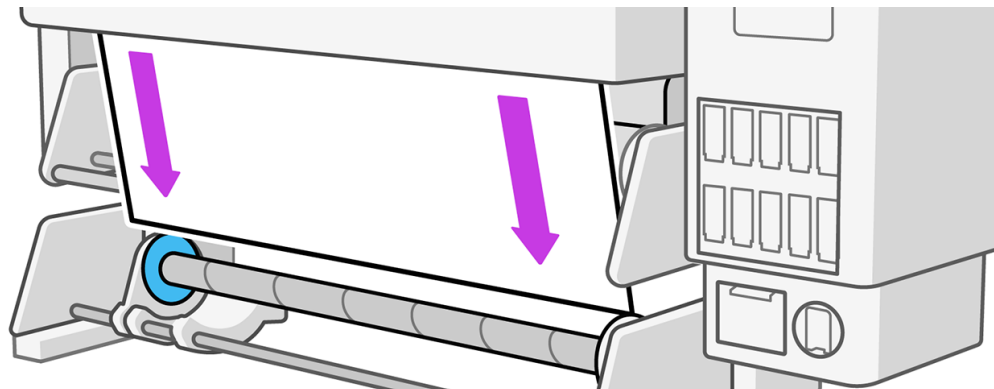

6. Tournez le disque du moyeu droit en appuyant pour un quart de révolution ; l'imprimante détectera ensuite cette action. L'imprimante mémorise la longueur du substrat et synchronise l'avance substrat avec l'enrouleur.

7. Touchez le bouton situé sur le panneau de commande pour faire encore avancer le substrat.



 **REMARQUE :** Le mode de fonctionnement normal de l'enrouleur lors de l'impression est de récupérer le substrat et, une fois qu'il est tendu, relâchez le substrat pour offrir une précision optimale de l'avance.

 **CONSEIL :** Si vous imprimez avec les images orientées vers l'extérieur, vous pouvez démonter le rouleur déviateur pour améliorer le chemin du substrat en modes rouleau chute libre ou impression à partir des modes bord avant.

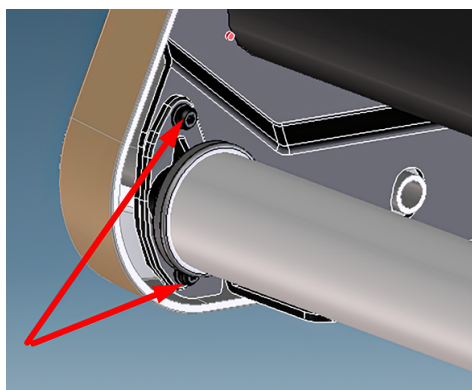
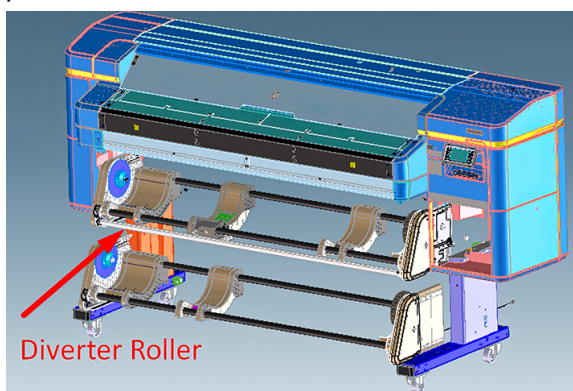



Décharger l'enrouleur

Avant de décharger l'enrouleur, le substrat doit être coupé en toute sécurité.

1. Touchez l'icône Avance et coupe papier  sur la barre supérieure du panneau de commande.

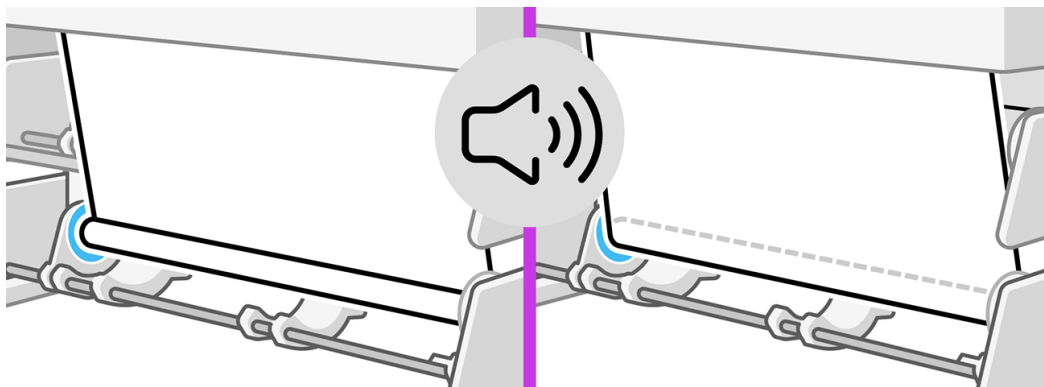
Si le substrat ne peut pas être coupé par le couteau automatique, coupez-le à l'aide de ciseaux comme illustré ci-dessous ; ne le coupez pas au-dessus de l'axe du couteau.



2. Sur le panneau de commande, touchez l'icône Substrat , puis **Option de sortie > Désactiver l'enrouleur**. Une fenêtre contextuelle indique **Enrouleur désactivé**.
3. En tenant le substrat, tournez le disque du moyeu droit dans l'enrouleur pour enrouler le reste du substrat autour de l'enrouleur.

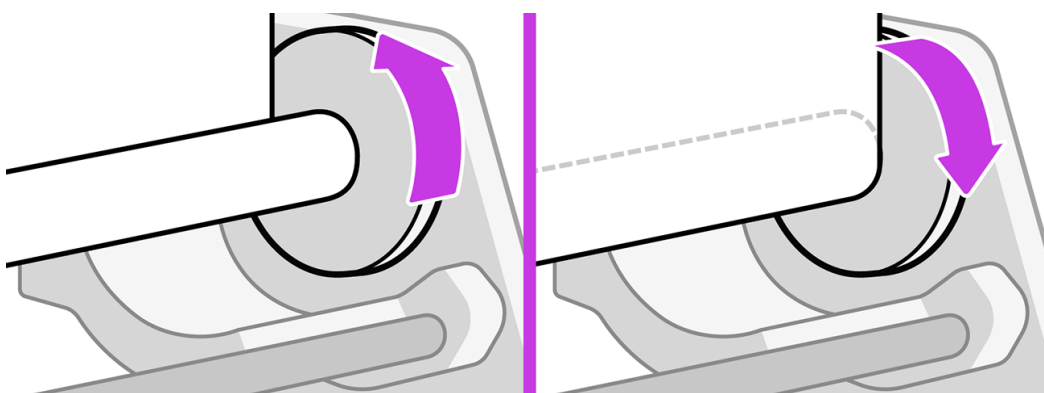

4. Abaissez le levier du frein et retirez le moyeu gauche du rouleau.

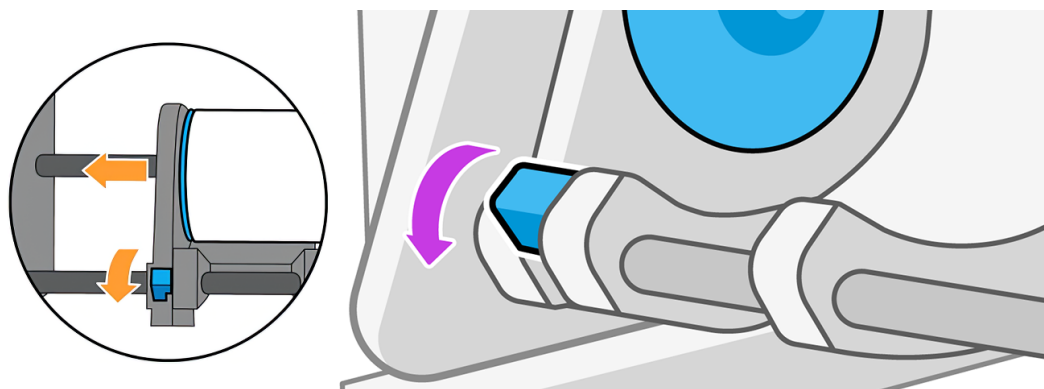

5. Retirez le rouleau du moyeu droit.

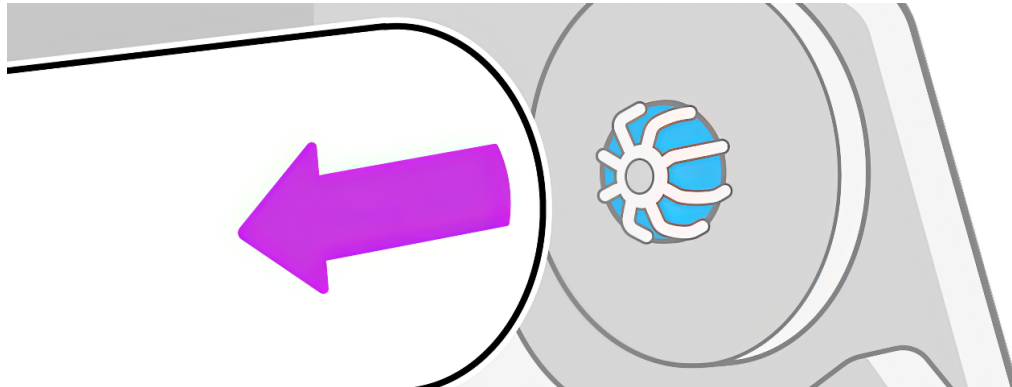

6. Retirez le rouleau de l'imprimante.

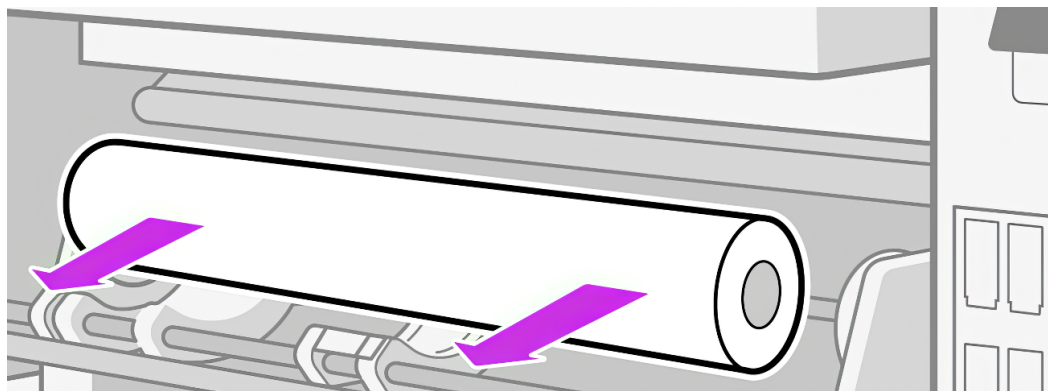

Affichage d'informations sur le substrat

Il est possible d'accéder aux informations sur les substrats et de les consulter à partir du panneau de commande.

Sur l'écran d'accueil du panneau de commande, touchez l'icône de substrat . Les informations suivantes s'affichent sur le panneau de commande, lorsqu'un substrat est chargé :

Section du substrat

- Le type de substrat
- Le nom de substrat
- La largeur du substrat en millimètres (estimée par l'imprimante)
- La longueur restante du substrat, si elle est connue, et si le suivi de la longueur est réglée sur **Manuel** dans l'écran de configuration du chargement
- L'état de calibrage de la couleur et un bouton pour lancer l'étalonnage de la couleur

Section Options de sortie

- Zone d'impression

Le bouton **Plus d'actions** vous permet de lancer les actions suivantes :

- Instructions enrouleur

Si aucun substrat n'est chargé, le message **Substrat épuisé** apparaît.

Les mêmes informations apparaissent sur la page Fournitures du Serveur Web Intégré.

Modifier la largeur du substrat et la position du bord droit

Si la largeur du substrat n'est pas correctement mesurée par l'imprimante, elle peut être modifiée à partir du panneau de commande.

Touchez l'icône de substrat , puis **Source du substrat > Modifier > Largeur**.

 **CONSEIL :** Gardez à l'esprit que la détection automatique du bord ne sera pas relancée avant que le prochain substrat soit chargé.

Suivi longueur substrat

La fonction de suivi de la longueur du substrat vous permet de contrôler la quantité de substrat restant sur le rouleau.

1. Lorsque le substrat est chargé pour la première fois sur l'imprimante, vous avez la possibilité de définir (dans l'écran de configuration du chargement) la longueur de substrat présente sur le rouleau. La quantité de substrat utilisée par la suite est alors suivie.
2. Lorsque le substrat est déchargé, le panneau de commande affiche la quantité restante, ce qui permet d'en prendre note pour mémoire.

Coupe du substrat

Cette option est disponible sur le panneau de commande de l'imprimante.

Il s'agit d'un couteau à haute performance qui peut couper la plupart des substrats, à l'exception du textile et d'autres substrats particulièrement résistants.

Après l'impression et la découpe, n'oubliez pas de retirer l'impression coupée avant d'imprimer la tâche suivante.

Si vous touchez l'icône de déplacement et de découpe , puis l'icône de ciseaux, l'imprimante fait généralement avancer le substrat de 150 mm, puis elle le coupe. De petites bandes de substrat découpé peuvent être laissées à l'intérieur de l'imprimante après la découpe.

 **ATTENTION :** N'oubliez pas retirer les découpes avant d'imprimer la prochaine tâche. Ouvrez le capot pour accéder à la découpe si nécessaire, le couteau doit être activé à partir du panneau de commande. Ne coupez pas manuellement le substrat.

Dans des conditions normales d'utilisation, le couteau dure aussi longtemps que l'imprimante. Cependant, la durée de vie du couteau diminue de façon significative si vous coupez fréquemment des substrats relativement résistants. La découpe à l'aide de ciseaux ne met pas à jour la position du bord avant et peut créer des bourrages lors de l'impression depuis le bord avant. Utilisez des ciseaux uniquement pour les matériaux où le massicot intégré n'est pas compatible (textiles).

Impression à partir du bord avant

Ce mode d'impression réduit le gaspillage de substrat qui se produirait sinon au début de l'impression à partir de l'extérieur du module de séchage ou à partir de l'enrouleur.

En général, les substrats vinyles auto-adhésifs, de transfert à chaud et canevas peuvent généralement être imprimés à partir du bord avant. Dans certains cas, d'autres catégories telles que les films et les papiers peuvent être correctement imprimées de cette manière. Cependant, en raison de la nature spécifique de chaque substrat, HP recommande d'évaluer dans chaque cas s'il peut être imprimé à partir du bord avant ou s'il doit être avancé avant l'impression.

Tableau 3-5 Compatibilité des substrats

| Catégorie du substrat | Peut-il être imprimé à partir du bord avant ? |
|-----------------------|--------------------------------------------------------------------------|
| Vinyle autocollant | Oui |
| Canevas | |
| Transfert de chaleur | |
| PET | Dépend des caractéristiques particulières du substrat |
| Papier | |
| PP | |
| Papier peint | Utilisation de l'enrouleur |
| Textile | |
| Banderole | Utilisez l'enrouleur ou imprimez depuis l'extérieur du module de séchage |
| Magnétique | |

L'utilisation des supports de bord du substrat entraîne un gaspillage supplémentaire de 10 cm, car le substrat sera placé sur la ligne du couteau avant la coupe ou le chargement. Voir [Supports de bord à la page 59](#).

Si l'imprimante sait que votre substrat spécifique ne peut pas être imprimé depuis le bord avant, pendant la procédure de chargement, il vous sera demandé directement d'avancer le substrat à la position recommandée.

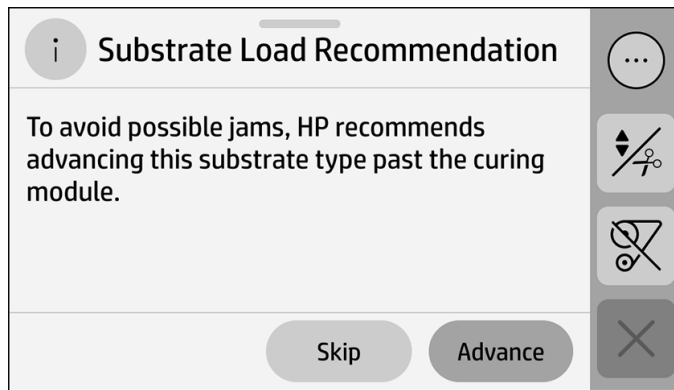

Meilleures pratiques pour une impression réussie à partir des galets à pression :

- L'impression à partir du bord avant n'est pas en mode sans surveillance. Placez-vous près de l'imprimante jusqu'à ce que le bord avant soit fixé à l'enrouleur.
- Ne laissez pas le substrat chargé dans l'imprimante lorsqu'il n'est pas en cours d'utilisation, car cela le substrat peut s'enrouler.
- Utilisez le couteau intégré à l'imprimante lorsque vous en avez besoin pour couper le substrat. Si vous utilisez des ciseaux, l'imprimante ne pourra plus suivre la position du bord avant, ce qui entraîne un risque élevé de bourrages de substrat. En outre, vous pourriez endommager la platine.
- Avant le chargement, assurez-vous que toutes les bandes sont retirées du substrat.
- Après le chargement, coupez les premiers 8 à 10 pouces du substrat pour éviter le chargement ou le stockage des défauts d'impression.
- Coupez 2 inches si le bord avant est visiblement endommagé avant de lancer une impression à partir des galets à pression.
- Stockez le substrat dans les mêmes conditions que l'imprimante. Si cela n'est pas possible, laissez le substrat dans les mêmes conditions que l'imprimante pendant 24 heures avant d'imprimer.
- Imprimez dans les meilleures conditions de qualité d'impression ; 20-25 °C, 40-60 % d'humidité relative.
- Le rouleur déviateur peut être retiré si l'enrouleur n'est pas utilisé pour enrouler le matériau avec le sens de rembobinage « côté imprimé à l'intérieur ».
- HP recommande d'imprimer des tracés de diagnostic internes à l'extérieur du module de séchage.
- Suivez les recommandations du panneau de contrôle pour faire avancer le substrat, certains supports demanderont d'avancer le support hors du module de traitement thermique ou de le fixer à l'enrouleur. Évitez d'avancer manuellement quelques centimètres avant de commencer à imprimer à partir du bord avant. La marge de sécurité est automatiquement appliquée par l'imprimante et peut être ajustée dans les paramètres d'impression.

Applications de création de mosaïques

Dans les applications de création de mosaïques, la précision de la longueur et la répétabilité de la longueur sont parmi les paramètres les plus importants à prendre en compte.

La précision en matière de longueur est mesurée par la différence moyenne de longueur entre l'image originale et l'image imprimée, tandis que la répétabilité de la longueur est mesurée par la variation moyenne de longueur entre une mosaïque et une autre.

Précision de la longueur

Certains substrats peuvent rétrécir tandis que d'autres peuvent se détendre au cours de l'impression. Si cela se produit, les dimensions de l'impression ne sont pas correctes.

En règle générale, les changements de longueurs sont les suivants :

- Banderoles : moins de 0,3 % de rétrécissement
- Vinyles adhésifs : moins de 0,2 % de rétrécissement
- Papiers : moins de 0,3 % d'extension

Pour résoudre un problème d'encadrement, vous pouvez imprimer un échantillon et ajuster la taille de l'image dans le RIP.

Vous pouvez réutiliser la valeur obtenue pour toutes les impressions ultérieures sur le même substrat, en faisant très attention lorsque vous utilisez des banderoles car le rétrécissement peut varier selon la quantité d'encre utilisée pour imprimer.

HP recommande de superposer en mosaïque des zones comportant des quantités d'encre similaires. Si cela n'est pas possible, imprimez les zones comportant des quantités d'encre différentes comme des travaux différents et modifiez dans le RIP la longueur de l'impression comportant le moins d'encre de façon à la faire correspondre à celle de l'impression comportant le plus d'encre.

Répétabilité de la longueur

Pour optimiser les performances dans les applications de création de mosaïques, il est important d'ajuster les paramètres du substrat et d'utiliser l'enrouleur (TUR).

1. Chargez le substrat avec les paramètres suivants :

Tolérance d'écart à 1 mm/m (**Charger > Options de chargement > Tolérance d'écart 1.0**). Si la vérification d'écart échoue, vous pouvez décider de décharger, de continuer ou de réessayer après un réglage de déviation manuel.

Optimisation de création de mosaïques (**Charger > Options de chargement > Optimisation de la création de mosaïques**). L'activation de cette optimisation permet de s'assurer que la température cible est atteinte dans la zone d'impression, désactive les mouvements du substrat de début d'impression et ajoute une marge supérieure de 20 cm au début de la première impression. Le

temps d'impression varie en fonction de la température de la pièce, ce qui affecte le temps nécessaire pour atteindre la température cible.

💡 **CONSEIL :** L'optimisation de création de mosaïques peut être sélectionnée ou non sélectionnée si vous devez passer d'une application de création de mosaïques à une application de non-crédation de mosaïques dans le même profil de substrat. Il n'est pas nécessaire de recharger les substrats.

💡 **CONSEIL :** Lors du chargement du rouleau d'entrée, veillez à ce que les couches extérieures ne glissent pas et entraînent un mauvais alignement. Si cela se produit, corrigez-le manuellement.

💡 **CONSEIL :** Lorsque vous imprimez sur du **papiers peint**, vérifiez que votre profil de substrat utilise le **mode de tension de l'enrouleur** défini sur **Ne pas appliquer de tension** pour des performances optimales de création de mosaïques.

💡 **CONSEIL :** Lorsque vous imprimez sur du **vinyle**, vérifiez que votre profil de substrat utilise le **mode de tension de l'enrouleur** défini sur **Appliquer la tension uniquement après l'avance** pour des performances optimales de création de mosaïques.

2. Chargez un mandrin vide sur l'enrouleur.

💡 **CONSEIL :** N'oubliez pas de fermer le frein du curseur du moyeu.

3. Faites avancer le substrat jusqu'à ce que le bord avant soit au niveau de l'enrouleur.

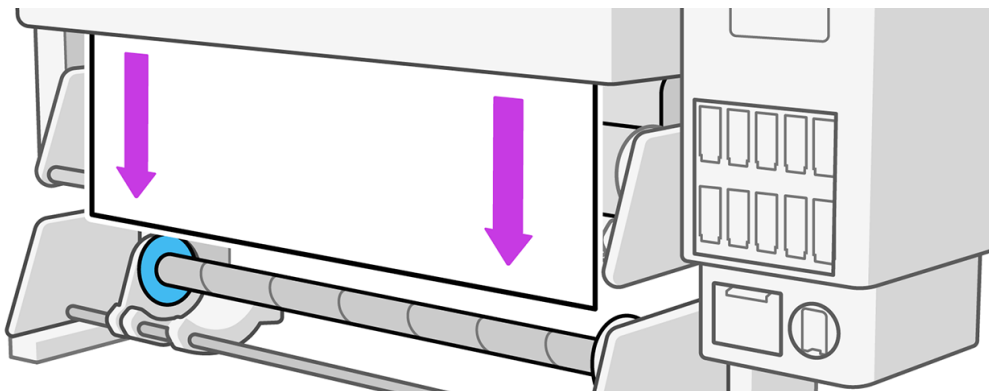

4. Fixez avec du ruban adhésif le bord avant du substrat au mandrin en utilisant un seul morceau de ruban au centre. Vérifiez qu'aucun substrat n'est carré.

💡 **CONSEIL :** Vous pouvez également créer une forme de V sur le bord avant et le fixer au mandrin au centre.

💡 **CONSEIL :** Effectuez un étalonnage de l'enrouleur à partir du panneau de commande : touchez l'icône de substrat , puis **Options de sortie > Étalonner**. Cela permet d'ajuster l'avance substrat, en tenant compte de la tension de sortie de l'enrouleur afin d'améliorer la précision.

💡 **CONSEIL :** Après le premier tour, assurez-vous que le bord avant fixé n'est pas plié. Une telle courbure pourrait entraîner une déformation du rouleau qui peut entraîner une tension inégale ou ajouter une déviation.

💡 **CONSEIL :** Si la création de mosaïques n'est pas assez bonne au premier mètre, en particulier pour les papiers peints, HP recommande de toucher le bouton de préchauffage pour atteindre la

stabilisation thermique de l'imprimante une fois que le substrat est chargé. Attendez 5 minutes et commencez à imprimer (le préchauffage peut durer jusqu'à 15 minutes).

- 💡 **CONSEIL :** Si la répétabilité de la longueur n'est toujours pas assez bonne, imprimez un tracé de stabilisation (1 m de long) à partir du RIP. Il n'est pas nécessaire d'imprimer une image ; il peut s'agir d'une impression vide pour simuler le mode d'impression.
-

Impression sur textile

Il existe plusieurs aspects à prendre en compte concernant l'impression sur textile.

- HP recommande vivement d'utiliser la protection de la platine de sortie (171S2-67065) pour éviter de laisser des traces d'encre sur la platine de sortie lors d'impressions sur textiles. Voir [Procédure d'installation de l'accessoire de protection de la platine de sortie à la page 80](#).
- Les textiles doivent être chargés avec l'option de chargement manuel. HP recommande vivement d'utiliser l'accessoire de chargement de substrat pour charger des textiles. Voir [Accessoire de chargement à la page 51](#).



- La tension de sortie générique est définie lors de l'impression avec le OPP. Dans le cas d'une impression sans le protecteur de la platine de sortie vivement recommandé, vous pourriez rencontrer des erreurs d'avance du substrat. Dans ce cas, réduisez la tension de sortie.
- Lors de l'impression sur des substrats rétro-éclairés collants, vous pouvez rencontrer des plis dans la zone d'impression. Si tel est le cas, augmentez la tension d'entrée et aspirez.
- Fixez toujours des textiles à l'enrouleur.

-
- 📌 **IMPORTANT :** Lorsque l'enrouleur est utilisé, fixez d'abord le centre du bord du substrat. Ne fixez les coins que si cela est nécessaire.
-

Impression sur les substrats magnétiques

Il existe plusieurs aspects à prendre en compte concernant l'impression sur des substrats magnétiques.

- HP recommande vivement d'utiliser la protection de la platine de sortie (171S2-67065) pour empêcher le substrat de coller les pièces métalliques de l'élément de chauffe dans le chemin du substrat. Voir [Procédure d'installation de l'accessoire de protection de la platine de sortie à la page 80](#).

- Utilisez l'option de chargement manuel pour éviter les bourrages de substrat pendant la vérification de déviation, lorsque le bord avant est à l'intérieur du module de séchage.
- Compte tenu de la composition particulière et des performances de ce type de substrat, HP recommande d'utiliser le profil de substrat spécifique, s'il est disponible dans Media Locator.
- Vérifiez que la face magnétique du substrat n'est pas collée aux axes métalliques de l'entrée du substrat. Relâchez-le à la main si nécessaire.

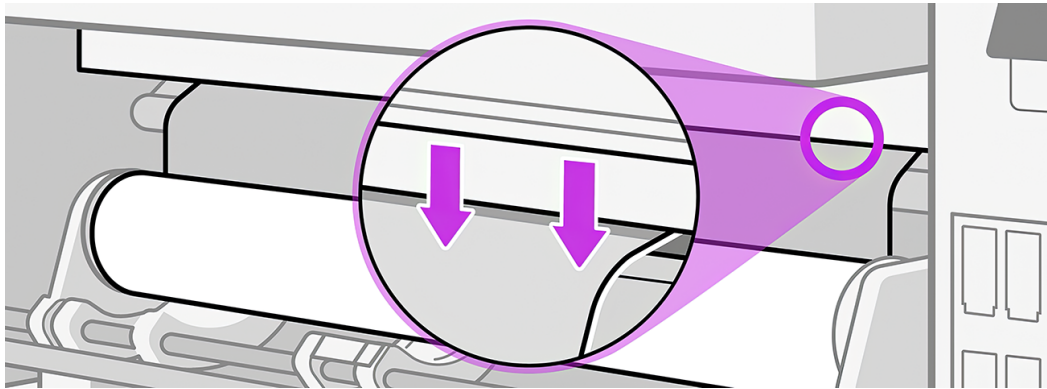

- Sachez que la protection de la platine de sortie n'est pas compatible avec l'impression à partir des galets à pression. Faites toujours avancer le substrat au moins aussi loin que l'extérieur du module de séchage avant d'imprimer sur ce type de substrat.

Procédure d'installation de l'accessoire de protection de la platine de sortie

Un guide visuel.

1.

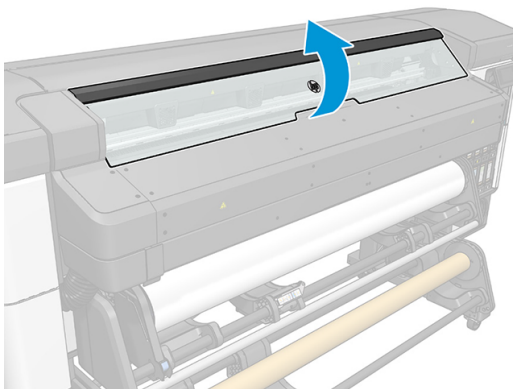

2.

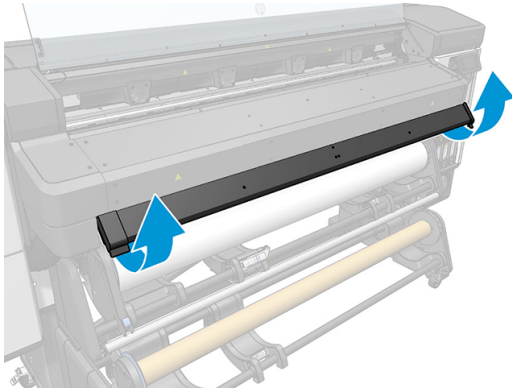

3.

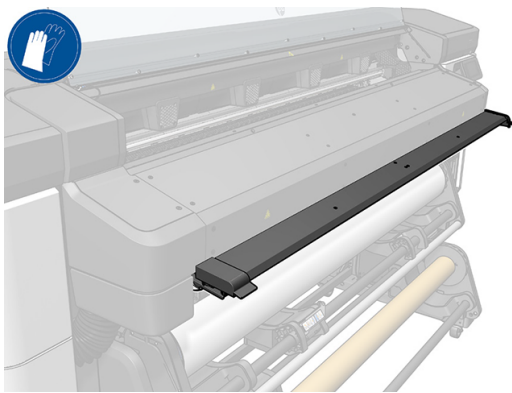

4.

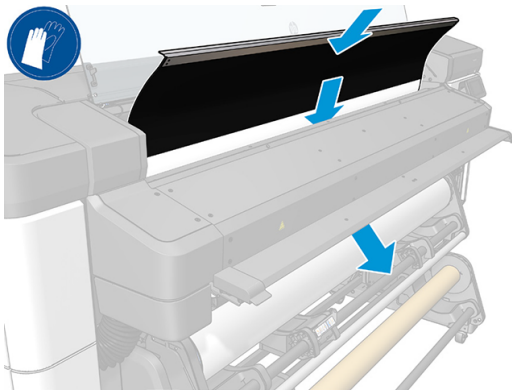

5.

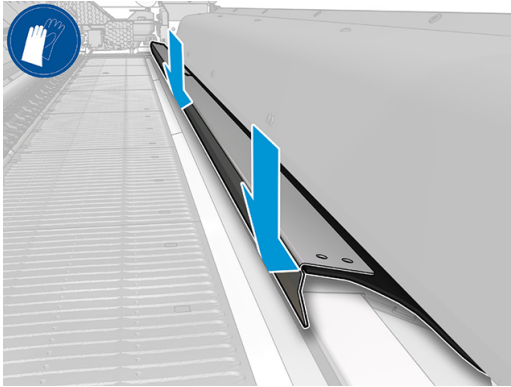

6.

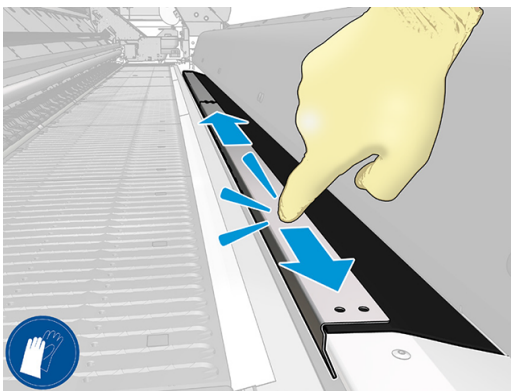

7.

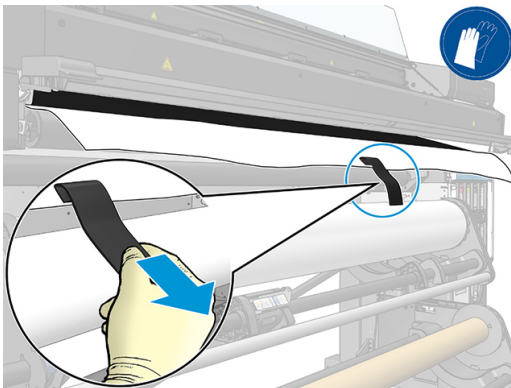

8.

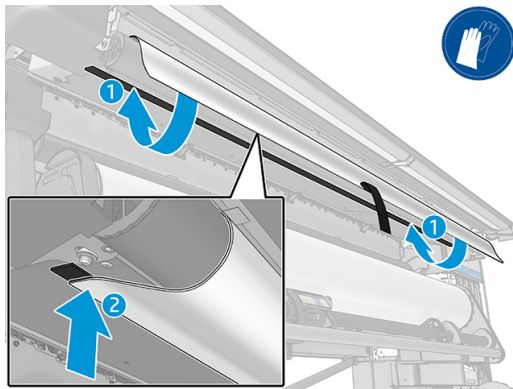

 **REMARQUE:** Pour désinstaller l'accessoire, suivez les instructions inverses et faites attention lorsque vous tirez le crochet et la boucle pour le détacher du module de chauffage.

9.

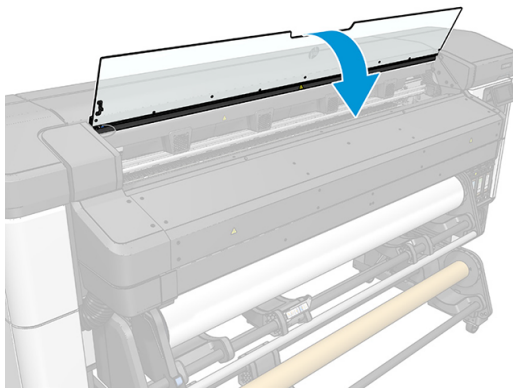

4 Paramètres du substrat

La maintenance des paramètres appropriés du substrat est indispensable pour une impression efficace.

Préréglages de substrat

Pour obtenir la meilleure qualité d'impression, l'imprimante doit adapter ses paramètres d'impression en fonction des différents types de substrat.

Chaque type de substrat présente ses propres caractéristiques. Il se peut, par exemple, que certains types nécessitent davantage d'encre et d'autres, des températures de traitement thermique plus élevées. Le fait de spécifier les paramètres d'impression appropriés pour un type de substrat donné est ce qu'on appelle un profil de substrat.

Le profil de substrat contient un profil de couleur au format International Color Consortium (ICC), qui décrit les caractéristiques de couleur en fonction de la combinaison de l'imprimante, des encres et substrats utilisés. Il contient également des informations concernant les autres paramètres (tels que la température de traitement thermique, la pression à vide, et la compensation d'avance substrat) qui ne sont pas directement liés à la couleur. Les profils de substrat (également appelés Open Media System ou packages OMES) sont installés dans l'imprimante et automatiquement copiés sur le logiciel RIP pris en charge à chaque fois qu'il est connecté à l'imprimante.

L'imprimante est livrée avec des profils de substrat pour les substrats génériques les plus couramment utilisés. Certains profils peuvent être préinstallés dans votre imprimante (par exemple, les profils de substrats en vinyle HP) ; utilisez-les uniquement avec les substrats pour lesquels ils ont été créés. Pour les autres substrats, des profils nommés Génériques sont plus recommandés que d'autres profils préinstallés. Cependant, les meilleures performances peuvent être obtenues en utilisant uniquement les profils créés spécialement pour votre substrat. Il existe plusieurs moyens d'obtenir plus de profils :

- À partir du Configuration Center, vous pouvez vérifier les profils de substrat à partir de vos imprimantes, de l'outil HP Media Locator et de votre revendeur, le tout dans un même endroit et les déployer sur vos imprimantes.
- Téléchargez un profil à partir du site web du fournisseur du RIP, ou sur le site web du fournisseur du substrat.
- Utilisez un profil générique prévu pour votre catégorie de substrat, même s'il n'est pas expressément conçu pour ce type de substrat spécifique. Gardez à l'esprit que les paramètres de substrats génériques ne peuvent pas être modifiés ; Mais il est possible de cloner un profil et ensuite de le modifier.
- Créez un nouveau profil en commençant à partir d'un autre profil comme base à l'aide du bouton **Ajouter nouveau**.

Si un profil existe déjà pour votre substrat spécifique, il est recommandé de l'utiliser.

Packages de PrintOS

Les packages de PrintOS font partie de PrintOS. Il vous permet de vérifier les profils de substrat et de les déployer sur vos imprimantes.

1. Accédez à PrintOS (<http://www.printos.com>) et accédez au Configuration Center à partir du menu **Apps** dans le coin supérieur gauche.
2. Cliquez sur **Bibliothèque de substrats** dans le menu de gauche.
3. Ajoutez les profils de substrat de votre choix en cliquant sur le bouton **Ajouter** tout à droite.
4. Une fois que vous avez fini, cliquez sur **Déployer** et choisissez les imprimantes auxquelles vous souhaitez envoyer les profils sélectionnés.
5. À partir du panneau de commande de l'imprimante, accédez à **Bibliothèque de substrats > Packages de PrintOS** pour télécharger et installer les profils.

HP Media Locator

Il est également possible d'accéder à la base de données de profils de substrat HP Media Locator à partir d'un navigateur Web. Ceci permet d'accéder à la base pour d'autres régions, modèles d'imprimante, applications, fournisseurs, types de substrat, et ainsi de suite.

Consultez la page <http://www.printos.com/ml>.

Lorsque vous avez localisé le profil de substrat de votre choix, vous pouvez le télécharger sur votre ordinateur. Utilisez le Serveur Web Intégré de l'imprimante pour installer le profil sur l'imprimante que vous souhaitez utiliser. Accédez à l'écran **Substrat > Gestion des profils de substrats > Importer**.

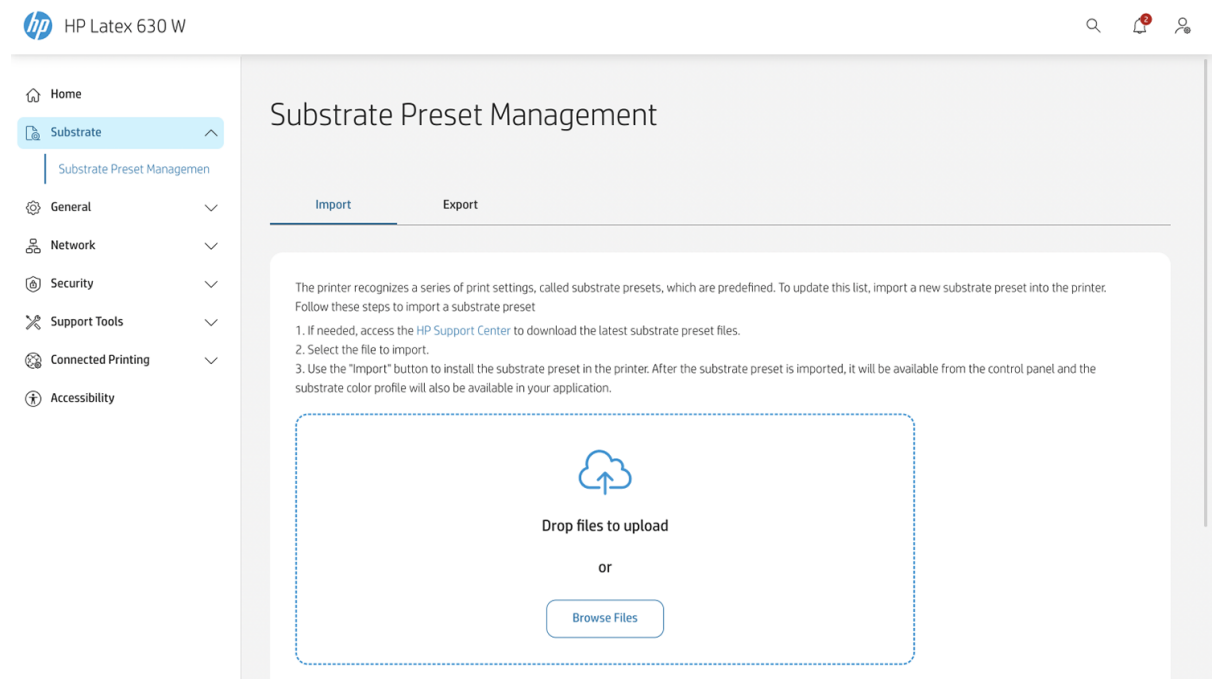

Cliquez sur **Parcourir** pour rechercher le fichier de profil de substrat que vous avez déjà téléchargé sur votre ordinateur, puis cliquez sur **Mettre à jour** pour installer le profil sur votre imprimante.

Le Serveur Web Intégré vous permet également d'exporter un ou plusieurs profils de substrat de votre imprimante pour pouvoir les utiliser avec une autre imprimante du même modèle. Pour exporter plus d'un profil du substrat à la fois, cliquez sur les profils de substrat que vous souhaitez exporter tout en appuyant sur la touche **Ctrl**. Tous les profils exportés sont sauvegardés dans le même fichier **paperpresets.oms**.

Lors de l'importation d'un profil de substrat exporté, il est possible qu'un message s'affiche indiquant que le package n'est pas signé (seuls les packages téléchargés à partir de la base de données Internet de HP Media Locator sont signés numériquement, pour permettre leur authentification) ; vous pouvez ignorer l'avertissement et poursuivre l'installation, ou abandonner l'installation.

Si un message d'erreur apparaît au cours de l'exportation :

- Vérifiez que vous disposez d'un espace disque suffisant.
- Vérifiez si la limite de profils de substrat autorisée de l'imprimante est dépassée (10 profils).

Profils génériques

Un profil générique est conçu pour être approximativement adapté à une catégorie de substrat dans son ensemble plutôt qu'à un type de substrat particulier.

Figure 4-1 Catégories de substrat



Figure 4-2 Exemples de profils génériques

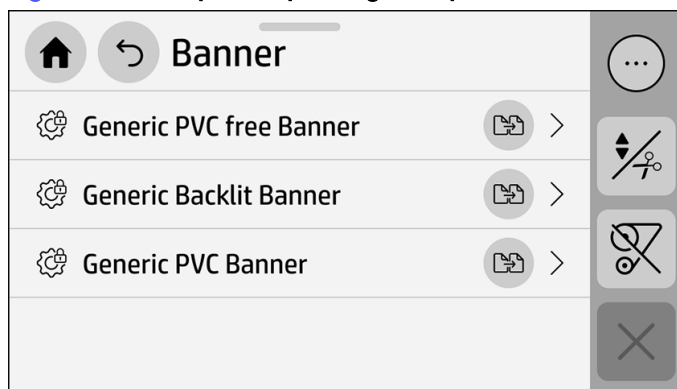

Un profil générique ne peut pas être modifié, effacé, enregistré ou étalonné pour la couleur ; mais il peut être cloné. Par conséquent, vous devez dupliquer un profil générique afin de pouvoir effectuer un étalonnage des couleurs du substrat ou modifier toute autre propriété.

L'imprimante fournit des profils génériques pour les catégories de substrats pris en charge : [Catégories de substrats pris en charge à la page 40](#).

Cloner un profil de substrat

Cloner un profil de substrat signifie faire une copie sous un autre nom.

Vous souhaitez peut-être cloner et modifier un profil pour diverses raisons :

- Pour attribuer un nom de votre choix à un profil.
- Pour adapter le profil aux caractéristiques précises de votre substrat.
- Pour adapter le préréglage à l'usage prévu pour le substrat, ce qui peut varier suivant une impression de la qualité la plus élevée à une production rapide en production.

Pour cloner un profil de substrat, procédez de la façon suivante :

1. Sur le panneau de commande, touchez l'icône de menu , puis **Bibliothèque de substrats > Substrats installés**, puis sélectionnez la catégorie de substrat, puis touchez **Cloner**, renommez-le et touchez **OK**.
2. Dans la catégorie de substrat, vous pouvez trouver toutes les sous-catégories génériques et les substrats installés.

Touchez l'icône de clonage  et saisissez un nom pour le nouveau profil.

3. Touchez **Cloner** pour cloner le profil, et entrez un nom pour le nouveau profil.

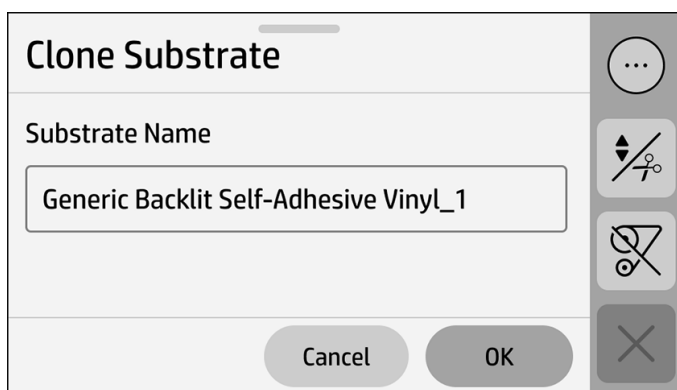



Le nouveau profil s'affiche à la fin de la liste de profils génériques.

Modifier un profil de substrat

Vous pouvez modifier tout profil non générique.

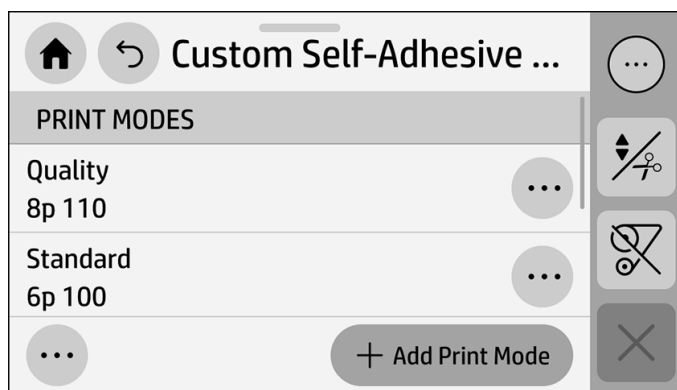
Pour modifier un profil, touchez l'icône de menu , puis **Bibliothèque de substrats > Substrats installés**, sélectionnez celui que vous souhaitez modifier, puis touchez **+ Ajouter un mode d'impression**.



 **REMARQUE :** Vous ne pouvez pas modifier le nombre de passages ou la densité d'encre dans un mode d'impression existant. Si vous souhaitez modifier le nombre de passages ou la densité de l'encre, créez un mode d'impression.

 **REMARQUE :** Vous n'êtes pas autorisé à créer deux modes d'impression ayant le même mode de couleur, le même nombre de passages et la même densité de l'encre.

Pour modifier les valeurs, vous devez imprimer un tracé test. Vérifiez-le et choisissez le nombre figurant dans le menu déroulant de saturation des couleurs qui correspond à vos préférences en termes de traitement thermique et de séchage. Si aucune des options n'est assez bonne, essayez de modifier la température et réimprimez. Vous pouvez également modifier les paramètres d'avance substrat.

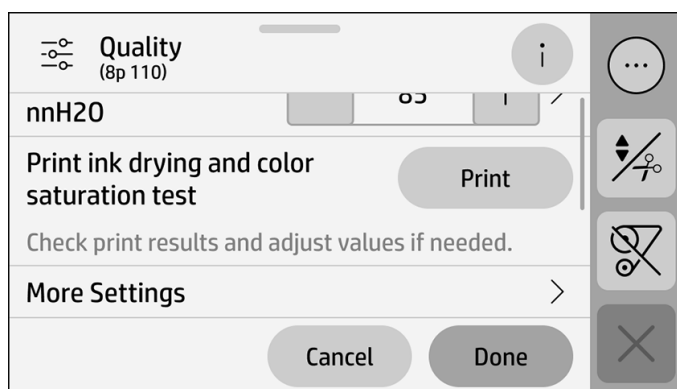

Ajout d'un nouveau substrat

Si vous ne parvenez pas à trouver un profil prêt à l'emploi pour votre substrat, et préférez ne pas utiliser un profil générique, ni modifier un profil existant, vous pouvez créer un profil entièrement nouveau.

L'assistant Ajout de nouveau substrat vous guide afin de définir les paramètres optimaux pour votre substrat. Il commence par demander certaines informations sur le substrat et sur la façon dont vous avez l'intention de l'utiliser, puis il imprime certains tests d'impression et vous demande de les évaluer. Il crée le nouveau profil à partir de ces informations.

1. Assurez-vous que l'imprimante est prête à imprimer et qu'il n'y a aucune impression de tâche ou que la file d'attente est terminée.
2. Pour terminer le flux de travail complet et effectuer le test d'impression, HP recommande de charger le nouveau substrat avant de créer le profil.

3. Touchez l'icône de menu , puis **Bibliothèque de substrats** > **+ Ajouter un nouveau substrat**, sélectionnez la catégorie de substrat et le substrat de base à ajouter, nommez le nouveau substrat, modifiez ses propriétés, effectuez un test d'impression (facultatif), puis touchez **Terminé**.

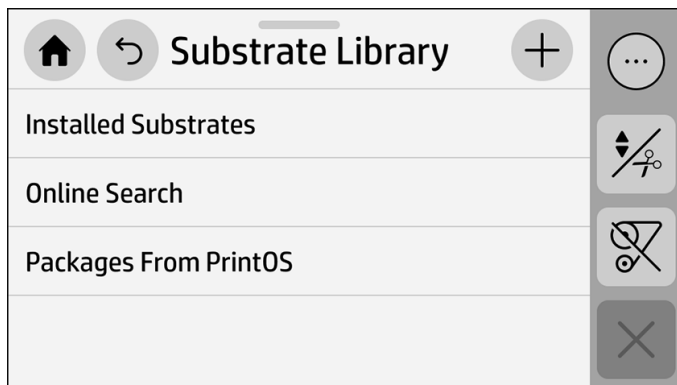

4. Vous pouvez appuyer sur le bouton **Imprimer le test** pour générer le test d'impression de séchage de l'encre et de saturation de la couleur. Continuez à ajuster les paramètres et à effectuer des tests d'impression jusqu'à ce que vous soyez satisfait du résultat.



REMARQUE : Vous pouvez passer cette étape si vous connaissez déjà les paramètres que vous souhaitez utiliser.

5. Vous pouvez modifier les propriétés à partir de **Paramètres de base**, **Paramètres supplémentaires** ou **Paramètres avancés**, qui sont destinés aux personnes qui comprennent leur fonctionnement.

Pour revenir au menu précédent, touchez l'icône de retour .

Paramètres de base

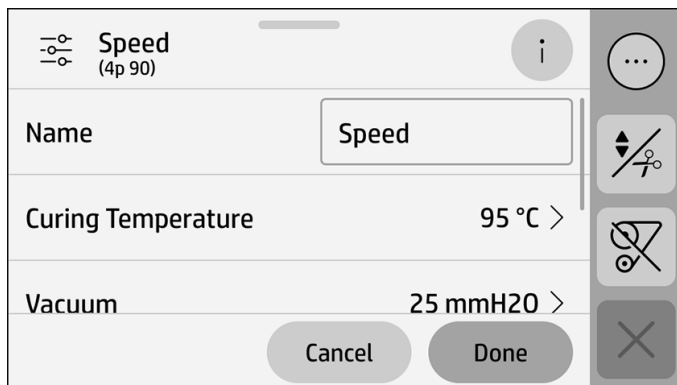

- **Température de séchage (de 70 à 105 °C)**

Si l'encre ne sèche pas correctement, augmentez la température de séchage. Si le substrat se déforme ou présente des traînées, diminuez la température de séchage.

Recommandation : Commencez par changer de ± 2 °C.

Étapes : ± 2 °C.

- **Aspiration (de 5 à 70 mmH²O)**

Si le substrat présente des traînées ou se soulève de la zone d'impression, augmentez l'aspiration. En cas de bandes verticales ou si le substrat n'avance pas, diminuez l'aspiration.

Recommandation : Ne changez pas plus que ± 5 ou $10 \text{ mmH}_2\text{O}$ par rapport au paramètre par défaut.

Étapes : $\pm 5 \text{ mmH}_2\text{O}$.

Paramètres supplémentaires

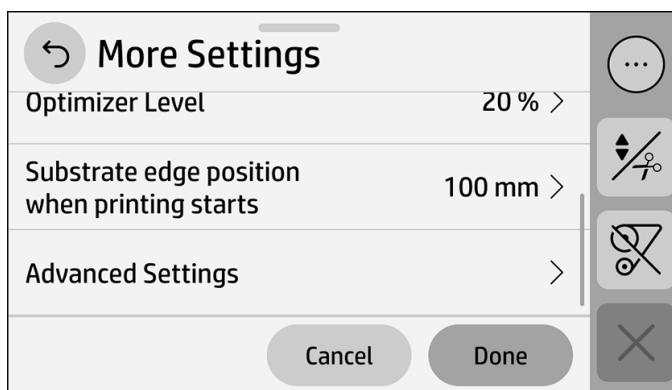
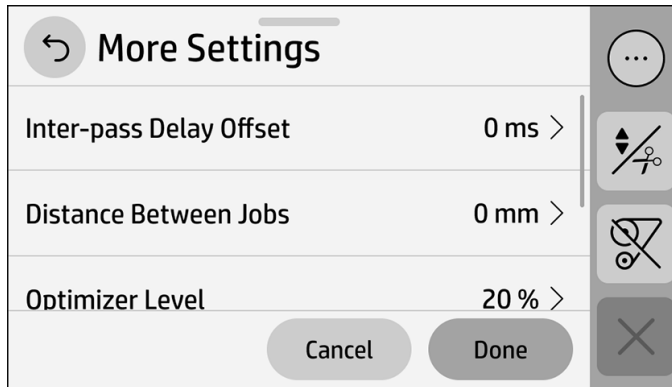

- **Décalage de délai entre passages (de 0 à 1500 ms)**

Recommandé pour les substrats sensibles à la chaleur. Si le substrat se déforme et/ou présente des traînées, augmentez le délai. Si l'encre n'est pas sèche, augmentez le délai.

Recommandation : Commencez par changer de $\pm 100 \text{ ms}$.

Étapes : $\pm 50 \text{ ms}$.

- **Distance entre les tâches (de 0 à 300 mm)**

Définissez sur 0 pour aucune marge entre des tâches non collées les unes aux autres.

Augmentez la valeur pour ajouter une marge entre des tâches non collées les unes aux autres.

HP recommande une marge de 100 à 300 pour les substrats à base de cellulose, en particulier dans des conditions d'humidité élevée.

 **REMARQUE :** Certains profils génériques disposent déjà d'une marge supplémentaire entre des tâches non collées les unes aux autres afin d'éviter des blocages ou des traînées au début de l'impression.

Étapes : ± 10 mm.

- **Niveau de l'optimisateur (de 0 à 50 %)**

S'il y a du grain ou un étalement (étalement de l'encre sur différentes zones de couleur), augmentez le niveau de l'optimisateur.

Recommandation : Commencez par augmenter de 3 %.

Étapes : ± 1 %.

- **Position du bord du substrat lors du démarrage de l'impression (de 0 à 1 200 mm)**

Définissez sur 0 pour désactiver la marge (non recommandée).

Définissez une marge de sécurité d'au moins 100 mm entre l'impression et les galets à pression.

Étapes : ± 100 mm

Paramètres avancés

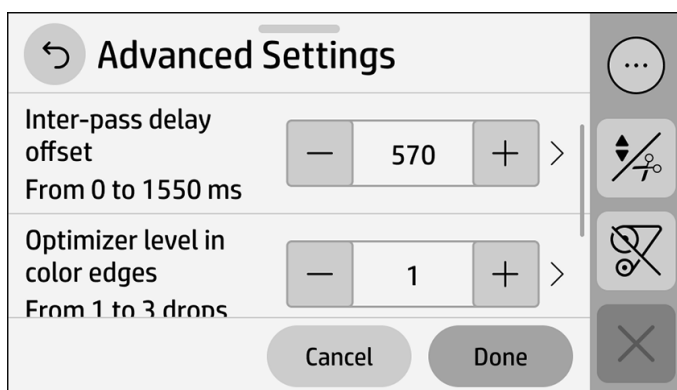

- **Revêtement (de 0 à 3 gouttes)**

Définissez sur 0 pour les tâches qui seront laminées. Augmentez-le pour améliorer la durabilité de l'image et la résistance aux rayures. Si l'ombrage de couleur est affecté, diminuez-le.

Étapes : $\pm 0,25$ goutte par pixel.

- **Niveau de prolifération**

La prolifération permet d'atténuer les problèmes d'étalement, en particulier dans les petits textes et les détails, au niveau des bordures entre les zones imprimées et les zones non imprimées. Pour améliorer les bords irréguliers ou avec étalement de couleur dans les zones avec densités d'encre contrastées, augmentez le niveau de prolifération. Le système augmente automatiquement les gouttes et les pixels de couleur en conséquence.

Vous pouvez augmenter le niveau de prolifération de 0 à 1, 2 ou 3.

- **Capteur d'avance substrat**

Désactivez le capteur uniquement si cela entraîne des problèmes d'avance du substrat, ce qui peut se produire dans de rares cas de substrats qui sont très gondolés, froissés ou avec un faible niveau d'aspiration.

- **Température de la zone d'impression (de 37 à 45 °C)**

Si de l'encre s'étale (l'encre se répand dans différentes zones de couleur) ou que les impressions ne sèchent pas correctement, augmentez la température. Si une coalescence élevée se produit (les couleurs dans les mêmes zones ne sont pas uniformes) ou si le substrat se déforme à l'intérieur de l'imprimante, diminuez la température.

Recommandation : Commencez par changer de ± 2 °C.

Étapes : ± 2 °C.

- **Flux d'air de la zone d'impression (de X à Y cm/s)**

En cas de bandes verticales, diminuez le facteur. En cas d'étalement de l'encre (l'encre se répand dans différentes zones de couleur), augmentez le facteur.

Recommandation : Commencez par changer de ± 100 cm/s.

Étapes : ± 50 cm/s

- **Mode de tension de l'enrouleur**

Liste déroulante avec ces options : **Toujours appliquer une tension. Appliquer la tension uniquement après l'avance** et **Ne pas appliquer de tension**.

- **Tension d'entrée (de 4 à 20 N/m)**

En cas de problème de déviation du substrat ou de cohérence de longueur dans les tâches de création de mosaïques, augmentez la tension. En cas de flou et/ou si le substrat n'avance pas, diminuez la tension.

Recommandation : Commencez par changer de ± 5 N/m.

Étapes : ± 1 m

- **Tension de sortie (de 4 à 20 N/m)**

Si des plis horizontaux sont présents sur le substrat ou s'il n'est pas plat en quittant la zone d'impression, augmentez la tension. Si des plis verticaux apparaissent sur le substrat, diminuez la tension. Ajustez uniquement lorsque l'enrouleur applique une tension.

Recommandation : Commencez par changer de ± 5 N/m.

Étapes : ± 1 m

- **Tension de retour en arrière (de 4 à 20 N/m)**

Si le substrat ne se rembobine pas, augmentez la tension. Si le substrat se rembobine plus rapidement que le rouleau d'entraînement ne peut le faire, diminuez la tension. (Si le substrat se rembobine trop rapidement, il peut se décharger ou des tâches imprimées peuvent rester après les galets à pression).

Recommandation : Commencez par changer de ± 5 N/m.

Étapes : ± 1 m

- **Optimisation de la création de mosaïques**

Une fois fixé, l'enrouleur fait automatiquement avancer la position du bord du substrat de 1 m pour améliorer la répétabilité de la longueur de mosaïque.

- **Mouvements du substrat**

Des mouvements automatiques se produisent pendant le refroidissement pour éviter la surchauffe du substrat et des déformations, en particulier pour les substrats sensibles à la chaleur.

- **Facteur d'avance (de -10 à +10 mm/m)**

Si des bandes de ligne blanche sont visibles, diminuez le facteur. Si des bandes de ligne foncée sont visibles, augmentez le facteur.

Recommandation : Commencez par changer de ± 2 mm/m.

Étapes : ± 1 mm/m.

Modification des paramètres pendant l'impression

Le panneau de commande peut être utilisé pendant l'impression pour ajuster les paramètres d'aspiration ou de séchage.

Pour modifier les paramètres pendant l'impression, touchez **Paramètres d'impression** dans l'écran des tâches d'impression du panneau de commande et choisissez le paramètre que vous souhaitez ajuster. Les changements effectués prennent effet immédiatement. Cependant, lors de la modification de la température, l'effet sur l'impression n'apparaîtra qu'après un certain temps.

Sauf si vous travaillez avec un profil générique, vous pouvez stocker les nouveaux paramètres dans le profil de substrat actuel et le mode d'impression en vérifiant **Écraser le profil de substrat**.

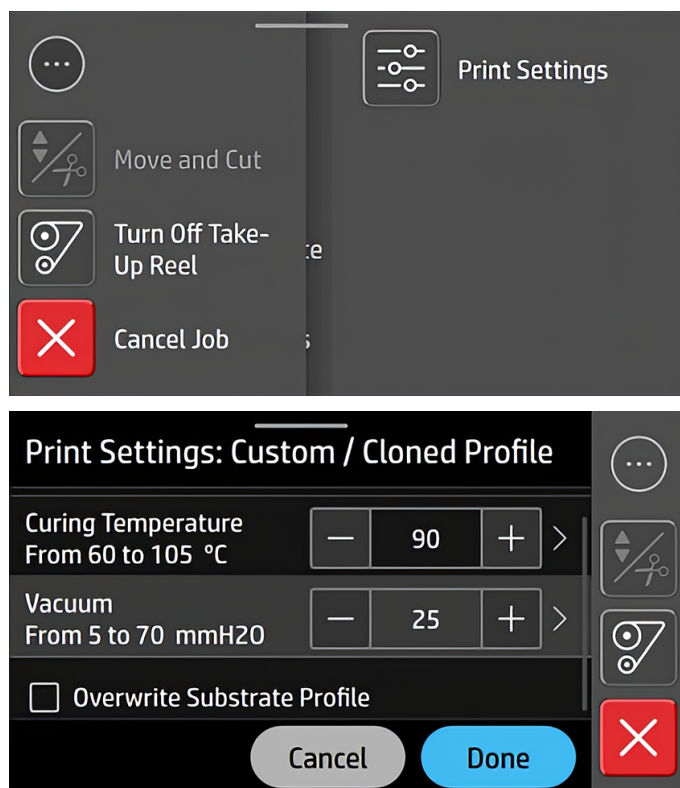

Appuyez sur **OK** pour utiliser les nouveaux paramètres. Appuyez sur **Annuler** pour revenir aux paramètres précédents.

Profil de température

Parmi les paramètres principaux et avancés, nombreux sont ceux en lien avec le contrôle température puisqu'il s'agit là d'une zone vitale pour atteindre de bons résultats d'impression avec les encres latex sur une grande variété de substrats.

 **REMARQUE :** Il existe un délai entre le moment où un changement est réalisé et le moment où on peut en voir les effets sur vos impressions.

 **REMARQUE :** Certains écarts peuvent être observés si vous avez sélectionné les unités de mesure anglaises car l'imprimante fonctionne en degrés Celsius et effectue ensuite la conversion.

Sélection du nombre de passages

Une augmentation du nombre de passages aura pour effet d'améliorer la qualité d'impression tout en réduisant la vitesse d'impression.

Explication des modes d'impression

Par exemple, « Vitesse 4p90 » signifie :

- « Vitesse » est le nom attribué à ce mode d'impression.
- Il utilise 4 passages.
- Il a une densité d'encre de 90 %.

 **REMARQUE :** Le tableau suivant correspond à une limite d'encre normale, sauf indication contraire.

Tableau 4-1 Modes d'impression couleur

| Catégorie | Nom du substrat | Modes d'impression |
|--------------------|------------------------------------------|--------------------------------------------------------------------------------------------------------------------------------------------------------------------------------------------------------------------------------------------------------------------------------------------------------------------------------------------------|
| Vinyle autocollant | Vinyle autocollant générique | Vitesse 4p 90 Standard 6p 100 Qualité 8p 110 Haute saturation 12p 120 W60 SPOT 6p 110 W100 SPOT 12p 110 W60 SOUS-IMPRESSION DU BLANC DE SOUTIEN 22p 110 W100 SOUS-IMPRESSION DU BLANC DE SOUTIEN 45p 110 |
| | Vinyl coulé auto gén. | Standard 8p 110 Qualité 12p 120 W160 SPOT 16p 110 W160 SOUS-IMPRESSION DU BLANC DE SOUTIEN 54p 110 |
| | Vinyl autoc. rétroécl. gén. | Standard 8p 120 Qualité 14p 140 |
| | Vinyle autocollant générique transparent | Vitesse 4p 90 Standard 6p 100 Qualité 8p 110 W60 Spot 6p 110 W100 Spot 12p 110 W60 Sous-impression du blanc de soutien 22p 110 W100 Sous-impression du blanc de soutien 45p 110 W60 Sur remplissage du blanc de soutien 15p 110 W100 Sur remplissage du blanc de soutien 22p 110 W100 S3L 60p 110 W160 S3L 78p 110 |

Tableau 4-1 Modes d'impression couleur (suite)

| Catégorie | Nom du substrat | Modes d'impression |
|-----------------------|----------------------------------------------|------------------------------------------------------------------------------------------------------------------------------|
| Banderole | Banderole générique | Vitesse 4p 90 Standard 6p 110 |
| | Band rétro-éclairée gén | Vitesse 8p 120 Standard 14p 140 Qualité 16p 170 |
| | Bannière ss PVC générique | Vitesse 4p 90 Qualité 6p 110 |
| Papier | Papier non couché générique | Vitesse 4p 90 Qualité 6p 110 |
| | Papier couché générique | Vitesse 6p 80 Standard 8p 90 Qualité 12p 110 W100 SPOT 12p 110 W100 SOUS-IMPRESSION DU BLANC DE SOUTIEN 45p 110 |
| | Papier rétro-écl non spéc | Standard 8p 120 Qualité 14p 140 |
| | Blueback générique | Vitesse 4p 80 Standard 6p 90 |
| Recouvrement des murs | Base de revêtement mural non tissé générique | Vitesse 6p 90 Standard 8p 100 Qualité 12p 100 W100 SPOT 12p 110 W100 SOUS-IMPRESSION DU BLANC DE SOUTIEN 45p 110 |
| | Base tissée de revêtement mural générique | Vitesse 6p 90 Standard 8p 100 Qualité 12p 100 |
| | Base papier de revêtement mural générique | Vitesse 6p 90 Standard 8p 100 Qualité 12p 100 |

Tableau 4-1 Modes d'impression couleur (suite)

| Catégorie | Nom du substrat | Modes d'impression |
|------------------|--------------------------------------------|------------------------------------------------------------------------------------------------------------------------------------------------------------------------------------------------------------------------------------------------------------------------------------------|
| Films | Film polyester générique | Standard 8p 120 Qualité 12p 120 |
| | Film polyester rétroéclairé générique | Standard 12p 140 Qualité 16p 150 W100 SPOT 12p 110 W100 SOUS-IMPRESSION DU BLANC DE SOUTIEN 45p 110 |
| | Film polypropylène générique | Standard 6p 110 Qualité 8p 120 |
| | Film polypropylène rétro-éclairé générique | Standard 12p 130 Qualité 14p 140 |
| | Film transparent polyester générique | Standard 8p 120 Qualité 12p 120 W60 Spot 6p 110 W100 Spot 12p 110 W60 Sous-impression du blanc de soutien 22p 110 W100 Sous-impression du blanc de soutien 45p 110 W60 Sur remplissage du blanc de soutien 15p 110 W100 Sur remplissage du blanc de soutien 22p 110 |
| Textile | Textile non poreux générique | Vitesse 8p 120 Standard 14p 170 Qualité 18p 200 |
| | Textile rétro-écl non spé | Standard 14p 200 Qualité 18p 260 |
| Canevas | Canevas générique | Standard 6p 110 Qualité 8p 120 W160 SPOT 16p 100 W160 SOUS-IMPRESSION DU BLANC DE SOUTIEN 54p 100 |

Tableau 4-1 Modes d'impression couleur (suite)

| Catégorie | Nom du substrat | Modes d'impression |
|----------------------|--------------------------------|--------------------|
| Transfert de chaleur | Transfert de chaleur générique | Standard 8p 120 |
| | | Qualité 12p 120 |

 **REMARQUE :** Davantage de paramètres spécifiques aux nombreux substrats des différents fournisseurs sont disponibles à l'adresse suivante : <https://www.printos.com/ml/#/medialocator>.

 **REMARQUE :** Une fois sélectionné le nombre de passages à l'écran Ajouter nouveau mode d'impression, assurez-vous de réinitialiser votre mode d'impression aux valeurs de catégorie par défaut pour ce mode d'impression.

Conseils

- Pour des épreuves de mise en page rapides sur des substrats bon marché, un mode d'impression 2 passages avec un faible niveau d'encre a été activé. Il est recommandé d'utiliser ce mode uniquement pour les supports papier, car le traitement thermique peut ne pas fonctionner correctement pour les autres types de substrat dans ce mode.
- 1 à 2 passages offrent une qualité d'impression inférieure. De plus, la gamme de couleurs sera légèrement réduite du fait que le niveau d'encre total est limité afin de permettre le traitement thermique.
- La résolution d'impression de 1200 dpi est disponible uniquement pour le mode d'impression 18 passages. Si vous avez l'intention d'utiliser ce mode, vérifiez que vous disposez d'un profil de substrat spécifique à ce mode d'impression, car il se peut que la réutilisation d'autres profils n'offre pas la qualité d'impression attendue.

Espace de la solution des modes d'impression

Outre les modes d'impression par défaut fournis pour chaque substrat générique, il existe plus de combinaisons de passages de mode d'impression et de densité d'encre disponibles lors de l'ajout d'un nouveau substrat ou du clonage d'un substrat générique.

C'est ce que l'on appelle l'espace de solution ; toutes les combinaisons sont répertoriées dans les tableaux ci-dessous.

L'imprimante HP Latex 630 fournit des espaces couleur de 4 couleurs (CMYK) et 6 couleurs (CMYKcm), et l'imprimante HP Latex 630W fournit également l'espace couleur blanc (CMYKcmW).

Figure 4-3 Modes d'impression sans blanc

| 4 & 6 Colors (CMYK & CMYKcm) | | Print Mode passes vs % ink Density | 30 | 40 | 50 | 60 | 70 | 80 | 90 | 100 | 110 | 120 | 130 | 140 | 150 | 170 | 180 | 200 | 230 | 260 | | |
|-----------------------------------------|-------------------------------------|------------------------------------|---------|----|----|----|----|----|----|-----|-----|-----|-----|-----|-----|-----|-----|-----|-----|-----|--|--|
| COLOR CMYK or CMYKcm Color Spaces | 6 Colors only (CMYKcm) | | 1 | | | | | | | | | | | | | | | | | | | |
| | Generic Self-adhesive Vinyl | | 2 | | | | | | | | | | | | | | | | | | | |
| | Generic Cast Self-adhesive Vinyl | | 4 | | | | | | | | | | | | | | | | | | | |
| | Generic Banner | | 6 | | | | | | | | | | | | | | | | | | | |
| | Generic PVC free Banner | | 8 | | | | | | | | | | | | | | | | | | | |
| | Generic Uncoated paper | | 10 | | | | | | | | | | | | | | | | | | | |
| | Generic Coated paper | | 12 | | | | | | | | | | | | | | | | | | | |
| | Generic Blueback | | 14 | | | | | | | | | | | | | | | | | | | |
| | Generic Wallcovering Non Woven base | | 16 | | | | | | | | | | | | | | | | | | | |
| | Generic Wallcovering Woven base | | 18-1200 | | | | | | | | | | | | | | | | | | | |
| | Generic Polyester Film | | 1 | | | | | | | | | | | | | | | | | | | |
| | Generic Polypropylene Film | | 2 | | | | | | | | | | | | | | | | | | | |
| | Generic Canvas | | 4 | | | | | | | | | | | | | | | | | | | |
| | Generic Heat Transfer | | 6 | | | | | | | | | | | | | | | | | | | |
| | Generic SAV Transparent | | 8 | | | | | | | | | | | | | | | | | | | |
| | Generic Polyester FilmTransparent | | 10 | | | | | | | | | | | | | | | | | | | |
| | Generic Non-Porous Textile | | 12 | | | | | | | | | | | | | | | | | | | |
| | Generic Backlit Textile | | 14 | | | | | | | | | | | | | | | | | | | |
| | Generic Backlit Polyester Film | | 16 | | | | | | | | | | | | | | | | | | | |
| | | | 18 | | | | | | | | | | | | | | | | | | | |
| | | | 18-1200 | | | | | | | | | | | | | | | | | | | |
| | | | 1 | | | | | | | | | | | | | | | | | | | |
| | | | 2 | | | | | | | | | | | | | | | | | | | |
| | | | 4 | | | | | | | | | | | | | | | | | | | |
| | | | 6 | | | | | | | | | | | | | | | | | | | |
| | | | 8 | | | | | | | | | | | | | | | | | | | |
| | | | 10 | | | | | | | | | | | | | | | | | | | |
| | | | 12 | | | | | | | | | | | | | | | | | | | |
| | | | 14 | | | | | | | | | | | | | | | | | | | |
| | | | 16 | | | | | | | | | | | | | | | | | | | |
| | | | 18 | | | | | | | | | | | | | | | | | | | |
| | | | 18-1200 | | | | | | | | | | | | | | | | | | | |
| | | | 1 | | | | | | | | | | | | | | | | | | | |
| | | 2 | | | | | | | | | | | | | | | | | | | | |
| | | 4 | | | | | | | | | | | | | | | | | | | | |
| | | 6 | | | | | | | | | | | | | | | | | | | | |
| | | 8 | | | | | | | | | | | | | | | | | | | | |
| | | 10 | | | | | | | | | | | | | | | | | | | | |
| | | 12 | | | | | | | | | | | | | | | | | | | | |
| | | 14 | | | | | | | | | | | | | | | | | | | | |
| | | 16 | | | | | | | | | | | | | | | | | | | | |
| | | 18 | | | | | | | | | | | | | | | | | | | | |
| | | 18-1200 | | | | | | | | | | | | | | | | | | | | |

Figure 4-4 Modes d'impression, y compris le blanc

| 6 Colors +White (CMYKcmW) | | Print Mode passes vs % ink Density | 30 | 40 | 50 | 60 | 70 | 80 | 90 | 100 | 110 | 120 | 130 | 140 | 150 | 170 | 180 | 200 | 230 | 260 | | |
|---------------------------------|--------------------------------------------------------------|------------------------------------|----|----|----|----|----|----|----|-----|-----|-----|-----|-----|-----|-----|-----|-----|-----|-----|--|--|
| WHITE CMYKcmW Color Space | All Generic Media except Transparent | SP W60 | | | | | | | | | | | | | | | | | | | | |
| | | SP W100 | | | | | | | | | | | | | | | | | | | | |
| | | SP W160 | | | | | | | | | | | | | | | | | | | | |
| | | SP W260 | | | | | | | | | | | | | | | | | | | | |
| | | UF W60 | | | | | | | | | | | | | | | | | | | | |
| | | UF W100 | | | | | | | | | | | | | | | | | | | | |
| | | UF W160 | | | | | | | | | | | | | | | | | | | | |
| | | UF W260 | | | | | | | | | | | | | | | | | | | | |
| | Generic SAV Transparent Generic Polyester FilmTransparent | SP W60 | | | | | | | | | | | | | | | | | | | | |
| | | SP W100 | | | | | | | | | | | | | | | | | | | | |
| | | SP W160 | | | | | | | | | | | | | | | | | | | | |
| | | SP W260 | | | | | | | | | | | | | | | | | | | | |
| | | UF W60 | | | | | | | | | | | | | | | | | | | | |
| | | UF W100 | | | | | | | | | | | | | | | | | | | | |
| | | UF W160 | | | | | | | | | | | | | | | | | | | | |
| | | UF W260 | | | | | | | | | | | | | | | | | | | | |
| | | OF W60 | | | | | | | | | | | | | | | | | | | | |
| | | OF W100 | | | | | | | | | | | | | | | | | | | | |
| | | OF W160 | | | | | | | | | | | | | | | | | | | | |
| | | OF W260 | | | | | | | | | | | | | | | | | | | | |
| SW W60 | | | | | | | | | | | | | | | | | | | | | | |
| SW W100 | | | | | | | | | | | | | | | | | | | | | | |
| SW W160 | | | | | | | | | | | | | | | | | | | | | | |

Enregistrement des profils de substrat dans le cloud

Si votre imprimante est connectée à PrintOS, vous pouvez avoir une copie sécurisée des profils de vos substrats. Toute mise à jour que vous apportez à un profil de substrat ou à un nouveau profil créé est automatiquement enregistrée dans Configuration Center.

Supprimer un profil de substrat

Vous pouvez supprimer des profils de substrat que vous avez ajoutés vous-même, mais pas ceux qui ont été fournis avec l'imprimante.

Pour ce faire, touchez le nom du profil du substrat, puis cliquez sur l'icône de points de suspension  à côté, puis touchez **Supprimer**.



Si vous supprimez un profil, vous perdrez les références liées à ce substrat dans les informations d'utilisation et de comptabilisation. Le nom du substrat sera alors remplacé par **Substrat supprimé**, dans les informations d'utilisation et de comptabilisation.

Conseils et astuces sur la vitesse d'impression

Le moyen évident d'augmenter la vitesse consiste à réduire le nombre de passages, bien que cela tende à réduire la qualité d'impression.

Veillez tenir compte des considérations suivantes :

- Avec moins de 6 passages, l'imprimante est davantage sujette aux problèmes d'avance du substrat, et vous pourrez avoir besoin de réduire la quantité d'encre pour améliorer la qualité d'impression.
- À mesure que vous réduisez le nombre de passages, il peut s'avérer plus difficile de trouver la meilleure température de traitement thermique et celle-ci peut-être plus sensible aux conditions ambiantes de température et d'humidité.

Voici énoncées quelques autres suggestions visant à accroître la vitesse d'impression.

- La concaténation des impressions permet de gagner du temps, car pendant qu'une tâche est imprimée l'autre peut-être en cours de traitement thermique.
- Désactivez le couteau : Touchez l'icône de menu , puis **Paramètres > Paramètres de la tâche > En attente de validation manuelle** et déplacez le curseur vers la position marche. Avec la plupart des substrats, ceci permet de gagner du temps en fin de procédure d'impression.

- Utilisation de l'enrouleur



REMARQUE : L'impression d'une même tâche pendant plus de 2 heures peut réduire la durée de vie des têtes d'impression.

Voir également [L'imprimante semble fonctionner au ralenti à la page 205](#).

Étalonnage de la couleur

L'étalonnage de la couleur permet à votre imprimante de reproduire des couleurs constantes avec les têtes d'impression, les encres et le type de substrat que vous utilisez, ainsi que dans des conditions ambiantes particulières. Une fois l'étalonnage de la couleur terminé, vous pouvez compter obtenir des impressions très similaires avec votre imprimante à des moments différents.

Voici les circonstances dans lesquelles il est conseillé de procéder à un étalonnage :

- Chaque fois que vous chargez un nouveau type de substrat qui n'a pas encore été étalonné.
- Si votre substrat a déjà été étalonné au moins une fois :
 - Chaque fois que vous observez des différences de couleurs excessives entre des impressions. De telles différences de couleurs sont principalement provoquées par le vieillissement et l'usure des têtes d'impression, l'installation de nouvelles têtes d'impression, et des caractéristiques différentes du substrat d'un rouleau à un autre.
 - Chaque fois que vous remplacez une tête d'impression couleur.
 - Si l'état de l'étalonnage de la couleur est **Obsolète**.

630W uniquement : L'étalonnage des couleurs ajuste les résultats obtenus à l'aide d'encres de couleur, mais l'encre blanche n'a pas besoin d'être étalonnée et elle ne l'est pas. Pour étalonner de l'encre non blanche sur un substrat spécifique au blanc (comme un substrat transparent ou noir), chargez plutôt un substrat opaque, blanc, non texturé et effectuez l'étalonnage en sélectionnant, dans le panneau de commande, le substrat spécifique au blanc que vous souhaitez étalonner. Si vous chargez un substrat couleur ou non opaque et essayez d'effectuer un étalonnage de la couleur, l'imprimante affiche un message d'erreur.

Chaque substrat doit être étalonné séparément.

Dans certains cas, il n'est pas possible d'étalonner un substrat particulier. Dans ce cas, les options **Étalonner** et **Réinitialiser** ne sont pas disponibles :

- Le substrat chargé a un profil générique (les profils génériques ne peuvent pas être modifiés).
- Le substrat chargé a un profil qui n'est pas modifiable pour une autre raison.
- Le substrat chargé n'est pas adapté à l'étalonnage de la couleur parce que le spectrophotomètre ne peut pas lire le substrat correctement. Ceci peut être le cas pour les substrats transparents, rétro-éclairés ou en textile, par exemple.



REMARQUE : L'étalonnage de la couleur peut ne pas fonctionner correctement avec de l'encre non-HP.



REMARQUE : L'étalonnage de la couleur n'est pas possible pour les substrats génériques, bien que de tels substrats soient adaptés pour l'étalonnage de la couleur. Il est possible d'étalonner la couleur pour les clones de la plupart des substrats génériques.

L'étalonnage des couleurs peut être lancé à partir du panneau de commande en touchant l'icône d'outils , puis **Dépannage > Étalonnage de la couleur** ; ou lors de l'ajout d'un nouveau substrat. Vous pouvez également lancer l'étalonnage de la couleur à partir de la bibliothèque de substrats.

Dans les grandes lignes, le processus se présente comme suit.

1. Une cible d'étalonnage est imprimée.
2. Les couleurs de la cible d'étalonnage sont mesurées automatiquement.
3. Les mesures de la cible d'étalonnage sont comparées aux mesures du premier étalonnage (références de couleur) afin de calculer les tableaux d'étalonnage nécessaires à l'impression de couleurs constantes sur le substrat en cours d'utilisation.

Pour un substrat sans référence, comme un profil créé en dupliquant un profil générique, la couleur d'impression en cours est utilisée comme référence dans son étalonnage initial de la couleur. Cela signifie qu'après l'étalonnage de la première couleur, les couleurs imprimées ne changent pas, mais sont enregistrées comme référence pour les étalonnages futurs. Les étalonnages de couleur ultérieurs comparent les couleurs de la cible d'étalonnage avec la référence enregistrée, afin de calculer les nouveaux tableaux d'étalonnage pour l'impression de couleurs constantes sur ce type de substrat particulier.

À partir du panneau de commande, vous pouvez supprimer la référence d'étalonnage et le tableau en cours, comme si ce substrat n'avait jamais été étalonné. Par conséquent, la prochaine fois que vous l'étalonnez, une nouvelle référence de couleur est définie. Touchez l'icône d'outils , puis **Paramètres > Réinitialiser les étalonnages > Réinitialiser l'étalonnage de la couleur**.

L'étalonnage des couleurs, tel que décrit ci-dessus, n'est pas recommandé pour les types de substrats suivants. Il peut être possible de calibrer certains de ces substrats en utilisant un appareil externe de mesure des couleurs, piloté par un logiciel RIP externe.

- Les substrats non-opaques tels que les films transparents et les supports rétroéclairés.
- Les substrats dont la surface est irrégulière, tels que les vinyles perforés et les pochoirs.

Les substrats adaptés à l'étalonnage des couleurs incluent les vinyles adhésifs blancs à surface régulière (en aucun cas les pochoirs), les banderoles PVC et les papiers.

Recommandations pour un étalonnage optimal des couleurs

Le graphique de test d'étalonnage de couleur est imprimé en utilisant un mode d'impression fixe à l'aide d'un nombre élevé de passages, de paramètres de traitement thermique et de séchage fixes de manière à garantir la cohérence des impressions.

- La première fois que l'étalonnage de la couleur est lancé (la référence est définie), les têtes d'impression doivent être dans un état nominal (aussi nouveau que possible) pour garantir la meilleure précision des couleurs.
- Les paramètres qui affectent l'avance substrat doivent être ajustés, les têtes d'impression doivent être alignées et l'état des buses doit être contrôlé avant de commencer l'étalonnage de la couleur pour la première fois.
- Effectuez un étalonnage de la couleur avec l'imprimante dans son environnement habituel et dans des conditions typiques. Par exemple, effectuez un étalonnage lorsque l'imprimante est en cours d'impression depuis un certain temps et non en début de journée ou après une période d'inactivité.

- Faites avancer le substrat d'environ 75 cm avant d'imprimer la cible couleur afin de vous assurer que le substrat est neuf.

Procédure d'étalonnage de la couleur

La procédure d'étalonnage est entièrement automatisée et peut être exécutée sans surveillance après le chargement du substrat que vous souhaitez étalonner.

Pour démarrer l'étalonnage de la couleur du substrat chargé à partir du panneau de commande, touchez l'icône d'outil , puis **Dépannage** > **Étalonnage de la couleur**. L'étalonnage de la couleur peut également être exécuté lors de l'ajout d'un nouveau substrat (voir [Ajout d'un nouveau substrat à la page 88](#)).

 **REMARQUE :** Seuls les substrats d'une largeur au moins égale à 51 cm peuvent être étalonnés.

La procédure demande environ 15 minutes et comprend les étapes suivantes :

1. Une mire d'étalonnage est imprimée ; elle contient des tâches de différentes densités de chaque encre utilisée dans l'imprimante.

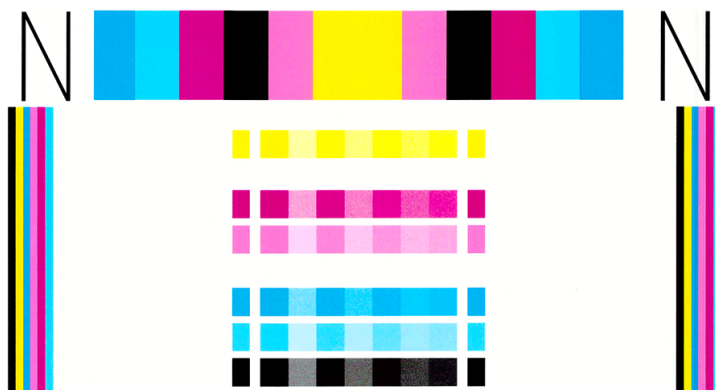



2. La mire de test est numérisée par le capteur de ligne (densitomètre). Si la numérisation ne s'effectue pas correctement, un message apparaît sur le panneau de commande ; voir [Codes d'erreur de système à la page 206](#).
3. À partir des mesures effectuées par le capteur de ligne, l'imprimante calcule les tables de correction qu'il convient d'appliquer à vos travaux d'impression pour garantir la reproduction fidèle des couleurs sur ce type de substrat.

Vous pouvez vérifier l'état de l'étalonnage de la couleur de votre substrat en touchant l'icône Substrat  sur le panneau de commande.

- L'état **En attente** indique que le substrat n'a jamais été étalonné. Dans ce cas, les tables de couleurs par défaut établies en usine seront appliquées aux tâches d'impression puisqu'il n'y a pas de référence définie. Après avoir effectué un ou plusieurs étalonnages des couleurs, touchez le bouton **Réinitialiser** pour revenir à l'état Recommandé.
- Le statut **Valide (terminé)** indique que l'étalonnage de la couleur a été exécuté avec succès au moins une fois sur ce substrat, et par conséquent une référence couleur est définie.

- Le statut **Obsolète** indique que le dernier étalonnage de la couleur risque d'être obsolète. Par exemple, le statut d'étalonnage de la couleur est défini comme obsolète lorsqu'une tête d'impression est remplacée. La référence de couleur reste définie.
- **Non disponible (non pris en charge)** indique que l'étalonnage de la couleur n'est pas possible pour ce substrat.

 **REMARQUE :** L'étalonnage de la couleur n'est pas possible pour les substrats génériques, bien que de tels substrats soient adaptés pour l'étalonnage de la couleur. Il est possible d'étalonner la couleur pour les clones de la plupart des substrats génériques.

 **CONSEIL :** Si l'étalonnage de la couleur échoue, cela vaut la peine de réessayer.

 **CONSEIL :** Si le premier étalonnage de la couleur d'un nouveau substrat échoue, touchez le bouton **Réinitialiser** avant d'essayer à nouveau.

Profils ICC

L'Étalonnage des couleurs permet d'obtenir des couleurs fidèles, ce qui ne signifie pas nécessairement qu'elles soient précises. Ainsi, si votre imprimante imprime toutes les couleurs en noir, ses couleurs peuvent très bien être constantes, mais en aucun cas précises.

Pour imprimer des couleurs précises, il convient de convertir toutes les valeurs chromatiques de vos fichiers en valeurs chromatiques qui produiront des couleurs correctes à partir de votre imprimante, de vos encres, de votre mode d'impression et de votre substrat. Un profil ICC est une description de l'association d'une imprimante, d'encres, d'un mode d'impression et de substrats qui contient toutes les informations nécessaires pour ces conversions chromatiques.

Ces conversions peuvent être exécutées par votre RIP (Raster Image Processor), s'il fournit cette possibilité. Elles ne sont pas effectuées par l'imprimante. Pour plus d'informations sur l'utilisation des profils ICC, consultez la documentation du logiciel de votre application et de votre RIP.

Outre les profils ICC utilisés pour l'impression, vous pourriez souhaiter étalonner et régler le profil de votre moniteur (périphérique d'affichage), de sorte que les couleurs affichées à l'écran soient fidèles à ce qui est reproduit sur les impressions.

Étalonnage complet

L'étalonnage complet vous permet d'imprimer des couleurs de façon homogène, ce qui permet d'atteindre des performances optimales pour l'imprimante sans nécessiter d'heures de travail

La séquence des opérations est totalement sans surveillance et est recommandée lorsque vous possédez plusieurs imprimantes, afin d'assurer la cohérence d'une imprimante à une imprimante avec le moins d'effort ; ou si vous avez besoin d'imprimer des tâches cohérentes sur les mêmes substrats pour plusieurs jours ou semaines.



Il s'agit d'une combinaison de deux étalonnages :

- Alignement des têtes d'impression automatique : voir [Alignement automatique à la page 147](#).
- Étalonnage de la couleur : voir [Étalonnage de la couleur à la page 101](#).

Pour exécuter cette succession d'étalonnages :

1. Chargez le substrat et fixez-le à l'enrouleur.

2. Sélectionnez un substrat cloné sur le panneau de commande (reportez-vous à la section [Cloner un profil de substrat à la page 86](#)).
3. Touchez l'icône de menu  sur le panneau de commande et faites défiler pour sélectionner **Étalonnages avancés**.
4. Touchez le bouton **Étalonnage complet**, puis **Continuer**.
5. Si toutes les conditions préalables sont remplies, la séquence démarre lorsque vous touchez le bouton **Démarrer**.

| Full calibration: Details | | |
|------------------------------------------------------------------------------------------------------------------------------------------------------------------------------------|---------------------------------------------------------------------------------------------|--------------------------------------------------------------------------------------------|
| ESTIMATED DURATION | ESTIMATED SUBSTRATE USA... | ESTIMATED INK USAGE |
|  40 min |  760.00 mm |  25.50 ml |
| Make sure to have loaded the non-generic substrate that will be used to calibrate. If an ICC profile already exists, it will be overwritten. If not, a new one will be created. | | |
| | Cancel | Start |

Notez que

- Certaines catégories de substrat n'autorisent pas l'étalonnage de la couleur, auquel cas la séquence s'arrête au début.
- L'alignement automatique des têtes d'impression est courant sur l'ensemble des substrats ; l'étalonnage de la couleur est valide pour un substrat spécifique et commun pour tous les modes d'impression.

5 Gestion de la file d'attente

Une file d'attente des tâches bien gérée est essentielle pour une impression efficace.

File d'attente des tâches sur le panneau de commande

La file d'attente d'impression comprend les tâches en cours de réception, d'analyse, de rendu, d'impression, déjà imprimées, etc.

Touchez l'icône de menu , puis l'icône de tâches  pour afficher la file d'attente des tâches sur le panneau de commande.

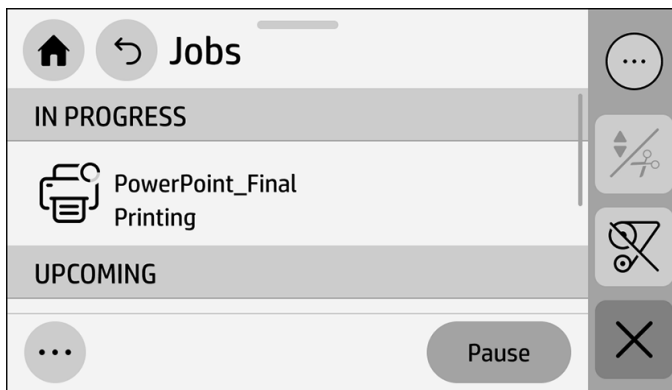

Touchez le nom de la tâche pour afficher ses détails, notamment les informations sur l'état, les copies, le total et l'aperçu.



Dans la file d'attente, la tâche en cours d'impression apparaît en haut, les tâches à imprimer au milieu et les tâches déjà imprimées en bas. Vous pouvez faire défiler l'écran vers le haut et vers le bas. Après le défilement, la file d'attente reste statique et ne se déplace plus automatiquement.

Dans le volet gauche, les tâches sont réparties en trois catégories :

- En cours
- À venir

- Historique

Paramètres de la file d'attente de tâches

Certaines des actions dans la file d'attente des tâches sont déterminées par les paramètres sélectionnés.

Certains paramètres par défaut peuvent nécessiter une modification, en fonction de votre environnement. Pour ce faire, touchez l'icône de menu ☰, puis l'icône de paramètres ⚙️, puis **Tâches**.

Sinon, dans l'application de file d'attente des tâches, touchez l'icône de points de suspension ⋮ en bas à gauche, puis **Paramètres**.



Mise en pause de la file d'attente de tâches

Il arrive parfois qu'il soit nécessaire d'interrompre l'impression, soit entre des tâches, soit pendant une tâche.

Vous pouvez mettre en pause la file d'attente des tâches en touchant **Pause** et reprendre l'impression en touchant **Reprendre**.

Vous pouvez mettre en pause la tâche en cours d'impression en ouvrant le capot.

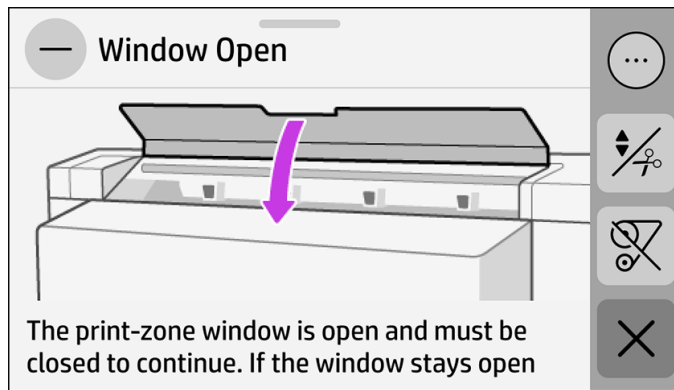

Si vous interrompez une tâche en cours d'impression, vous pouvez la reprendre ou l'annuler ultérieurement.

 **REMARQUE :** Vous pouvez remarquer certains défauts de qualité d'impression après avoir mis une tâche en pause.

Réimprimer

Vous pouvez facilement réimprimer toutes les tâches que vous avez imprimées par le passé.

Dans la section Historique, touchez la tâche que vous souhaitez réimprimer. Sur l'écran Détails, touchez le bouton **Imprimer**. Dans l'écran suivant, vous pouvez sélectionner le nombre de copies.

Voir les détails des tâches



Touchez le nom de la tâche pour afficher ses détails, notamment les informations sur l'état, les pages, les copies, le total et l'aperçu. Faites défiler l'écran vers le bas si nécessaire pour voir toutes les informations.

En touchant la miniature, vous pouvez parcourir toutes les couches de la tâche. Vous pouvez effectuer un zoom avant et arrière, et voir plus d'informations sur chaque couche.

Dans une file d'attente active, la tâche que vous imprimez apparaît en haut de la file d'attente, les tâches à imprimer au milieu et les tâches déjà imprimées en bas.

Options de la file d'attente de tâches



Vous pouvez choisir de masquer les tâches supprimées dans l'historique des tâches, comment récupérer les tâches en cours (annuler ou supprimer) et si vous souhaitez supprimer les tâches en attente après un délai spécifié.

Pour modifier les options de la file d'attente des tâches, touchez l'icône de menu , puis l'icône de paramètres , puis **Tâche**.

Suppression de tâche

Si l'imprimante est à court d'espace de stockage pour les nouvelles tâches, les plus anciennes tâches imprimées sont automatiquement supprimées de la file d'attente.

Pour supprimer les tâches en attente, le paramètre **Annuler les impressions en attente** vous permet de définir le délai de suppression de ces tâches (2 à 48 h).

Pour supprimer une tâche manuellement, sélectionnez la tâche et touchez **Supprimer** dans le menu de points de suspension . Pour supprimer toutes les tâches, touchez **Supprimer toutes les tâches** dans le menu de points de suspension  ; toute la file d'attente des tâches sera supprimée.

L'option **Supprimer** supprime la tâche de la file d'attente, alors que l'option **Annuler** l'annule, mais la laisse dans la file d'attente, marquée comme **Annulée par l'utilisateur** dans la catégorie de l'historique.

Pour annuler une tâche en cours d'impression, touchez **Annuler la tâche**.

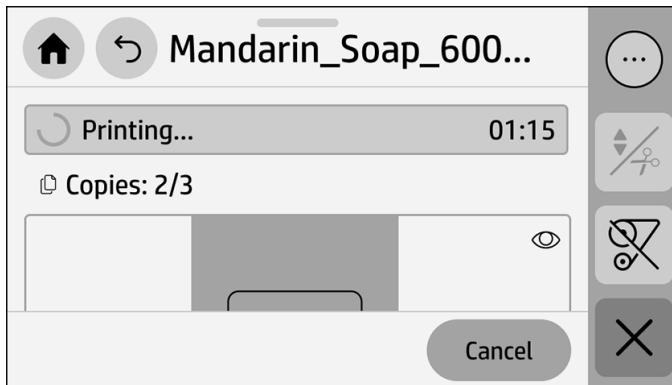

Vous pouvez ensuite décider si vous souhaitez annuler uniquement l'impression ou l'impression et le séchage.



 **REMARQUE :** Si vous annulez une tâche en cours d'impression, et annulez également le séchage, la tâche partiellement imprimée sortira non séchée et humide. Manipulez-la avec soin.

Pour annuler une tâche à partir de la catégorie **JUSQU'À LA SUIVANTE**, touchez le nom de la tâche dans la liste, puis cliquez sur **Annuler la tâche** en bas à droite.

6 Récupération des informations sur le statut et la comptabilisation de l'imprimante

PrintOS Print Beat vous donne toutes les informations dont vous avez besoin sur la manière dont vos imprimantes fonctionnent et fournit des informations détaillées sur votre production passée.

Obtention des informations de l'état de l'imprimante

L'onglet Quotidien de Print Beat montre l'état de vos imprimantes et les chiffres de la production d'aujourd'hui (volume d'impression et encre utilisés).

Cliquez sur une imprimante spécifique pour obtenir des informations supplémentaires sur cette imprimante :

- Journal d'alertes
- Détails sur la tâche la plus récente imprimée ou en cours d'impression
- Données du substrat chargé
- Changements d'état au cours de la journée
- Niveaux des cartouches d'encre
- Utilisation des têtes d'impression
- Capacité restante des autres consommables
- Compteurs d'utilisation totale (encre, zone de substrat et longueur du substrat)
- Numéros de modèle, de produit et de série de l'imprimante et version du microprogramme installé

Obtention des informations de comptabilisation de l'imprimante

Vous disposez de différentes méthodes pour obtenir les informations de comptabilisation de votre imprimante.

- Pour voir l'utilisation totale depuis le premier démarrage de l'imprimante, sélectionnez l'onglet **Quotidien**.
- Pour consulter les statistiques d'utilisation de l'imprimante pour la dernière année, sélectionnez l'onglet **Rapports historiques** : reportez-vous à la section [Vérifiez l'utilisation de PrintOS Print Beat à la page 111](#).

- Pour voir l'utilisation d'encre et de substrat pour chacune de vos tâches récentes, sélectionnez l'onglet **Tâches** : reportez-vous à la section [Vérification des statistiques d'utilisation d'une tâche à la page 111](#).
- Pour vérifier les calculs des coûts pour une tâche spécifique, définissez un modèle de coût et consultez les détails des coûts dans l'onglet **Tâches** : reportez-vous à la section [Vérification de l'affectation des coûts à la page 111](#).

Vérifiez l'utilisation de PrintOS Print Beat

À partir de PrintOS Print Beat, vous pouvez surveiller à distance votre production d'impression, en accédant aux données et en les téléchargeant afin de prendre des décisions précises et à jour.

1. Assurez-vous que votre imprimante est enregistrée avec PrintOS (voir [HP PrintOS à la page 21](#)).
2. Accédez à PrintOS à l'adresse <http://www.printos.com> ou à l'aide de l'application mobile PrintOS.
3. Entrez vos informations d'identification.
4. Accédez au menu Applications et sélectionnez **Print Beat**.
5. Sélectionnez **Rapports historiques** pour accéder aux informations concernant les sujets suivants :
 - Production d'impression
 - État de l'imprimante
 - Disponibilité de l'imprimante
 - Consommation de substrat
 - Consommation d'encre
6. Si vous souhaitez télécharger les données, ajustez la durée et la résolution des sélecteurs, cliquez sur **Exporter les données**, puis sélectionnez le format de données souhaité : PDF, JPEG, PNG ou CSV.

Vérification des statistiques d'utilisation d'une tâche

Si votre imprimante est enregistrée avec PrintOS, vous pouvez vérifier les statistiques d'utilisation des tâches.

1. Assurez-vous que votre imprimante est enregistrée avec PrintOS (voir [HP PrintOS à la page 21](#)).
2. Accédez à PrintOS à l'adresse <http://www.printos.com> ou à l'aide de l'application mobile PrintOS.
3. Entrez vos informations d'identification.
4. Sélectionnez **Tâches** pour accéder à l'historique des tâches et aux détails de la tâche de toutes les imprimantes.
5. Personnalisez la durée et approfondissez les détails de la tâche.
6. Téléchargez les informations dans un fichier CSV pour faciliter le partage.

Vérification de l'affectation des coûts

Si votre imprimante est enregistrée avec PrintOS, vous pouvez vérifier l'affectation des coûts.

1. Assurez-vous que votre imprimante est enregistrée avec PrintOS (voir [HP PrintOS à la page 21](#)).

2. Accédez à PrintOS à l'adresse <http://www.printos.com> ou à l'aide de l'application mobile PrintOS.
3. Entrez vos informations d'identification.
4. Sélectionnez l'onglet **Paramètres** pour définir vos coûts.
5. Sélectionnez l'option **Tâches** pour accéder à l'historique des tâches pour toutes vos imprimantes. Les coûts que vous avez définis sont automatiquement affectés à chaque tâche.
6. Téléchargez les informations dans un fichier CSV pour faciliter le partage.

7 Résolution des problèmes de substrat

Les problèmes de substrat peuvent inclure diverses déformations du substrat proprement dit, ainsi que des bourrages lors de l'impression et des bourrages de l'enrouleur.

Le substrat ne peut être chargé avec succès

Actions suggérées lorsque des difficultés de chargement du substrat surviennent.

- Lisez les instructions de chargement et assurez-vous de les suivre. Voir [Gestion du substrat à la page 39](#).
- Lors du chargement d'un substrat textile, effectuez toujours un chargement manuel assisté. Si vous avez l'intention d'utiliser l'accessoire de chargement, sélectionnez **Use loading accessory** (Utiliser l'accessoire de chargement) sur l'écran de configuration.
- Si le chargement automatique échoue, essayez le chargement manuel assisté.
- Le substrat est peut-être chargé de biais (mal aligné). Assurez-vous que le bord droit du substrat est aligné avec le rouleau sur le module d'entrée.
- Le substrat est peut-être chiffonné, déformé ou il présente des bords irréguliers. Voir [Le substrat est déformé ou froissé à la page 117](#).
- Si le substrat se bloque dans le chemin du substrat vers la platine, il se peut que son bord avant ne soit pas droit ou propre. Retirez les 2 cm d'amorce du rouleau de substrat et recommencez. Cela peut s'avérer nécessaire même avec un nouveau rouleau de substrat.

Substrat mal positionné

Si le panneau de commande indique que le substrat est mal positionné, suivez la procédure décrite ici.

1. Touchez l'icône de libération du substrat .
2. Introduisez le substrat jusqu'à ce qu'il descende à l'avant de l'imprimante et alignez le bord droit avec le rouleau d'entrée.
3. Appuyez sur **OK**.



REMARQUE : Lorsque vous ajustez le substrat manuellement, l'imprimante peut perdre le suivi de la position du bord avant. Évitez d'imprimer depuis le bord avant, sauf si vous avez tout d'abord utilisé le couteau ou effectué une opération de chargement réussie.

Le substrat est l'objet d'un bourrage

Lorsqu'un bourrage se produit, un message apparaît généralement sur le panneau de commande, avec un des divers codes d'erreur.

Voir [Codes d'erreur de système à la page 206](#).

Si vous essayez de charger un substrat très fin ou très épais, veillez à suivre la procédure spéciale décrite dans le Guide de l'utilisateur pour le chargement de ces substrats. Voir [Accessoire de chargement à la page 51](#).

 **CONSEIL :** HP recommande de décharger le substrat chaque fois que l'imprimante n'est pas en cours d'utilisation pendant une heure ou plus. Le substrat chargé à gauche peut être déformé et entraîner des problèmes tels que des blocages de têtes d'impression.

Vérification du chemin du substrat

Ce problème peut se produire lorsqu'un rouleau est terminé et que la fin du rouleau est coincée sur le mandrin.

Dans ce cas, coupez la fin du rouleau du mandrin. Ensuite, introduisez le substrat dans l'imprimante et chargez un nouveau rouleau.

Sinon :

1. Mettez l'imprimante hors tension au niveau du panneau de commande, ainsi qu'à l'aide de l'interrupteur situé à l'arrière.
2. Ouvrez le capot de l'imprimante.

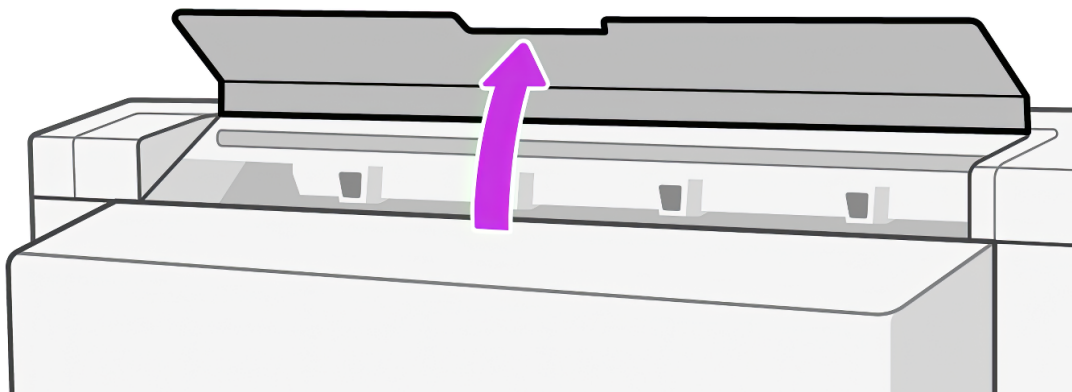

3. Coupez le substrat au niveau de son entrée dans l'imprimante, puis rembobinez le rouleau d'entrée.
4. Essayez de déplacer le chariot des têtes d'impression.

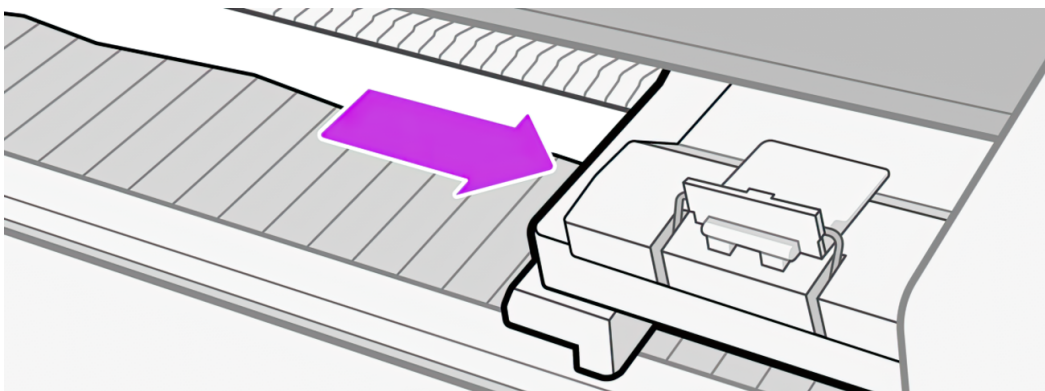

5. Du haut de l'imprimante, retirez délicatement le plus possible de substrat bourré. Si nécessaire, coupez le substrat. Les presseurs doivent s'être soulevés pour faciliter l'élimination du bourrage. Si

cela ne s'est pas produit, redémarrez l'imprimante avec le capot de l'imprimante ouvert pour forcer le mouvement des presseurs et la libération du substrat.

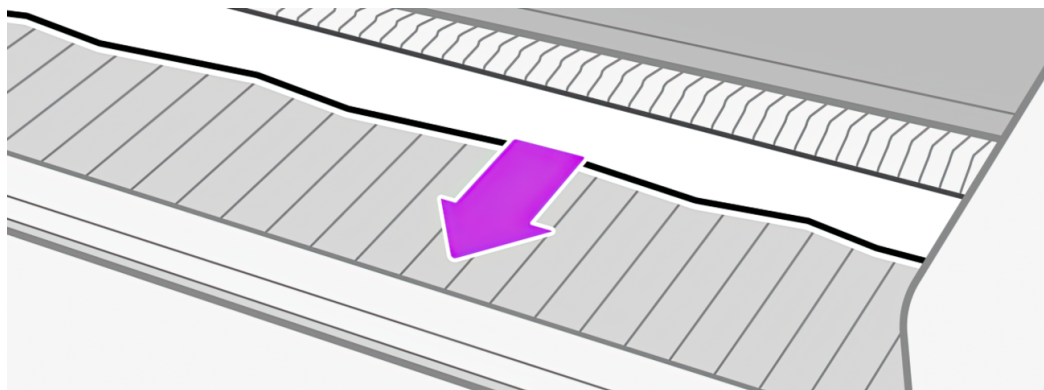

- ⚠ **ATTENTION :** Évitez de tirer sur le substrat par le chemin d'insertion du substrat car ceci inverse le sens normal et pourrait endommager des pièces de l'imprimante.
- ⚠ **AVERTISSEMENT !** Ne touchez pas le module de traitement thermique de l'imprimante, qui pourrait être chaud.

Tableau 7-1 Avertissement

Risque de brûlures



Pour plus d'informations sur la sécurité, consultez la section [Mesures de sécurité à la page 3](#)

6. Assurez-vous de ne laisser aucun morceau de substrat dans l'imprimante. En particulier, vérifiez dans et sous le module de traitement thermique, ainsi que dans le chemin du substrat.
7. Fermez le capot avant.

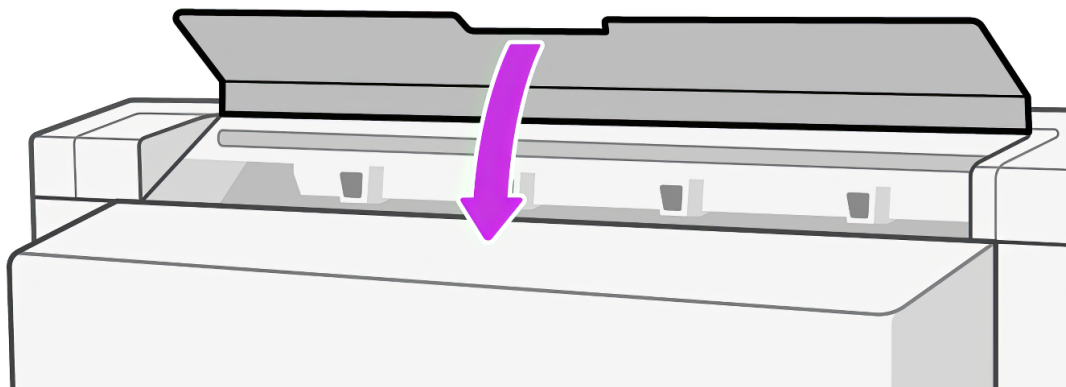

8. Allumez l'imprimante.
9. Rechargez le rouleau.

10. Si du substrat continue à provoquer une obstruction dans l'imprimante, il peut souvent être dégagé en chargeant un type de substrat rigide dans l'imprimante.
11. Si vous constatez des problèmes de qualité d'impression après un bourrage, essayez de réaligner les têtes d'impression. Voir [Alignement des têtes d'impression à la page 147](#).

 **CONSEIL :** Après avoir supprimé un bourrage de substrat, assurez-vous qu'aucun substrat n'est présent dans l'imprimante avant de la redémarrer.

 **CONSEIL :** Si vous avez coupé le substrat avec des ciseaux tout en supprimant un bourrage de substrat, HP vous recommande de couper le bord du substrat à l'aide du couteau intégré à l'imprimante après avoir redémarré l'imprimante et rechargé le substrat. Ceci est particulièrement important si vous avez l'intention d'imprimer à partir du bord avant.

Éviter les bourrages de substrat pendant l'impression

Les bourrages de substrat peuvent être causés par le chargement du substrat avec trop de déviation : n'ignorez pas le message d'avertissement qui apparaît pendant la procédure de chargement dans ce cas.

Le bourrage peut également être dû à une aspiration insuffisante dans la zone d'impression. Si vous choisissez d'augmenter l'aspiration, ne dépassez pas les limites suivantes : 20 mmH₂O pour les banderoles et 50 mmH₂O pour les autres familles de substrat.

Si les bourrages se produisent uniquement au début de l'impression, essayez les suggestions suivantes :

- Désactivez le couteau automatique.
- Augmentez le niveau de vide par paliers de 10 mmH₂O. Ne dépassez pas les limites suivantes : 20 mmH₂O pour les banderoles, 50 mmH₂O pour le vinyle et les films et 80 mmH₂O pour les autres familles de substrat.
- Augmentez le nombre de passages.
- Assurez-vous que le substrat est stocké dans la même pièce que celle où se trouve l'imprimante.
- Essayez d'utiliser les supports de bord du substrat si les côtés du substrat se soulèvent.
- Assurez-vous que la porte de la zone de traitement thermique est ouverte pendant le chargement. Voir [Chargement d'un rouleau dans l'imprimante à la page 43](#).

Lors du démarrage de l'impression, assurez-vous que la porte de la zone de traitement thermique est ouverte jusqu'à ce que le substrat soit hors du module de traitement thermique ou que la bobine réceptrice soit connectée, sauf lorsque l'impression est effectuée depuis le bord avant, assurez-vous que la porte de la zone de traitement thermique s'ouvre afin que le substrat quitte le module de traitement thermique.

Certains substrats ne peuvent pas être imprimés à partir du bord avant. Lorsque vous utilisez un tel substrat, assurez-vous de le faire avancer au-delà du module de séchage ou fixez-le directement à l'enrouleur en suivant les recommandations du panneau de commande. Pour plus d'informations, reportez-vous à la section [Impression à partir du bord avant à la page 75](#). Réduisez l'impression avec le bord avant à l'intérieur du module de traitement thermique et suivez toujours.

Le substrat est déformé ou froissé

Si votre substrat est déformé ou froissé par le séchage, changez les paramètres de température avant d'effectuer la tâche suivante.

Avancez ensuite le substrat, en utilisant l'option **Déplacer le substrat** dans le menu **Substrat** du panneau de commande, afin que la tâche suivante soit imprimée sur du substrat non endommagé.

Si vous abaissez trop la température, vos tâches peuvent sortir non séchées. Dans ce cas, ajoutez un délai entre les passages pour conserver la capacité de séchage ou augmentez le nombre de passages.

Si le problème affecte uniquement le début de l'impression, essayez les suggestions suivantes :

- Désactivez le couteau automatique.
- Augmentez le niveau de vide par paliers de 10 mmH₂O. Ne dépassez pas les limites suivantes : 20 mmH₂O pour les banderoles, 50 mmH₂O pour le vinyle et les films et 80 mmH₂O pour les autres familles de substrat.
- Augmentez le nombre de passages.
- Assurez-vous que le substrat est stocké dans la même pièce que celle où se trouve l'imprimante.

Le couteau automatique ne fonctionne pas

Dans certains cas, le couteau automatique ne fonctionne pas.

Le couteau automatique est éteint dans l'un des cas suivants :

- Lorsqu'il a été désactivé manuellement à partir du RIP ou du panneau de commande : Pour désactiver le couteau à partir du panneau de commande, touchez l'icône de paramètres , puis **Options de sortie > Couteau > Couteau horizontal**.
- Lorsque l'enrouleur est activé.

Bourrage de substrat dans l'enrouleur

Si le substrat est gravement endommagé sur l'enrouleur, n'utilisez pas le couteau de l'imprimante pour couper et retirer le substrat. Coupez plutôt le substrat manuellement aussi près que possible de la sortie de séchage, puis retirez le rouleau.

Suivez les instructions dans [Le substrat est l'objet d'un bourrage à la page 113](#).

Si le problème persiste après la suppression du bourrage substrat, déchargez l'enrouleur à partir du panneau de commande et chargez-le à nouveau.

8 Dépannage pb qualité d'impression

Les problèmes de qualité d'impression peuvent inclure notamment la granulation, des bandes, une variation de couleur ou un mauvais alignement, ainsi que des bavures ou un étalement d'encre.

Conseils généraux sur l'impression

Utilisez l'approche décrite ici lorsque vous faites face à un problème de qualité d'impression.

- Assurez-vous que le type de substrat sélectionné sur le panneau de commande et dans votre logiciel RIP est le même que celui chargé dans l'imprimante. Assurez-vous que le type de substrat a été étalonné (y compris l'étalonnage d'avance substrat, l'alignement de la tête d'impression et l'étalonnage de la couleur).
-
- ⚠ **ATTENTION:** La sélection d'un type de substrat incorrect peut se traduire par une qualité d'impression médiocre et des couleurs incorrectes, voire endommager les têtes d'impression.
-
- Assurez-vous d'utiliser le profil de substrat correspondant à votre substrat et le bon profil ICC ou d'avoir correctement suivi la procédure pour générer un nouveau profil de substrat (reportez-vous à la section [Ajout d'un nouveau substrat à la page 88](#)).
 - Assurez-vous que vous utilisez les paramètres de qualité d'impression appropriés dans votre logiciel RIP.
 - Vérifiez que les conditions ambiantes (température, humidité) se situent dans les plages recommandées. Voir [Spécifications environnementales à la page 211](#).
 - Assurez-vous d'agiter les cartouches d'encre avant de les installer. Voir [Remplacement d'une cartouche d'encre Eco-Carton à la page 143](#).
 - Assurez-vous que la date d'expiration des cartouches d'encre n'a pas été dépassée. Voir [Maintenance des cartouches d'encre Eco-Carton à la page 143](#).
 - Évitez de toucher le substrat lorsque l'impression est en cours.
 - Le fait d'imprimer des travaux avec beaucoup d'encre dans les modes rapides (en général 6 passages ou moins) peut avoir pour conséquence une sortie qui ne soit pas complètement sèche et/ou d'autres problèmes de qualité d'impression. Envisagez d'utiliser des modes avec un plus grand nombre de passages lorsque vous imprimez avec beaucoup d'encre, ou d'augmenter la température de traitement thermique. Notez que l'augmentation de la température de traitement thermique peut déformer votre substrat (reportez-vous à la section [Le substrat est déformé ou froissé à la page 117](#)).

Si ces vérifications de base ne résolvent pas le problème, il existe plus de conseils spécifiques dans le tableau ci-dessous.

Advanced print-quality troubleshooting

Follow the troubleshooting order given by the numbers

Basic checks:

- ✓ Correct substrate preset
- ✓ Printhead nozzle health
- ✓ Printhead alignment
- ✓ Substrate advance
- ✓ CLC

Increasing setting positively affects the print quality issue

Decreasing setting positively affects the print quality issue

Tweak this knob to troubleshoot

Changing the setting excessively could provoke other print quality defects

- Smears/Crashes
- Deformation
- Rib marks
- Durability
- Horizontal banding
- Coalescence/Gran
- Bleeding
- Advance issues
- Vertical banding

NOTE: This table takes into account the issues that were not solved by doing the basic checks.

| Steps | Horizontal banding | | | Graniness | | | | Bleed | Pinch marks | Print not cured | Smears | | White ink issues | | | Durability | |
|-----------------------|-------------------------------------------------------------------|--------------------------------------|------------------------|---------------------------------------|------------------------------------------------------------------------------------------|-------------|-------------------|-------------------------------------------------------|-------------|----------------------|---------------------|-----------------------------------------|------------------------------------------------------------------------|----------------------------|-----------------|--------------|-----------------------------|
| | DLTB | Gloss banding | Vertical banding | From wrinkles | Coalescence | Pin holling | Text/line quality | | | | From curing | From carriage | OC halo | Vertical banding | WTM | Scratch /rub | Stickiness /Transfer |
| Passes | NA | 1 ↑ | | | 4 ↑ | | | 3 ↑ | | 2 ↑ | 5 ↑ | 5 ↓ | 2 ↑ | | | | 1 ↑ |
| Ink density | 10%, if decrease ink density, decrease curing temperature | 2 ↓ | | 1 ↓ | | 5 ↓ | 1 ↑ | 4 ↓ | 2 ↓ | | 4 ↓ | 4 ↓ | 3 ↓ (white %) | | | | 2 ↓ |
| Optimizer | 3% | 3 ☑ | | | | 1 ☑ | 1 ☑ | 1 ☑ | | | | | | | | | |
| Blooming* | 1 | | | | | | 2 ↑ | 2 ↑ | | | | | | | | | |
| Overcoat | 0.5 dpp | | 2 ↓ | | | | | | | | | | | | | | 1 ↑ |
| Curing temperature | 2°C | 1 ↑ | | | 1 ↓ | | | | 1 ↓ | 1 ↑ | 2 ↓ | 2 ↓ | | | | | 2 ↑ |
| Inter-swath delay | 50 ms, if increase inter-swath delay, decrease curing temperature | | | | | | | | | | 3 | | | 1 ↑ | | | |
| Vacuum | 5 mmH2O for <30, 10 mmH2O for >30 | | 2 ↓ | | 2 ↑ | | | | | | | 1 ↑ | | | | | |
| Printzone temperature | 2°C | | 3 ↑ | | 3 ↑ | | 2 ☑ | | | | | | | 4 ↑ | | | |
| Printzone airflow | 50 cm/s | | | | | | 3 ☑ | | | | | | | | | | |
| Input tension | 5 N/m Should be higher than output tension | | | | | | | | | | | | | | | | |
| Output tension | 5 N/m | | | | | | | | | 1 ↑ | | 3 ↓ | | | | | |
| Extra comments | NA | For SAV, check alternative substrate | Check OC nozzle health | Print after curing or attached to TUR | Check pinches status. If wrinkles generated in the substrate input, check input tension. | | Check plottaz ers | Use Black Only For excep: Spbars, relayout, change IH | | Check pinches status | Check curing module | Print from out of curing, attach to TUR | Use TUR mode "Apply tension after advancing" or "Do not apply tension" | Use transp erent generi ca | Use smart choke | Laminote | Check other substrate brand |

Optimisez la qualité d'impression

Cette application peut vous aider à régler l'imprimante lorsqu'elle ne fonctionne pas comme prévu.

Vous pouvez démarrer l'application en touchant l'icône d'outils  sur le panneau de commande. Elle comporte diverses sections à finalité différente :

- Solutions génériques qui réajustent l'imprimante. Chaque solution générique est un ensemble d'actions lancées en une fois.
- Tous les tracés test disponibles qui peuvent être exécutés.
- Routines de maintenance pour différentes ressources de l'imprimante.
- Cette liste répertorie les différentes actions susceptibles de vous aider à résoudre le problème d'impression potentiel lorsque l'imprimante est mal réglée.

Les étalonnages suivants sont disponibles :

- **Nettoyage des têtes d'impression** permet d'éviter ou de répondre aux petites dégradations de qualité d'impression. Cette option nettoie toutes les têtes d'impression : vous ne pouvez pas sélectionner des têtes d'impression spécifiques pour le nettoyage.
- **Alignement automatique des têtes d'impression** règle automatiquement le chevauchement entre les zones d'impression des têtes d'impression. Cette option est recommandée pour les substrats opaques.
- **Étalonnage de la couleur** permet de conserver la cohérence des couleurs entre différentes impressions sur le même type de substrat.
- **Étalonnage d'avance du substrat** corrige les bandes plus claires ou foncées sur la sortie imprimée.

- **Nettoyage physique des têtes d'impression** peut mettre fin aux dégradations sévères de qualité d'impression. Vous pouvez sélectionner des têtes d'impression spécifiques pour le nettoyage.

Les tracés test suivants sont disponibles :

- Imprimez le **tracé de l'état des têtes d'impression** pour vérifier l'état des buses.
- Imprimez le **tracé de l'état d'alignement** pour identifier les lignes défectueuses.

⚠ **ATTENTION :** HP recommande vivement d'avancer le substrat au-delà du module de séchage avant d'imprimer un tracé d'étalonnage ou de test.

Amélioration de la qualité d'impression

Vous pouvez suivre une procédure plus concrète de dépannage de la qualité d'impression, en imprimant, interprétant et effectuant des actions correctives.

Utilisez ces options si vous rencontrez toujours des problèmes de qualité d'impression après avoir suivi les procédures dans [Optimisez la qualité d'impression à la page 119](#).

Processus recommandé pour améliorer la qualité d'impression

Reportez-vous à l'organigramme pour plus d'informations sur la procédure recommandée.

1. Imprimez le tracé de l'état des têtes d'impression : reportez-vous à la section [Tracé du statut de la tête d'impression à la page 122](#).
2. Si l'état des buses paraît mauvais (défauts dans les zones de remplissage, de nombreuses buses ne fonctionnent pas), accédez au panneau de commande et touchez l'icône de menu , puis **Dépannage > Nettoyage des têtes d'impression > Nettoyage physique des têtes d'impression** et sélectionnez la ou les têtes d'impression à nettoyer. Vous pouvez effectuer cette opération deux fois, mais pas plus.

En dernier recours, vous pouvez nettoyer une tête d'impression manuellement à l'aide d'un chiffon doux et sans fibres humecté d'eau déionisée. Nettoyez doucement, avec une pression minimale.

⚠ **ATTENTION :** N'utilisez pas le même chiffon pour nettoyer les têtes d'impression de l'optimisateur et les têtes d'impression qui ne sont pas de l'optimisateur. Ceci peut provoquer des défauts irréparables à l'injecteur.

3. Réimprimez le tracé de l'état des têtes d'impression. Si l'état de la buse paraît mauvais, remplacez la ou les têtes d'impression défectueuses.
4. Si l'état de la buse paraît bon mais que vos impressions présentent encore des défauts de qualité, vérifiez l'alignement des têtes d'impression : reportez-vous à la section [Tracé de l'état d'alignement à la page 123](#).
5. Vérifiez le poids de vos têtes d'impression. Si une tête d'impression couleur est inférieure à 54 g ou si une tête d'impression blanche est inférieure à 57 g, remplacez la tête d'impression.

 **REMARQUE :** Ces poids sont ceux de la tête d'impression dès qu'elle est retirée de l'imprimante, sans bouchon de buse ou capuchon d'aiguille.

6. Si l'alignement de la buse et de la tête d'impression paraît correct, que les têtes d'impression ne sont pas en sous-poids, mais que vos impressions présentent encore des défauts de qualité, le

problème n'est probablement pas provoqué par les têtes d'impression. Vérifiez l'avance substrat : reportez-vous à la section [Tracé de l'étalonnage de l'avance du substrat à la page 124](#).

L'organigramme ci-dessous illustre le processus plus en détail.

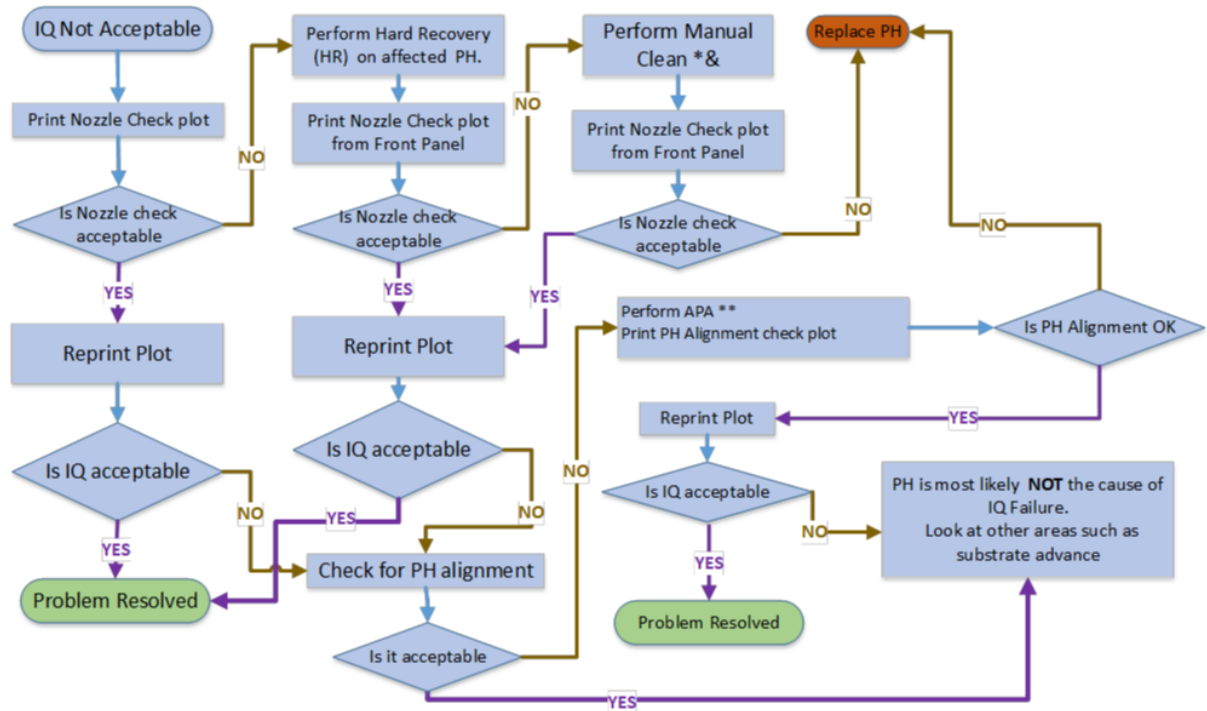

*& En dernier recours, vous pouvez nettoyer une tête d'impression manuellement à l'aide d'un chiffon doux et sans fibres humecté d'eau déionisée. Nettoyez doucement, avec une pression minimale.

⚠ ATTENTION : N'utilisez pas le même chiffon pour nettoyer les têtes d'impression de l'optimisateur et les têtes d'impression qui ne sont pas de l'optimisateur. Ceci peut provoquer des défauts irréparables à l'injecteur.

** Alignement manuel uniquement si le substrat ne prend pas en charge l'alignement automatique des têtes d'impression (APA).

Vérification acceptable des buses

- Ceci n'est pas facilement quantifiable. Une tête d'impression doit fonctionner correctement avec jusqu'à 6 % de buses obstruées. Si les buses obstruées sont à la suite, la qualité d'impression peut être affectée même si le seuil de 6 % n'est pas atteint.
- Vérifiez les motifs de remplissage pour les lignes d'effet de bande.

Impression de contrôle HP

L'impression de contrôle HP est un tracé de diagnostic qui vous permet d'effectuer un dépannage général des problèmes de qualité d'impression.

Il peut être imprimé à partir du panneau de commande : touchez l'icône de menu , puis **Outils >**

Dépannage, puis l'icône de points de suspension , puis **Impression de contrôle HP**.



Pour plus d'informations sur l'utilisation de ce tracé, numérisez le code QR suivant :



Tracé du statut de la tête d'impression

Le tracé de l'état des têtes d'impression est conçu pour mettre en évidence les problèmes de fiabilité des têtes d'impression en évaluant visuellement l'état des buses de chaque tête d'impression.

Le tracé vous permet également de visualiser l'effet sur la qualité d'impression des problèmes d'état des buses. Notez que vous pouvez obtenir une bonne qualité d'impression même si l'état des buses n'est pas parfait.

Pour imprimer ce tracé, accédez au panneau de commande et touchez l'icône d'outils , puis

Dépannage > Plus d'options > Imprimer le tracé de l'état des têtes d'impression. Il est recommandé d'utiliser un vinyle, préférablement brillant, d'au moins 610 mm de large, pour une visibilité maximum. Les autres types de substrat peuvent ne pas afficher suffisamment de détails pour voir les traits de l'optimisateur clairement.

Le tracé de l'état des têtes d'impression comporte deux parties. Commencez par utiliser un motif d'état des buses pour chaque tête d'impression. Ensuite, un bloc avec des couleurs différentes.

Le motif d'état des buses a deux barres de projection, une de chaque côté et une matrice avec plusieurs lignes ou tirets. Chaque tiret est imprimé par une seule buse. Par conséquent, les lignes manquantes indiquent des buses qui n'impriment pas.

Vous trouverez un motif imprimé par chaque tête d'impression ou couleur.

Les rectangles remplis de différentes couleurs sont utilisés pour vérifier l'effet sur la qualité d'impression de l'état des buses.

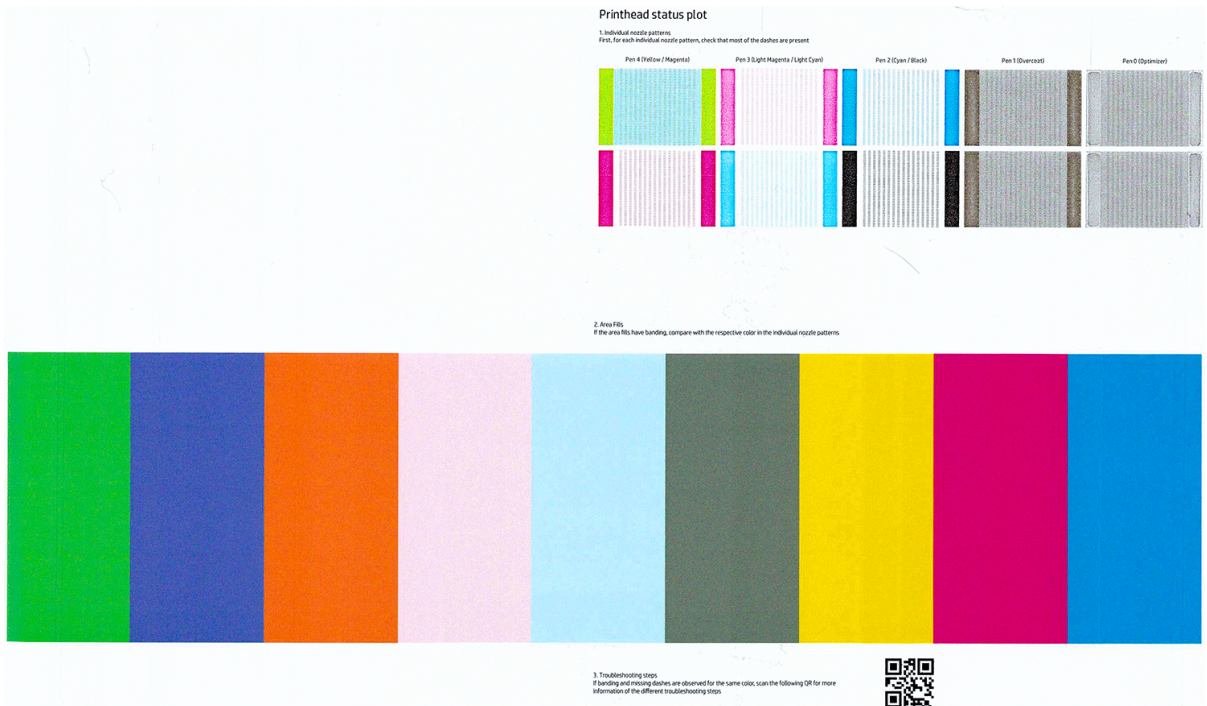

IMPORTANT : Les buses ne sont pas généralement parfaites et n'ont pas besoin de l'être : l'imprimante est conçue pour fonctionner correctement lorsque certaines buses ne fonctionnent pas. Cependant, si vous observez que plus de 6 % des buses n'impriment pas ou que plusieurs buses à la suite n'impriment pas, la qualité d'impression peut être affectée, produisant des défauts visibles dans les motifs de remplissage du tracé de l'état et dans vos impressions.

1. Nettoyez les têtes d'impression défectueuses. Voir [Nettoyage des têtes d'impression à la page 176](#). Réimprimez le tracé de l'état des têtes d'impression pour voir si le problème a été résolu.
2. Si le problème persiste, nettoyez une nouvelle fois les têtes d'impression, puis réimprimez le tracé de l'état des têtes d'impression pour voir si le problème a été résolu.
3. Si le problème persiste toujours, remplacez les éventuelles têtes d'impression toujours défectueuses. Voir [Remplacer une tête d'impression à la page 151](#).

Tracé de l'état d'alignement

Suivez la procédure décrite pour imprimer le tracé de l'état d'alignement des têtes d'impression.

1. Utilisez le même type de substrat que celui que vous utilisiez lorsque vous avez détecté le problème. Ou envisagez d'utiliser un substrat en vinyle brillant pour une meilleure visibilité de l'optimisateur en particulier.

2. Accédez au panneau de commande et touchez l'icône d'outils , puis **Dépannage > Plus d'options > Imprimer un tracé de l'état d'alignement.**

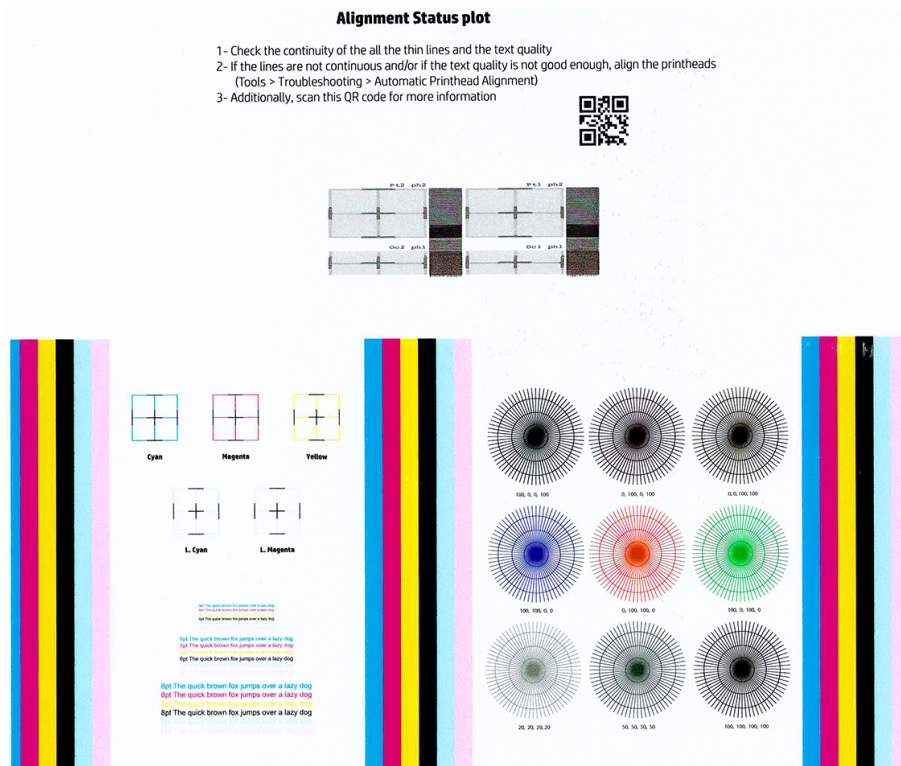

Vérifiez la continuité des lignes fines de diagnostic sur le tracé de l'état d'alignement. Dans une section, les lignes colorées sont imprimées en ligne avec des lignes verticales noires pour tester l'alignement d'une couleur à une autre. Dans une autre section, un bloc contient du texte pour vérifier l'alignement entre les passages inverse et avant d'une couleur primaire.

Le liquide de l'optimisateur est transparent et n'est en général pas directement visible. Le liquide peut être vu sur certains substrats (tels que le vinyle auto-adhésif) lorsqu'ils sont imprimés en conjonction avec les encres colorées. Le motif en forme de croix, qui est au-dessus de l'échelle de référence est imprimé de cette manière et peut être utilisé pour évaluer l'alignement de l'optimisateur sur certains substrats. Dans un système bien aligné, la croix de couleur claire au centre du motif sera alignée sur les quatre lignes noires sur les côtés du motif.

Si les têtes d'impression sont mal alignées ou que vous avez un doute à leur sujet - par exemple, si un écrasement du substrat s'est produit - alignez les têtes d'impression. Voir [Alignement des têtes d'impression à la page 147.](#)

Tracé de l'étalonnage de l'avance du substrat

Pour affiner la qualité de votre impression, il peut être nécessaire d'ajuster la vitesse d'avance du substrat.

L'avance du substrat détermine le positionnement des points sur le substrat. Si le substrat n'avance pas correctement, des bandes claires ou foncées apparaissent sur l'image imprimée et le grain risque d'augmenter.

Vous pouvez modifier l'avance substrat dans le RIP ou le panneau de commande à l'aide du paramètre Avance substrat, dans le profil de substrat.

Pour imprimer le tracé d'étalonnage de l'avance substrat :

1. Utilisez le même type de substrat que celui que vous utilisiez lorsque vous avez détecté le problème.
2. Assurez-vous que le type de substrat sélectionné est le même que celui chargé dans l'imprimante.
3. Accédez au panneau avant et touchez l'icône d'outils .
4. Accédez au mode d'impression que vous souhaitez étalonner, puis touchez **Modifier le mode d'impression**, puis faites défiler et touchez **Plus de paramètres**, puis faites défiler et touchez **Imprimer le tracé de l'état d'avance substrat**.



REMARQUE : Vous ne pouvez pas modifier un profil de substrat générique.

Le tracé d'étalonnage de l'avance substrat se compose de plusieurs colonnes au bas desquelles figure un numéro. Repérez la colonne la plus claire et entrez son numéro dans le paramètre Avance substrat pour chaque mode d'impression du profil de substrat actuel.

Deux tracés sont imprimés horizontalement l'un à côté de l'autre. Celui à droite utilise moins d'encre et est optimisé pour les familles de substrat telles que les papiers et les polypropylènes. Celui à gauche est optimisé pour les vinyles et les familles de substrats similaires.

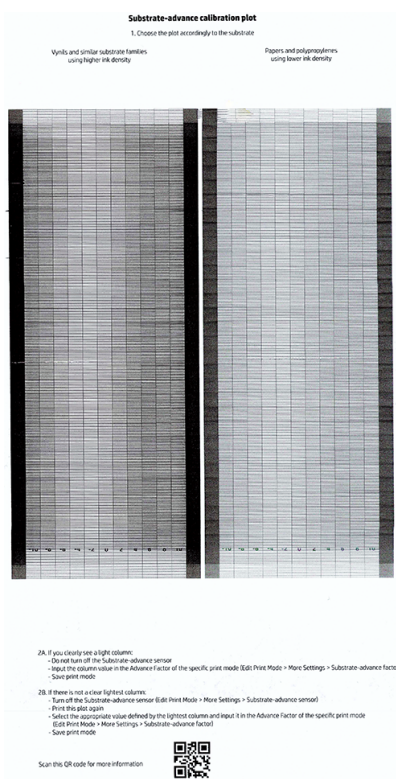

REMARQUE : Les inexactitudes mineures d'avance substrat (± 2 autour la valeur 0) ne devraient pas engendrer de problème de qualité d'impression, en particulier avec les modes d'impression de plus de 8 passages.

Ajustement de l'avance du substrat en cours d'impression

Si vous n'effectuez pas plus de six passages, vous pouvez régler avec précision l'avance du substrat au cours de l'impression.

Accédez au panneau de commande et touchez l'icône de menu , puis **Outils > Dépannage >**

Étalonnage de l'avance substrat. Sélectionnez une valeur de modification comprise entre -10 mm/m et +10 mm/m (ou mils/pouces). Pour corriger un problème de bandes claires, diminuez la valeur. Pour corriger un problème de bandes foncées, augmentez la valeur.

Si vous effectuez huit passages ou plus, un réglage incorrect de l'avance ne génère pas de bandes mais de la granulation, laquelle est plus difficile à évaluer visuellement. Dans ce cas, il est donc conseillé d'utiliser uniquement le tracé de réglage.

Une fois que vous avez choisi un réglage, le reste de la tâche sera imprimé avec cette valeur et les tâches consécutives avec le même mode d'impression, mais le réglage sera réinitialisé à l'issue de l'impression. Si vous souhaitez que toutes les impressions ultérieures soient effectuées selon le nouveau paramètre, ajoutez le réglage choisi au paramètre Avance substrat dans le profil.

Que faire si les problèmes persistent

S'il subsiste encore des problèmes de qualité d'impression après avoir appliqué les mesures préconisées dans ce chapitre, vous pouvez encore essayer les actions ci-dessous.

- Essayez [Étalonnage complet à la page 104](#).
- Essayez de sélectionner une option de qualité d'impression supérieure dans votre logiciel RIP, en augmentant le nombre de passages.
- Vérifiez que le microprogramme de votre imprimante est à jour. Voir [Mise à jour du micrologiciel à la page 197](#).
- Vérifiez que les paramètres appropriés ont été définis dans votre programme logiciel.
- Appelez votre responsable des services de maintenance. Voir [Que faire en cas de problème à la page 37](#).

Problèmes de qualité d'impression les plus courants

Les problèmes de qualité d'impression les plus courants incluent granulation, bandes horizontales ou verticales, variation de couleur ou mauvais alignement, zones noires floues, maculage ou étalement d'encre, motifs de remplissage irréguliers, problèmes de mosaïques, etc.

Granulation

Une impression est dite granuleuse lorsqu'elle contient du grain perceptible, lui donnant une apparence tachetée.



Pour corriger ce type de problème :

- Vérifiez l'état des buses de toutes les têtes d'impression, y compris celles relatives aux encres transparentes.
 - Impression du tracé de l'état des têtes d'impression. Voir [Tracé du statut de la tête d'impression à la page 122](#).
 - Si nécessaire, nettoyez les têtes d'impression. Voir [Nettoyage des têtes d'impression à la page 176](#).
 - Il arrive parfois qu'une seule action de nettoyage ne soit pas suffisante. Imprimez de nouveau le tracé de l'état et envisagez d'effectuer un nouveau nettoyage.
- Il y a peut-être un défaut d'alignement des têtes d'impression. Cela peut se produire si vous n'avez pas aligné les têtes d'impression depuis longtemps, ou en cas de bourrage substrat. Si nécessaire, alignez les têtes d'impression (reportez-vous à la section [Alignement des têtes d'impression à la page 147](#)). Pour vérifier si cette intervention est nécessaire, vous pouvez utiliser le tracé de l'état d'alignement des têtes d'impression (reportez-vous à la section [Tracé de l'état d'alignement à la page 123](#)).
- La présence de grain peut être imputable à des problèmes d'avance du substrat. Essayez de régler avec précision l'avance du substrat ; voir [Tracé de l'étalonnage de l'avance du substrat à la page 124](#).
- Notamment, si vous effectuez huit passages ou plus, il peut être nécessaire de régler précisément l'avance du substrat. Voir [Tracé de l'étalonnage de l'avance du substrat à la page 124](#).
- Si le problème persiste, vous pouvez réduire la densité de l'encre et modifier le niveau de l'optimisateur dans les paramètres avancés du substrat.
- Certains rouleaux vinyles ou bannières peuvent présenter un revêtement défectueux (peut-être causé par l'ancienneté), ce qui peut entraîner des zones granuleuses et de remplissage inégales, notamment lors d'une impression avec trop peu de passages. Essayez les solutions suivantes :
 - Accédez à votre bibliothèque de substrat dans le panneau de commande ou dans votre RIP. Sélectionnez le mode d'impression et augmentez la quantité de l'optimisateur dans les paramètres avancés. Voir [Ajout d'un nouveau substrat à la page 88](#).
 - Nettoyez la tête d'impression de l'optimisateur.

Si ces suggestions ne résolvent pas votre problème, envisagez de changer de rouleau.

Effet de bandes horizontales

Essayez les mesures suivantes si l'image imprimée est parcourue de lignes horizontales comme illustré ci-dessous (la couleur des bandes est variable).



Essayez :

- Si vous utilisez un mode d'impression avec six passages ou moins, essayez d'augmenter le nombre de passages. Un certain degré d'effet de bande doit être attendu avec peu de passages.
- Si des bandes affectent toutes les couleurs sur la largeur de l'image imprimée, la cause est probablement un problème d'avance du substrat. Réglez l'avance substrat instantanément sur le panneau de commande (consultez [Ajustement de l'avance du substrat en cours d'impression à la page 125](#)). Si vous obtenez des bandes foncées, augmentez l'avance du substrat ; si vous obtenez des bandes claires, diminuez-la. Lorsque vous avez trouvé le bon réglage, stockez la valeur dans le panneau de commande pour effectuer ultérieurement des impressions sur le même substrat.

Le problème peut également provenir d'une fibre accrochée à l'une des têtes d'impression. Éteignez l'imprimante, puis ôtez les têtes d'impression une-à-une et débarrassez-les de toute fibre visible.

- Si les bandes affectent seulement certaines couleurs, une tête d'impression défectueuse peut être à l'origine du problème.
 - Vérifiez l'effet de bande dans les zones de remplissage ; si vous pouvez identifier la tête d'impression défectueuse, nettoyez-la. Voir [Nettoyage des têtes d'impression à la page 176](#).
 - Imprimez le tracé de l'état des têtes d'impression (reportez-vous à la section [Tracé du statut de la tête d'impression à la page 122](#)). Si nécessaire, nettoyez les têtes d'impression. Voir [Nettoyage des têtes d'impression à la page 176](#).
 - Il arrive parfois qu'un seul nettoyage ne permette pas de nettoyer complètement toutes les buses. Imprimez le tracé de l'état et envisagez d'effectuer un nouveau nettoyage.
 - Alignez les têtes d'impression (consultez [Alignement des têtes d'impression à la page 147](#)). Si nécessaire, alignez-les manuellement.
 - Réimprimez le tracé de l'état des têtes d'impression. Identifiez la tête d'impression comportant le plus grand nombre de buses obstruées et remplacez-la.

- Si les bandes affectent la plupart des couleurs, il y a peut-être un défaut d'alignement des têtes d'impression. Cela peut se produire si vous n'avez pas aligné les têtes d'impression depuis longtemps, ou en cas de bourrage substrat. Si nécessaire, alignez les têtes d'impression (reportez-vous à la section [Alignement des têtes d'impression à la page 147](#)). Pour vérifier si cette intervention est nécessaire, vous pouvez imprimer le tracé de l'état d'alignement des têtes d'impression (reportez-vous à la section [Tracé de l'état d'alignement à la page 123](#)).
- En raison des routines d'entretien des têtes d'impression pendant l'impression, certaines fibres ou petites quantités d'encre peuvent se déposer sur une buse, ce qui empêche temporairement son fonctionnement. Ceci est très peu probable et ne peut générer qu'une ou deux bandes isolées. Il est également très peu probable que ce problème se reproduise au cours du même travail d'impression ou des travaux suivants. Cependant, si vous constatez ce problème, essayez de nettoyer les têtes d'impression (reportez-vous à la section [Nettoyage des têtes d'impression à la page 176](#)).

Si le problème persiste, appelez votre responsable du service maintenance (voir [Que faire en cas de problème à la page 37](#)).

Bandes verticales

Différents types de bandes verticales peuvent apparaître, et pour des raisons différentes



- Des bandes verticales régulières correspondant à la forme de la platine peuvent être observées sur des substrats papier et en général sur des substrats fins, dans les zones de remplissage de densité moyenne, telles que les gris ou les violets. Voici quelques suggestions pour atténuer ce type de problème :
 - Alignez les têtes d'impression. Voir [Alignement des têtes d'impression à la page 147](#).
 - Réduisez le niveau d'aspiration par paliers de 5 mmH₂O lors d'impressions sur du vinyle. Ne dépassez pas la limite inférieure de 10 mmH₂O pour les vinyles ou de 25 mmH₂O pour les papiers afin d'éviter les écrasements et/ou les traînées d'encre. Envisagez d'utiliser les supports de bord du substrat pour éviter les écrasements latéraux. Voir [Supports de bord à la page 59](#).
 - Envisagez d'utiliser l'enrouleur afin d'obtenir un meilleur contrôle du substrat.
 - Ce type d'effet de bandes est moins visible lorsque l'imprimante est stable à une température élevée (après plus d'une demi-heure d'impression continue). Pour éviter les effets de bandes visibles, vous pouvez modifier la file d'attente d'impression de sorte que les impressions délicates ou importantes soient effectuées ultérieurement ; ou en pré-chauffant l'imprimante à l'aide de l'option disponible dans votre RIP.

- De fines bandes sombres verticales, généralement visibles sur les premiers 150-200 mm de l'impression dans les zones de remplissage de haute densité ou dans les applications rétro-éclairées :
 - Réduisez, si possible, la quantité d'encre.
 - Désactivez le couteau et faites avancer le substrat manuellement d'environ 100 à 150 mm avant le premier tirage.
 - Lorsque vous utilisez des substrats rétro-éclairés et synthétiques, diminuez le niveau d'aspiration à une valeur autour de 5-15, en fonction de l'épaisseur du substrat. On applique généralement plus d'aspiration pour les substrats épais et moins pour les substrats légers.
 - Augmentez le nombre de passages.
 - Le cas échéant, utilisez le RIP pour regrouper les tâches afin que les températures de l'imprimante restent plus stables entre les tâches.
- Des bandes épaisses verticales qui ne coïncident pas avec la forme de la platine ; peuvent apparaître sur les substrats vinyles ou rétroéclairés ayant des zones de remplissage denses comme celles en vert ou orange :
 - Dans les paramètres avancés, modifiez le flux d'air de la zone d'impression. En cas de bandes verticales, diminuez le flux d'air. En cas d'étalement de l'encre (étalement de l'encre sur des zones de différentes couleurs), augmentez le flux d'air. Commencez par le changer de ± 100 cm/s.
- Des bandes verticales irrégulières ou isolées avec des niveaux anormaux de grains :
 - Augmentez le niveau de vide par paliers de 5 mmH₂O. Ne dépassez pas les limites suivantes : 20 mmH₂O pour les banderoles et 50 mmH₂O pour les autres familles de substrat.
 - Dans les applications rétro-éclairées, augmentez le nombre de passages à 20, en conservant le niveau de vide sous 20 mmH₂O.
 - Si les bandes apparaissent uniquement au début de l'impression, désactivez le couteau et avancez le substrat manuellement d'environ 100-150 mm avant la première impression.
 - Si le problème persiste, vérifiez que toutes les platines sont correctement installées et sont toutes à niveau les unes avec les autres.

Correction des variations de couleur et des lignes de texte

Ces problèmes de qualité d'impression sont susceptibles d'être causés par l'état de l'encre dans les buses des têtes d'impression.

Si certaines buses des têtes d'impression sont en cours d'utilisation pendant que d'autres ne le sont pas, de l'eau s'évapore lentement de l'encre vers les buses inutilisées, rendant la couleur plus intense. Par conséquent, en pareil cas vous pouvez remarquer des variations dans l'intensité des couleurs dans les zones où la couleur de l'image doit être constante.

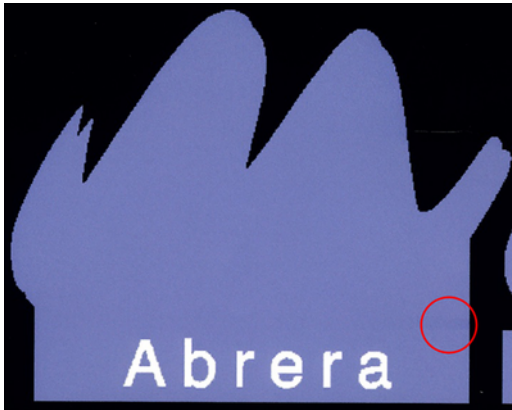

Si vous remarquez un tel problème, il peut y avoir plusieurs solutions possible.

1. Si vous remarquez une variation d'intensité sur une face de l'impression, essayez de faire pivoter l'image de 90 ou 180 degrés avant d'imprimer. Ceci peut résoudre le problème dans certains cas car toutes les buses sont rafraîchies à chaque fois qu'elles entrent dans la station de service entre deux passages.
2. Utilisez votre RIP pour ajouter des barres de couleur latérales sur les côtés de l'impression. Les barres de couleurs sont conçues pour entraîner les buses des têtes d'impression afin d'éviter que le problème ne se produise.



REMARQUE : Tous les RIP ne proposent pas cette option.



3. Avant d'imprimer, ajoutez manuellement des barres de couleurs à l'image. Dans ce cas, vous pouvez soit utiliser les couleurs standard, soit décider d'inclure une couleur précise avec laquelle vous avez remarqué le problème. La largeur recommandée pour chaque barres est de 3 mm.

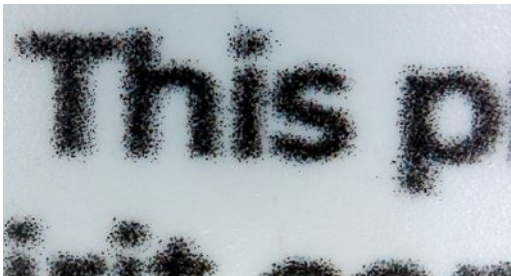

Si du texte, des lignes ou des zones remplies claires flous, procédez comme suit :

- Vérifiez l'état des buses de toutes les têtes d'impression, y compris celles relatives aux encres transparentes.
 - Impression du tracé de l'état des têtes d'impression. Voir [Tracé du statut de la tête d'impression à la page 122](#).

- Si nécessaire, nettoyez les têtes d'impression. Voir [Nettoyage des têtes d'impression à la page 176](#).
- Il arrive parfois qu'une seule action de nettoyage ne soit pas suffisante. Imprimez de nouveau le tracé de l'état et envisagez d'effectuer un nouveau nettoyage.
- Il y a peut-être un défaut d'alignement des têtes d'impression. Cela peut se produire si vous n'avez pas aligné les têtes d'impression depuis longtemps, ou en cas de bourrage substrat. Imprimez le tracé de l'état d'alignement des têtes d'impression (reportez-vous à la section [Tracé de l'état d'alignement à la page 123](#)), et alignez les têtes d'impression, si nécessaire (reportez-vous à la section [Alignement des têtes d'impression à la page 147](#)).
- Si le problème persiste, vous pouvez modifier le niveau de l'optimisateur dans les paramètres avancés du substrat.
- L'eau de l'encre contenue dans les buses inutilisées s'évapore lentement, de sorte que les premières gouttes d'encre sont éjectées avec une vitesse inférieure. Ceci peut se produire, par exemple, dans les buses qui n'ont pas été utilisées pendant la totalité d'une bande d'impression, ce qui entraîne l'apparition de textes et de lignes irréguliers ou flous. Nous vous recommandons d'effectuer les étapes 1 à 3 comme décrit ci-dessus.
- Si une zone claire se situe près du bord lors de l'impression sur un substrat léger, assurez-vous que le substrat est chargé en ayant son bord sur une nervure de la platine pour éviter d'avoir localement des zones floues. Sinon, essayez de faire pivoter l'image de 90 ou 180 degrés, afin que la zone touchée ne soit pas située sur le bord du substrat.

Couleurs mal alignées

Un défaut d'alignement des couleurs dans une direction quelle qu'elle soit peut être dû à un défaut d'alignement des têtes d'impression.



Les têtes d'impression peuvent être mal alignées si vous n'avez pas aligné les têtes d'impression depuis longtemps, ou si un bourrage de substrat a eu lieu. Si nécessaire, alignez les têtes d'impression (reportez-vous à la section [Alignement des têtes d'impression à la page 147](#)). Pour vérifier si cette intervention est nécessaire, vous pouvez imprimer le tracé de l'état d'alignement des têtes d'impression (reportez-vous à la section [Tracé de l'état d'alignement à la page 123](#)).

Zones noires paraissant floues

Si les zones noires paraissent floues ou pas assez noires, essayez les suggestions suivantes.

- Augmentez le nombre de passages.
- Laminez l'impression.

- Les profils de substrat sont conçus pour obtenir une qualité d'impression constante et fiable sur une large gamme de substrats. Cependant, vous pourriez vouloir investir dans le processus de gestion des couleurs, à l'aide d'outils externes et/ou d'experts afin d'obtenir des résultats spécifiques.

Trainées d'encre

Des trainées d'encre peuvent apparaître sur l'impression pour diverses raisons.

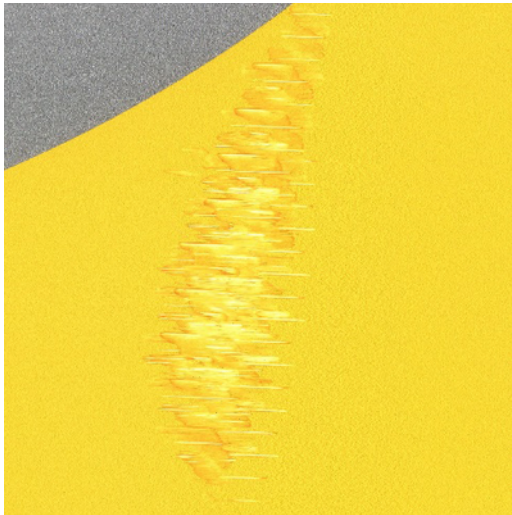

- Le substrat est dévié. Tenez compte du message d'avertissement qui apparaît pendant la procédure de chargement, s'il existe une déviation significative.
- Le substrat n'est pas plat au niveau de la zone d'impression. Essayez les solutions possibles suivantes :
 - Augmentez le niveau de vide par paliers de 5 mm H₂O.
 - Diminuez la température de traitement thermique. vous devrez probablement augmenter le nombre de passages pour atteindre le traitement thermique adéquat.
 - Vérifiez l'absence de vibres sur les têtes d'impression.

Si ce problème apparaît uniquement sur les côtés de l'impression parce que les bords sont inégaux ou que le substrat est enroulé vers le haut sur les côtés, essayez d'utiliser les supports de bord (consultez [Supports de bord à la page 59](#)).

Si le problème affecte uniquement le début de l'impression, essayez les suggestions suivantes :

- Augmentez le niveau de vide par paliers de 5 mm H₂O. Ne dépassez pas les limites suivantes : 20 mm H₂O pour les banderoles, 45 mm H₂O pour le vinyle et 60 mm H₂O pour les autres substrats. Si le niveau de vide est trop élevé, il se peut que vous constatiez une augmentation de la granulation due à une trop grande friction entre la surface arrière du substrat et la platine lorsque le substrat avance durant l'impression. Il est également possible que soient visibles des bandes verticales correspondant aux contours de la platine d'impression.
- Diminuez le nombre de passages.

- Assurez-vous que le substrat est stocké dans la même pièce que celle où se trouve l'imprimante.



REMARQUE : Plusieurs substrats sont sensibles aux conditions ambiantes (température et humidité) : si les conditions ambiantes sortent des normes recommandées, ceci peut affecter le chargement et l'impression.

Étalement de l'encre

Une petite migration de couleur peut être observée à la frontière entre les différentes couleurs. Cela peut également se produire à la bordure entre une couleur et un substrat vierge (absence d'encre), réduisant la netteté de la forme. Sur certains substrats, un halo peut être observé à la bordure entre les couleurs.



Essayez les suggestions suivantes pour atténuer ce problème :

- Vérifiez l'état des buses de toutes les têtes d'impression, y compris celles relatives aux encres transparentes.
 - Impression du tracé de l'état des têtes d'impression. Voir [Tracé du statut de la tête d'impression à la page 122](#).
 - Si nécessaire, nettoyez les têtes d'impression. Voir [Nettoyage des têtes d'impression à la page 176](#).
 - Il arrive parfois qu'une seule action de nettoyage ne soit pas suffisante. Imprimez de nouveau le tracé de l'état et envisagez d'effectuer un nouveau nettoyage.
- Il y a peut-être un défaut d'alignement des têtes d'impression. Cela peut se produire si vous n'avez pas aligné les têtes d'impression depuis longtemps, ou en cas de bourrage substrat. Imprimez le tracé de l'état d'alignement des têtes d'impression (reportez-vous à la section [Tracé de l'état d'alignement à la page 123](#)), et alignez les têtes d'impression, si nécessaire (reportez-vous à la section [Alignement des têtes d'impression à la page 147](#)).
- Si le problème persiste, vous pouvez réduire la densité de l'encre, modifier le niveau de l'optimisateur ou augmenter la température de séchage dans les paramètres avancés du substrat.



REMARQUE : L'augmentation de la température de séchage peut avoir une incidence sur la coalescence et d'autres défauts.

Aspect inégal dans la zone de remplissage

De légères différences de couleur peuvent apparaître sur certains substrats dans les zones de remplissage de haute densité, s'ils ont été entreposés partiellement couverts après l'impression.

Juste après l'impression, de tels substrats doivent être entreposés soit entièrement couverts soit entièrement découverts. Il est recommandé d'éviter tout contact direct prolongé entre deux impressions. Ce problème tend à disparaître si le substrat reste découvert pendant un certain temps.

Alternativement, surtout avec les vinyles et les banderoles, certains rouleaux individuels peuvent présenter un revêtement défectueux ; Par exemple, le revêtement peut avoir vieilli. Ceci peut engendrer un remplissage inégal dans les zones claires. Dans ce cas, essayez un nouveau rouleau.

L'encre est huileuse et laisse des traînées en la touchant

Ces symptômes peuvent apparaître dans plusieurs autres circonstances.

- Lorsque les symptômes apparaissent uniquement au début de l'impression après une période d'inactivité de l'imprimante (particulièrement lorsque le début de l'impression utilise beaucoup d'encre)

Cela peut n'être qu'un problème temporaire : essayez de réimprimer, et peut-être de réduire légèrement les limites de l'encre. Il peut être utile de changer la file d'attente des impressions de sorte que le traitement thermique de la première tâche ne soit pas difficile (utilisez beaucoup d'encre).

- Lorsque les symptômes apparaissent uniquement sur certaines parties de l'impression qui utilisent beaucoup d'encre

Pour permettre un meilleur séchage sur les passages consécutifs, augmentez les températures de traitement thermique, ainsi que le nombre de passages, diminuez la quantité totale d'encre et/ou modifiez le décalage de délai entre les passages (dans le RIP ou sur le panneau de commande).

- Lorsque les symptômes apparaissent après avoir réduit le nombre de passages

Pour permettre un meilleur séchage sur les passages consécutifs, augmentez les températures de traitement thermique, diminuez la quantité totale d'encre et/ou modifiez le décalage de délai entre les passages (dans le RIP ou sur le panneau de commande).

- Lorsqu'une finition huileuse apparaît quelques minutes ou quelques heures après l'impression

Stockez l'impression face vers le haut et sans la couvrir ; l'effet disparaît normalement après un certain temps.



REMARQUE : Si vous diminuez la quantité d'encre globale, vous pouvez remarquer une moindre saturation des couleurs.



CONSEIL : Pour nettoyer les impressions, utilisez uniquement de l'eau et une solution de faible teneur en savon doux. N'utilisez pas de produits de nettoyage avec des solvants à base d'alcool. Attendez 24 heures avant de nettoyer.

Vous pourriez essayer d'utiliser un substrat différent, ce qui peut avoir une résistance supérieure à cet effet.

Problèmes de recouvrement

Lorsqu'il s'agit d'imprimer des mosaïques, les problèmes les plus courants sont décrits ici.

- Variation de couleur d'une mosaïque à l'autre

Dans certains cas, des mosaïques contiguës avec la même couleur unie d'arrière-plan peuvent laisser apparaître des différences de couleurs entre le côté droit de la première mosaïque et le côté gauche de la seconde. Il s'agit d'un problème courant avec les imprimantes jet d'encre (qu'elles soient thermiques ou à piezo) qui créent de légères variations de couleurs à mesure que la courroie avance.

Pour améliorer la cohérence des couleurs côte à côte et d'une mosaïque à l'autre, suivez ces recommandations :

- Assurez-vous que les conditions ambiantes sont adaptées à une qualité d'impression optimale. Voir [Spécifications environnementales à la page 211](#).
- Imprimez sur un substrat déjà fixé à l'enrouleur.
- Utilisez un mode d'impression à 12 passages.
- Utilisez un mode d'impression dont la densité d'encre est faible : moins est mieux.
- Utilisez l'icône de température  située sur le panneau de commande pour augmenter la température de séchage.
- Évitez de lancer une impression lorsque l'imprimante est froide : imprimez 50 cm moins de 15 minutes avant la tâche en mosaïque. Une vérification de l'état des buses est suffisante pour chauffer l'imprimante.

Puisque les différences de couleurs les plus notables sont entre les bords gauche et droit, l'effet peut parfois apparaître lorsque deux mosaïques sont mises ensemble. Il peut être aisé de surmonter le problème en inversant des mosaïques alternées, ce qui a pour effet de placer le côté droit de la première mosaïque à côté du côté droit de la deuxième et le côté gauche de la deuxième à côté du côté gauche de la troisième, ce qui a pour conséquence une impression des zones contiguës au même point de l'andain et leur permet, par conséquent, d'obtenir la même couleur. Cette fonctionnalité est disponible dans tous les RIP.

- Variations de dimensions de mosaïque à mosaïque

Certains substrats spécifiques de bannières peuvent avoir une stabilité dimensionnelle non uniforme lorsqu'il s'agit d'imprimer de très longues mosaïques. Ainsi, la longueur du panneau peut être différente entre le côté gauche et le côté droit. Alors que cela peut passer inaperçu avec chaque tracé, cela affecte l'alignement entre les panneaux dans des applications de mosaïques. Les types de substrats se comportant ainsi ont tendance à le faire tout au long du rouleau. Ainsi, en cas de problème de cette nature, vous pouvez aisément le surmonter en inversant des mosaïques alternées, comme décrit ci-dessus.

- Précision de la longueur

Suivez les recommandations dans [Précision de la longueur à la page 77](#).

En outre, vous pouvez essayer les paramètres suivants :

- **Température** : Plus la température est élevée, plus le substrat a tendance à se déformer. Si vous observez une déformation du substrat après l'impression, vous pouvez réduire la déformation en réduisant la température. Cependant, cela peut avoir des effets secondaires indésirables affectant la capacité de séchage, des modifications de couleur, et ainsi de suite.
- **Tension d'entrée** : Augmentez légèrement la tension d'entrée pour réduire la déviation pendant l'impression. Cependant, cela peut avoir des effets secondaires indésirables, tels qu'un glissement du substrat, une mauvaise avance du substrat et un flou.

Mauvais alignement blanc-couleur

Ce problème se produit uniquement en cas d'impression d'une couche blanche sur ou sous la couche couleur.

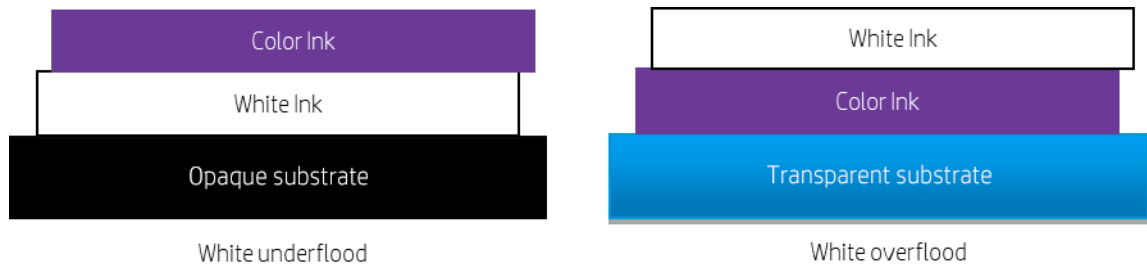

Le problème vient du fait que la couche blanche n'est pas alignée sur la couche de couleur, de sorte que du blanc apparaît en dehors de l'image couleur.

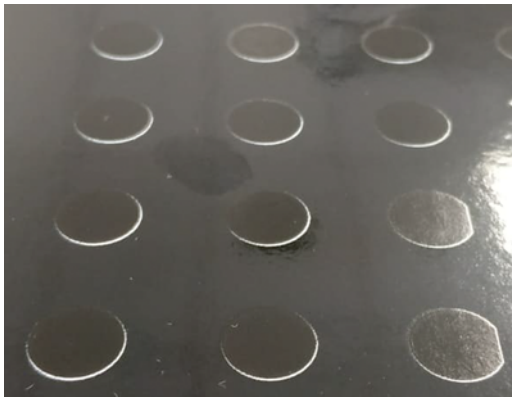

Essayez les suggestions suivantes pour atténuer ce problème :

- Il y a peut-être un défaut d'alignement des têtes d'impression. Cela peut se produire si vous n'avez pas aligné les têtes d'impression depuis longtemps, ou en cas de bourrage substrat. Imprimez le tracé de l'état d'alignement des têtes d'impression (reportez-vous à la section [Tracé de l'état d'alignement à la page 123](#)), et alignez les têtes d'impression, si nécessaire (reportez-vous à la section [Alignement des têtes d'impression à la page 147](#)).
- Si l'incompatibilité apparaît dans le sens de l'avance substrat, la cause est probablement un problème d'avance substrat. Réglez l'avance substrat instantanément sur le panneau de commande (consultez [Ajustement de l'avance du substrat en cours d'impression à la page 125](#)). Si vous obtenez des bandes foncées, augmentez l'avance du substrat ; si vous obtenez des bandes claires, diminuez-la. Lorsque vous avez trouvé le bon réglage, stockez la valeur dans le panneau de commande pour effectuer ultérieurement des impressions sur le même substrat.
- Si le problème est dû à une déformation du substrat, essayez de réduire la température de séchage pour les substrats les plus sensibles à la chaleur.
- Si le problème persiste, vous pouvez essayer différentes méthodes de rétrécissement de la couche blanche :
 - Recommandé : À l'aide de l'option de suppression intelligente de votre RIP, essayez de le régler sur 3 pixels.
 - Utilisez la fonction de suppression de votre RIP.

- Rétrécissez la couche blanche dans l'éditeur d'image.



REMARQUE : Un rétrécissement trop important de la couche blanche peut entraîner d'autres défauts sur les bords de l'impression.

9 Gestion du kit encreur

Il est essentiel de correctement manipuler le système d'encrage pour imprimer efficacement.

Système d'encrage

Les composants du système d'encrage de votre imprimante.

Cartouches d'encre Eco-Carton

Les huit cartouches d'encre Eco-Carton de l'imprimante fournissent de l'encre magenta, magenta clair, noir, jaune, cyan clair, cyan, de revêtement et d'optimisateur aux têtes d'impression. L'imprimante 630W peut également utiliser des cartouches d'encre Eco-Carton blanche.

Chaque cartouche a une capacité de 1 litre. Elles sont conservées sur le côté droit de l'imprimante.

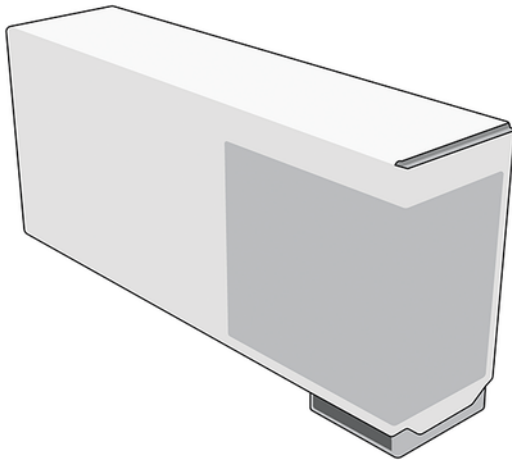





Les cartouches d'encre Eco-Carton ne nécessitent ni maintenance ni nettoyage, mais elles doivent être secouées avant l'installation. Des résultats d'impression de haute qualité continuent sur toute la durée de vie de la cartouche.

L'optimisateur HP Latex permet de proposer une qualité élevée à grande vitesse. L'optimisateur HP Latex se compose de polymères chargés positivement (cationiques), en suspension dans un véhicule incolore, d'encre à base d'eau. Il réagit avec les pigments d'encre, qui sont chargés négativement (anioniques), pour les immobiliser rapidement sur la surface d'impression. Le résultat est une grande netteté de texte et de qualité d'image en supprimant les bavures et les débordements de couleur particulièrement à des niveaux de productivité élevés.

L'optimisateur HP Latex permet également de faire fonctionner le séchage et le traitement thermique des encres HP Latex à basses températures et d'être plus économe en énergie, ce qui présente également un autre avantage, celui d'offrir un large éventail de substrats pris en charge et de réduire votre consommation électrique.

L'encre à base d'eau durable et flexible permet une grande adhésion et une résistance exceptionnelle aux rayures grâce au nouveau fluide de revêtement HP Latex.

-
-  **ATTENTION :** Il convient d'observer certaines précautions lors de la manipulation des cartouches d'encre Eco-Carton, car ces dispositifs sont sensibles aux décharges électrostatiques. Évitez tout contact avec les broches, fils et circuits.
-  **ATTENTION :** L'installation d'une cartouche non secouée peut entraîner des problèmes de qualité d'impression, une défaillance de tête d'impression ou un mauvais fonctionnement du kit encreur.
-  **REMARQUE :** Cette imprimante est conçue pour fonctionner uniquement avec les cartouches dotées d'une puce HP neuve ou réutilisée et utilise des mesures de sécurité dynamiques pour bloquer les cartouches en utilisant une puce non HP. Les mises à jour périodiques du microprogramme conserveront l'efficacité de ces mesures. Pour plus d'informations, consultez : <http://www.hp.com/learn/ds>.
-  **REMARQUE :** Cette imprimante n'est pas conçue pour utiliser des systèmes d'encre en continu. Pour reprendre l'impression, retirez tout système d'encre continue et installez des cartouches d'encre HP Eco-Carton d'origine (ou compatibles).
-  **REMARQUE :** Cette imprimante est conçue pour des cartouches d'encre à utiliser jusqu'à ce qu'elles soient vides. Le remplissage de cartouches avant qu'elles ne soient vides peut entraîner l'échec de votre imprimante. Si cela se produit, insérez une nouvelle cartouche (HP d'origine ou compatible) pour poursuivre l'impression.
-

Stockage des données d'utilisation de cartouche

La cartouche d'encre HP utilisée avec cette imprimante contient une puce mémoire qui facilite l'utilisation de l'imprimante.

En outre, cette puce mémoire recueille une série d'informations restreintes relatives à l'usage de l'imprimante, qui peut inclure la date d'installation initiale de la cartouche, la date à laquelle la cartouche a été utilisée pour la dernière fois, le nombre de pages imprimées avec la cartouche, la couverture de page, les modes d'impression appliqués, les erreurs d'impression éventuelles et le modèle du produit. Ces informations permettent à HP de concevoir ses futurs produits en répondant aux besoins d'impression des utilisateurs.

Les informations collectées par la puce mémoire n'incluent aucune information susceptible d'être utilisée pour identifier un client ou un utilisateur de la cartouche ou de l'imprimante.

HP collecte un échantillon des puces mémoire parmi les cartouches retournées à HP dans le cadre de son programme de renvoi et de recyclage (HP Planet Partners : <http://www.hp.com/recycle>). Les cartes mémoire provenant de cet échantillonnage sont lues et analysées afin d'améliorer les futurs produits HP. Les partenaires de HP qui apportent leur contribution au recyclage des cartouches sont également susceptibles d'accéder aux cartes mémoire.

Toute tierce partie se trouvant en possession d'une cartouche d'encre est susceptible d'avoir accès aux informations contenues dans sa puce mémoire. Si vous préférez ne pas autoriser l'accès à ces informations, vous pouvez rendre la puce inopérante. Cependant, si la puce est inopérante, elle ne peut pas être utilisée dans une imprimante HP.

Si vous craignez de fournir ces informations sur l'utilisation de la cartouche, vous pouvez indiquer à l'imprimante de ne pas stocker les informations dans la puce mémoire. Pour ce faire, accédez au Serveur Web Incorporé, puis cliquez sur **Sécurité > Paramètres de sécurité**, puis dans la section **Paramètres de l'imprimante**, basculez vers **Informations d'utilisation anonymes**. Ceci n'empêche aucune la cartouche de fonctionner normalement. Toutefois, si vous changez d'avis plus tard, vous pouvez

restaurer les paramètres par défaut d'usine pour reprendre la collecte d'informations sur l'usage de la cartouche.

Têtes d'impression

Les têtes d'impression déposent l'encre sur le substrat.

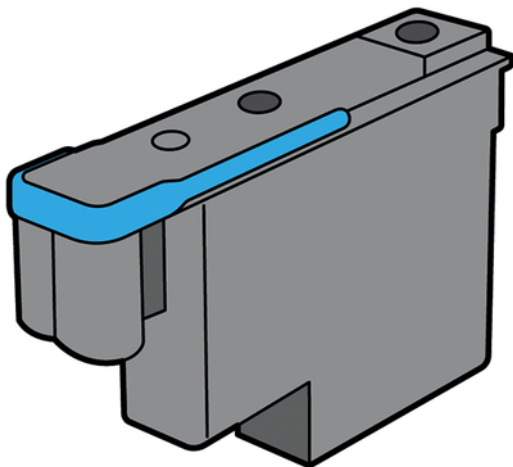

Il existe 6 catégories de têtes d'impression. Lorsqu'elle est placée dans l'imprimante pour la première fois, vous pouvez connecter chaque tête d'impression à un emplacement (slot) de la catégorie appropriée :

- **Têtes d'impression latex**
- Les **têtes d'impression de l'optimisateur** peuvent être placées uniquement dans l'emplacement de l'optimisateur et ne peuvent jamais être permutées avec d'autres emplacements, qu'elles soient neuves ou utilisées.
- Les **têtes d'impression de couleur blanche** (imprimantes 630W uniquement) peuvent être placées dans l'emplacement blanc uniquement et ne peuvent pas être permutées avec d'autres emplacements, qu'elles soient neuves ou utilisées.

 **CONSEIL :** Lorsque vous insérez une tête d'impression dans un logement pour la première fois, HP recommande de marquer cette tête d'impression pour identifier sa position, car la tête d'impression peut être retirée à tout moment pour diverses raisons, mais elle fonctionnera à nouveau uniquement si elle est placée dans le même emplacement comme avant.

Les têtes d'impression ont une durée de vie très longue et n'ont **pas** besoin d'être remplacées chaque fois que vous changez une cartouche d'encre.

Pour maintenir une qualité d'impression optimale, les têtes d'impression sont automatiquement testées à intervalles réguliers, et font automatiquement l'objet d'un entretien si nécessaire. Cette intervention prend un peu de temps et peut occasionnellement retarder l'impression.

Lorsqu'une tête d'impression doit être remplacée, le panneau de commande affiche un message.

 **ATTENTION :** Évitez de toucher les broches, les conducteurs et les circuits lors de la manipulation des têtes d'impression car ces éléments sont sensibles aux décharges électrostatiques. Ces dispositifs sont qualifiés de dispositifs sensibles aux décharges électrostatiques. Les décharges électrostatiques

constituent l'un des principaux risques pour les produits électroniques. Les dommages engendrés par les décharges électrostatiques peuvent en effet réduire l'espérance de vie des appareils.

- ⚠ **ATTENTION :** Si vous souhaitez retirer une tête d'impression de l'imprimante et la conserver pour une utilisation ultérieure, attendez au moins une heure qu'elle refroidisse avant de la retirer, sauf si l'imprimante est déjà inactive depuis au moins une heure. Réinstallez ensuite le capuchon et le bouchon, mais n'installez jamais un capuchon de l'optimisateur ou un bouchon blanc sur une tête d'impression autre que celle de l'optimisateur. Les têtes d'impression de l'optimisateur ont des capuchons et bouchons clairs, tandis que les autres têtes d'impression ont des capuchons et bouchons orange. Le fait d'installer le mauvais capuchon et bouchon, peut causer des dommages irréparables à la tête d'impression.
-

Cartouche de maintenance

La cartouche de maintenance nettoie et entretient les têtes d'impression et scelle les têtes d'impression lorsqu'elles ne sont pas utilisées pour éviter qu'elles ne sèchent. Elle est également utilisée pour stocker les résidus d'encre.

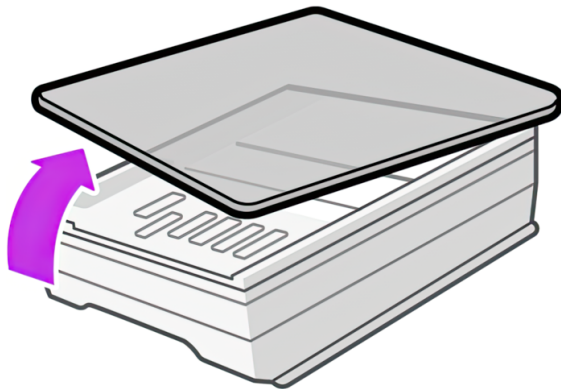

- 📌 **IMPORTANT :** Conservez la cartouche de maintenance en position horizontale lors de son retrait, afin d'éviter les projections d'encre.
-

La cartouche de maintenance est utilisée pour nettoyer les têtes d'impression. Vous serez informé lorsqu'elle doit être remplacée. Sa durée de vie dépend du ou des modes d'impression que vous utilisez. En moyenne, une nouvelle cartouche de maintenance dure environ 1 050 m² pour les modes d'impression couleur et environ 700 m² pour les modes d'impression en blanc.

- 📌 **REMARQUE :** Ces chiffres peuvent considérablement varier en fonction de la densité de l'impression, du mode d'impression et de la température ambiante. Le tissu s'épuisera beaucoup plus rapidement avec une impression haute densité, de nombreux passages, et un environnement chaud.
- 📌 **REMARQUE :** La cartouche de maintenance est contrôlée afin de détecter la fin du rouleau lorsque l'imprimante est sous tension et à la fin de chaque tâche d'impression.
-

L'imprimante refusera de démarrer une tâche d'impression, si elle détecte la fin du rouleau de nettoyage. Vous devez alors remplacer la cartouche de maintenance par une neuve.

Mode sans échec (Safe mode)

Dans certaines conditions, y compris le fonctionnement de l'imprimante en dehors des spécifications environnementales et lorsque des cartouches reconditionnées ou contrefaites ont été détectées, l'imprimante fonctionnera en mode « sans échec ».

HP n'est pas en mesure de garantir les performances du système d'impression lorsqu'il est utilisé en dehors des spécifications environnementales ou lorsqu'une cartouche d'encre utilisée, reconditionnée ou contrefaite est installée. Le mode sans échec est conçu pour protéger l'imprimante et les têtes d'impression des dégâts pouvant être causés par des conditions inattendues, et est en fonctionnement lorsque l'icône triangle d'avertissement  est affichée sur le panneau de commande. Pour des performances optimales, utilisez des cartouches d'encre HP Eco-Carton d'origine. Les systèmes d'impression HP Latex, y compris les encres et les têtes d'impression HP d'origine, sont conçus de manière à fournir une qualité d'impression, une cohérence, des performances, une durabilité et une valeur sans compromis lors de chaque impression.

 **REMARQUE :** Cette imprimante n'est pas conçue pour utiliser des systèmes d'encre en continu. Pour reprendre l'impression, retirez le système d'encre continue et installez des cartouches d'encre HP Eco-Carton d'origine (ou compatibles).

 **REMARQUE :** Les cartouches d'encre Eco-Carton de l'imprimante sont conçues pour être utilisées jusqu'à ce qu'elles soient vides. Le remplissage des cartouches avant qu'elles soient vides pourrait provoquer une erreur de l'imprimante. Si cela se produit, insérez une nouvelle cartouche (HP authentique ou compatible) pour poursuivre l'impression.

Conseils relatifs au kit encreur

Pour obtenir de meilleurs résultats, observez toujours les directives décrites ici.

- Lors de l'installation, suivez les instructions affichées sur le panneau de commande.
- Secouez doucement les cartouches d'encre avant de les installer ou lorsque l'encre est épuisée.

 **ATTENTION :** L'installation d'une cartouche non secouée peut entraîner des problèmes de qualité d'impression, une défaillance de tête d'impression ou un mauvais fonctionnement du kit encreur.

- Laissez l'imprimante et la cartouche de maintenance nettoyer les têtes d'impression automatiquement.
- Évitez de retirer inutilement les cartouches d'encre et les têtes d'impression.
- Veillez à vous conformer aux lois et réglementations applicables lors de la mise au rebut des consommables du kit encreur.

Maintenance des cartouches d'encre Eco-Carton

Aucune maintenance particulière n'est nécessaire pendant la durée de vie d'une cartouche. Lorsqu'une cartouche a atteint sa date d'expiration, vous devez la remplacer. Pour connaître la date d'expiration d'une cartouche d'encre, sélectionnez l'option Infos sur les cartouches sur le panneau de commande.

Remplacement d'une cartouche d'encre Eco-Carton

Le remplacement d'une cartouche d'encre s'avère nécessaire dans deux cas possibles.

- La cartouche d'encre est vide ou défectueuse et vous devez la remplacer pour continuer à imprimer.
- Le niveau de la cartouche d'encre est très bas et vous souhaitez la remplacer par une cartouche pleine en vue de procéder à une impression sans surveillance. Vous pouvez utiliser le reste de l'encre contenu dans la première cartouche à un moment plus approprié.

 **ATTENTION :** La procédure de retrait d'une cartouche d'encre doit être lancée à partir du panneau de commande. Ne retirez pas une cartouche d'encre avant d'y avoir été invité par un message du

panneau de commande. Si vous ôtez une cartouche d'encre de la mauvaise manière, l'imprimante peut rejeter la cartouche par la suite.

- ⚠ **ATTENTION :** Ne retirez une cartouche d'encre que si vous êtes prêt à en insérer une autre.
 - ⚠ **ATTENTION :** Il convient d'observer certaines précautions lors de la manipulation des cartouches d'encre, car ces dispositifs sont sensibles aux décharges électrostatiques. Évitez de toucher les broches, les fils de sortie ou les circuits.
 - ⚠ **AVERTISSEMENT !** Assurez-vous que les roulettes de l'imprimante sont verrouillées (levier vers le bas) pour empêcher tout déplacement de l'imprimante.
-

Retirer une cartouche d'encre Eco-Carton

Si vous devez retirer une cartouche d'encre Eco-Carton, procédez comme suit.

1. Sur le panneau de commande de l'imprimante, touchez l'icône **Consommables**, puis **Cartouches > Remplacer**.
2. Poussez la partie inférieure de la cartouche (indiquée sur l'étiquette avec des cercles concentriques) que vous souhaitez retirer.

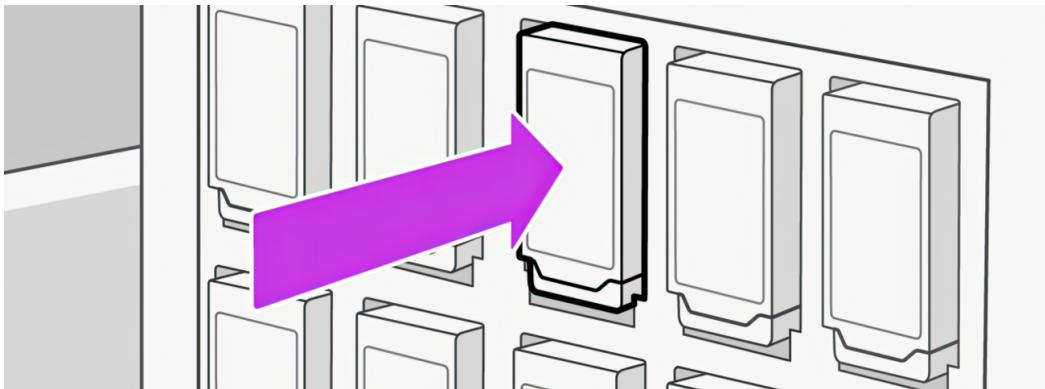

3. La cartouche sort.

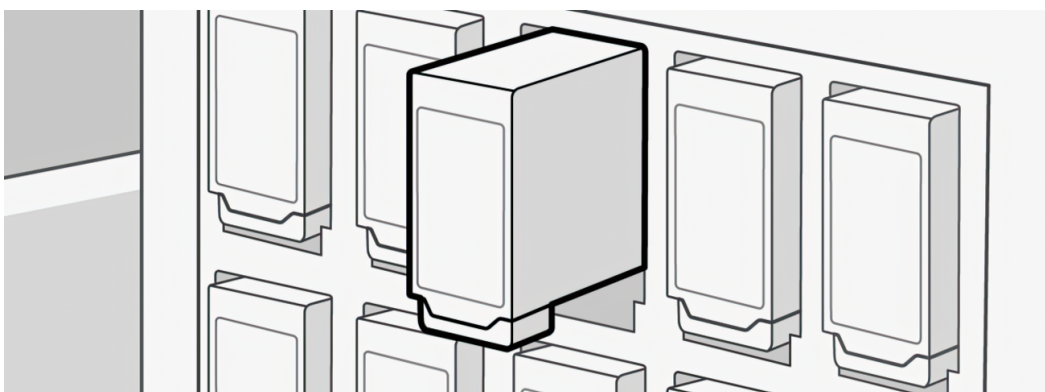

4. Retirez la cartouche de l'imprimante.

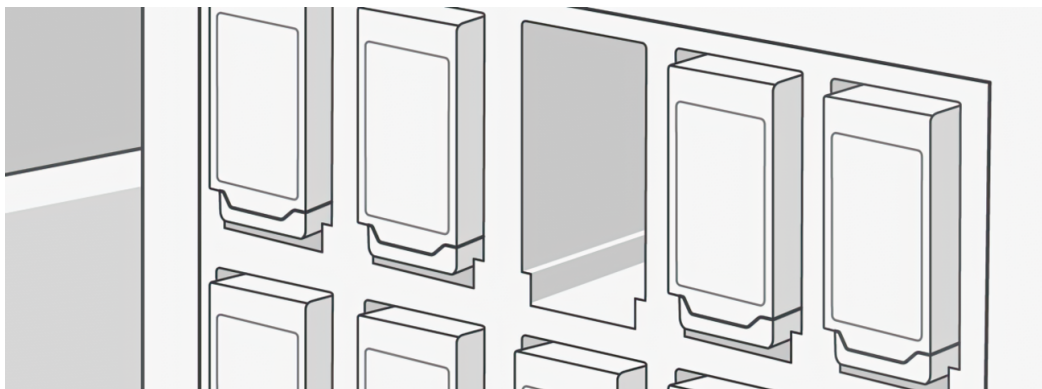

⚠ ATTENTION : Lorsqu'une cartouche d'encre est retirée, l'humidior de l'imprimante scelle l'aiguille de l'imprimante. Si vous constatez que l'aiguille n'est pas couverte par l'humidior, appelez votre représentant de l'assistance pour éviter tout problème avec le système d'encre.

📝 REMARQUE : Évitez tout contact avec l'extrémité de la cartouche introduit dans l'imprimante, de l'encre pourrait souiller la connexion.

📝 REMARQUE : Si nécessaire, stockez une cartouche d'encre partiellement utilisée à la même position, comme si elle était insérée dans l'imprimante.

Insérer une cartouche d'encre Eco-Carton

Si vous devez insérer une cartouche d'encre Eco-carton, procédez comme suit.

📝 IMPORTANT : Si la cartouche d'encre blanche (ligne supérieure) est retirée alors qu'il reste de l'encre dans le conteneur du mélange d'encre (ligne inférieure), le panneau de commande vous demandera de réinstaller la cartouche et d'attendre que l'encre soit transférée. Vous ne pouvez pas installer une nouvelle cartouche tant que le conteneur du mélange d'encre n'est pas vide.

1. Saisissez la nouvelle cartouche d'encre Eco-Carton et repérez l'étiquette qui identifie la couleur d'encre. Tenez la cartouche d'encre de façon à ce que vous puissiez voir l'étiquette à gauche et à l'avant.
2. Vérifiez que l'étiquette colorée située au-dessus du logement vide dans l'imprimante correspond à la couleur indiquée sur l'étiquette de la cartouche.
3. Secouez vigoureusement les cartouches d'encre avant de les installer.

📝 IMPORTANT : Avant d'installer une cartouche d'encre blanche, inclinez-la 100 fois comme illustré ci-dessous. Cette intervention prend moins de 2 minutes.

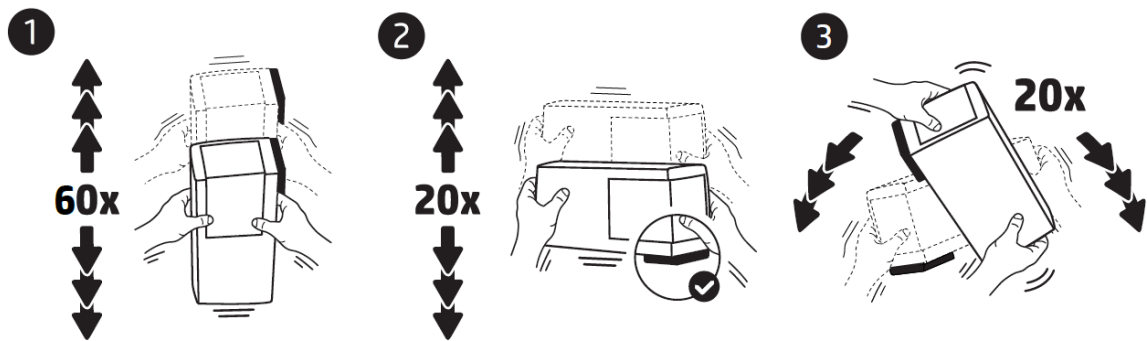

⚠ ATTENTION : L'installation d'une cartouche d'encre blanche non secouée peut entraîner des problèmes de qualité d'impression, une défaillance de la tête d'impression ou un mauvais fonctionnement du kit encreur.

4. Insérez la cartouche d'encre dans le logement approprié et poussez la partie inférieure jusqu'à ce qu'elle s'enclenche.

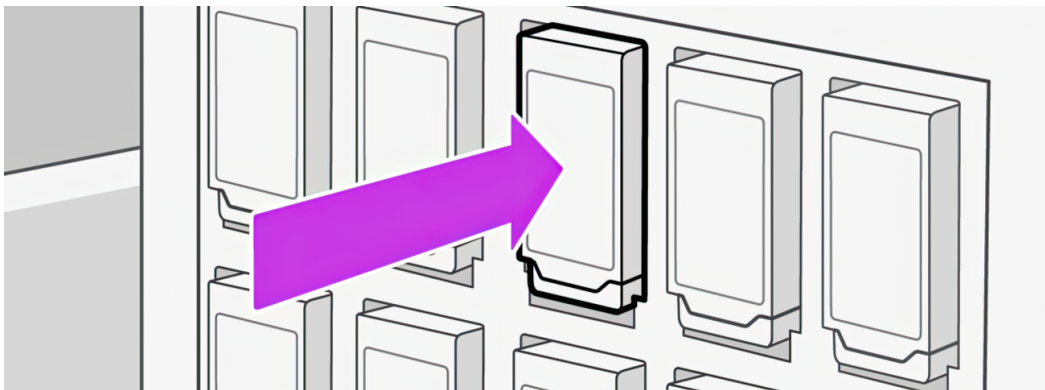

5. Sur le panneau de commande, touchez **Finish & check** (Terminer et vérifier).
6. L'écran du panneau de commande confirme que le remplacement a été correctement effectué.
7. Appuyez sur **OK**.

Cartouches reconditionnées et non HP

HP recommande de remplacer la cartouche vide par une cartouche HP neuve.

L'utilisation de cartouches reconditionnées ou non-HP présente plusieurs inconvénients.

- Si une panne d'imprimante ou des dégâts causés sur celle-ci peuvent être attribués à l'utilisation d'une cartouche de marque autre que HP ou reconditionnée, HP facturera au client la réparation au tarif normal pièces et main-d'œuvre pour cette panne ou ces dégâts, et ce même si l'imprimante est encore sous garantie.
- Si la panne ou les dégâts infligés aux têtes d'impression, cartouches d'encre ou tout autre consommable d'encre sont imputables à l'utilisation de cartouches non HP, périmée ou reconditionnées, HP n'est pas responsable du coût de remplacement.
- La qualité des impressions peut en pâtir.
- L'imprimante sera dans l'incapacité d'estimer le niveau d'encre de la cartouche et indiquera que cette dernière est vide.

Si vous décidez néanmoins d'utiliser des cartouches d'encre reconditionnées ou non HP, vous devez suivre les instructions suivantes pour permettre à l'imprimante d'utiliser une cartouche qu'elle pense vide.

ATTENTION: Utiliser des cartouches totalement vides peut endommager les têtes d'impression. Les dégâts imputables à une impression à l'aide de cartouches d'encre vides ne sont pas couverts par la garantie. Le fait de forcer l'imprimante à accepter des cartouches vides a pour conséquence de vider également le kit encreur. Une fois vide, de l'encre doit être utilisée pour remplir le kit et réamorcer la tête d'impression lorsqu'une nouvelle cartouche d'encre est installée.

1. Installez la cartouche dans l'imprimante (voir la section [Insérer une cartouche d'encre Eco-Carton à la page 145](#)).
2. Le panneau de commande indique que la cartouche est vide.
3. Pour consulter les niveaux d'encre de vos cartouches, touchez l'icône **Consommables** sur l'écran d'accueil du panneau de commande, puis **Cartouches**.
4. Touchez l'une des cartouches pour obtenir des renseignements complémentaires.

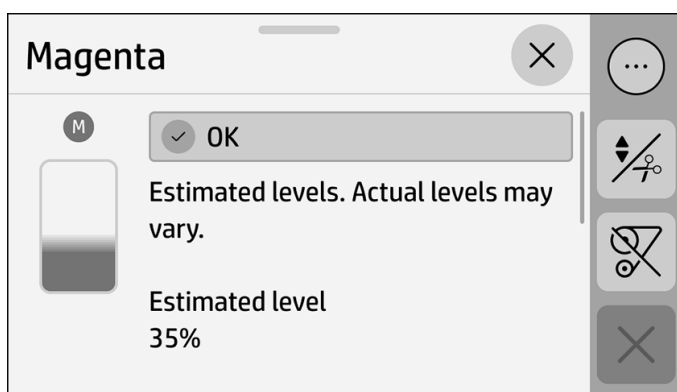

5. Le panneau de commande affiche une série de messages d'avertissement. En réponse à chaque message, touchez **OK** pour confirmer que vous voulez continuer.
6. Lorsque vous avez touché **OK** en réponse à tous les messages d'avertissement, le panneau de commande donne l'affichage habituel de l'état des cartouches d'encre, sauf pour la cartouche qui est indiquée comme vide avec un signe d'avertissement.

Alignement des têtes d'impression

L'imprimante exécute un alignement de tête d'impression lors du remplacement d'une tête d'impression. Si aucun substrat n'est chargé lors du remplacement d'une tête d'impression, l'imprimante exécute l'alignement lors du prochain chargement de substrat.

Il peut également être conseillé d'aligner les têtes d'impression en vue de résoudre un problème de qualité d'impression.

Alignement automatique

En premier lieu, vérifiez qu'un rouleau de substrat blanc opaque est chargé dans l'imprimante. Les papiers couleur, les canevas glacés, les textiles grossiers et les supports transparents, tels que le papier translucide normal, le film polyester transparent, le papier calque et le vélin ne sont pas adaptés à l'alignement automatique des têtes d'impression.

Pour ces substrats, vous devez aligner manuellement les têtes d'impression (reportez-vous à la section [Alignement manuel à la page 149](#)) ou effectuez d'abord l'alignement automatique sur un substrat pris en charge d'épaisseur similaire, puis changez-le pour un substrat spécial. Les paramètres d'alignement sont conservés malgré les changements de substrats jusqu'à ce que l'alignement des têtes d'impression soit effectué.

L'optimisateur HP Latex peut seulement être aligné sur certains substrats tels que le vinyle auto-adhésif. Le motif varie en fonction du substrat.

Pour demander l'alignement des têtes d'impression à partir du panneau de commande (si la procédure d'alignement n'est pas effectuée automatiquement), touchez l'icône de menu , puis **Outils >**

Dépannage > Alignement des têtes d'impression > Alignement des têtes d'impression automatique.

Choisissez à présent les têtes d'impression à aligner :

- Têtes d'impression couleur : Touchez **Démarrer > Couleurs > Continuer.**
- Têtes d'impression de couleur, d'optimisateur et de revêtement : Touchez **Démarrer > Couleurs + Optimisateur + Revêtement > Continuer.**
- Têtes d'impression de l'optimisateur et de revêtement : Touchez **Démarrer > Optimisateur + Revêtement > Continuer.**
- Tête d'impression encre blanche (630W uniquement) : Touchez **Démarrer > Blanc > Continuer.**

Le processus dure environ 11 minutes et démarre immédiatement, sauf si une image est actuellement en cours d'impression. Si une tâche d'impression est en cours, l'alignement sera effectué dès la fin de la tâche d'impression en cours.

Figure 9-1 Tracé d'alignement automatique (couleurs)

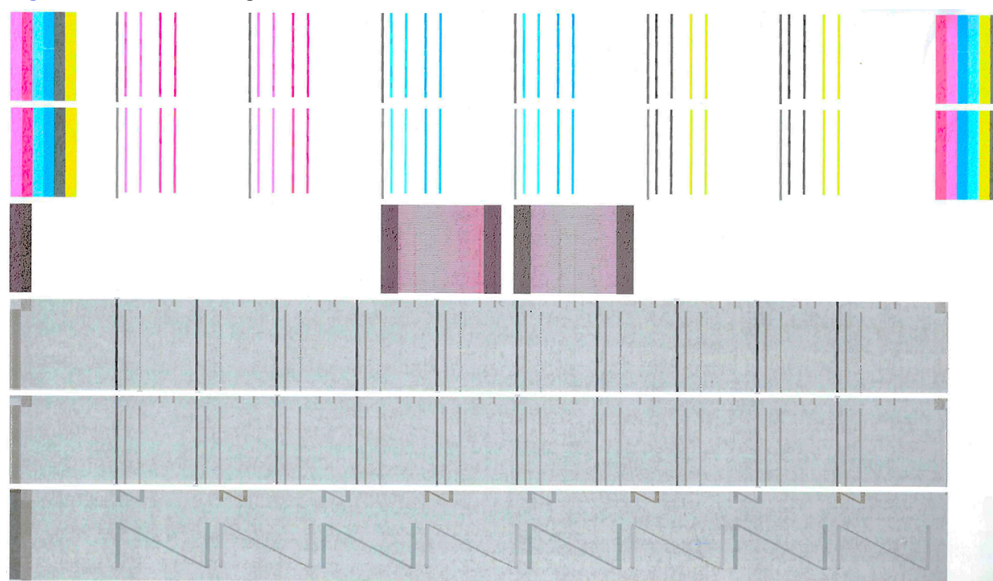
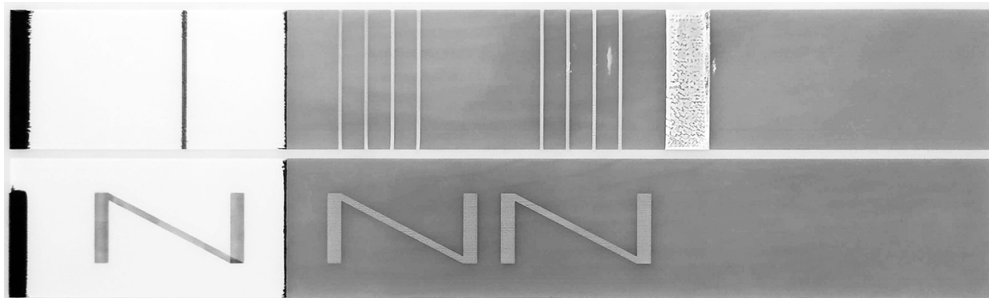



Figure 9-2 Tracé d'alignement automatique (blanc)



Alignement manuel

Vous pouvez demander un alignement manuel des têtes d'impression à partir du panneau de commande.

 **CONSEIL :** HP ne recommande pas d'attacher le substrat à l'enrouleur lorsqu'un étalonnage de l'imprimante est en cours.

1. Touchez l'icône de menu , puis **Outils > Dépannage > Alignement des têtes d'impression > Alignement des têtes d'impression manuel.**
2. Choisissez les têtes d'impression à aligner :
 - Têtes d'impression de couleur, d'optimisateur et de revêtement : Touchez **Démarrer > Couleurs + Optimisateur + Revêtement > Continuer.**
 - Tête d'impression encre blanche (630W uniquement) : Touchez **Démarrer > Blanc > Continuer.**
3. L'imprimante imprime 28 lignes intitulées de A à AB. Vérifiez l'impression et notez le numéro du trait le plus droit sur chaque ligne (par exemple, A:9).

Les premiers blocs de motifs imprimés sur un arrière-plan gris sont utilisés pour aligner l'optimisateur HP Latex et le revêtement. Ceux-ci ne seront visibles que sur certains substrats, tels que le vinyle auto-adhésif. S'il n'est pas possible de déterminer quel est le meilleur motif d'alignement, utilisez 10 comme valeur par défaut.

Figure 9-3 Tracé d'alignement manuel (couleurs, optimisateur, revêtement)

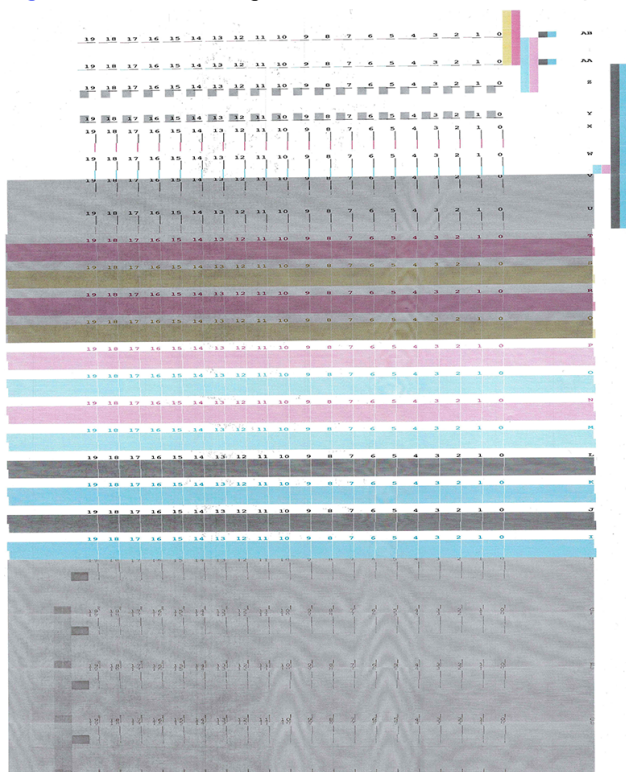
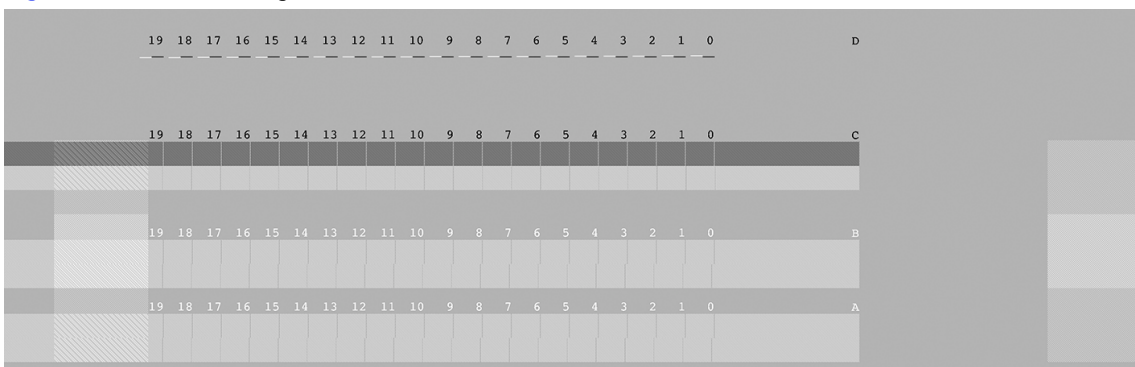



Figure 9-4 Tracé de l'alignement manuel (blanc)



4. Pour entrer les valeurs de correction dans le panneau de commande, touchez l'icône de menu , puis **Outils > Dépannage > Alignement des têtes d'impression > Alignement des têtes d'impression manuel > Démarrer > Couleurs + Optimisateur + Revêtement > Continuer**. Entrez chaque valeur dans la fenêtre libellée avec la même lettre que le motif correspondant.
5. Pour entrer les valeurs de correction pour l'encre blanche (630W uniquement), touchez l'icône de menu , puis **Outils > Dépannage > Alignement des têtes d'impression > Alignement des têtes d'impression manuel > Démarrer > Blanc > Continuer**. Entrez chaque valeur dans la fenêtre libellée avec la même lettre que le motif correspondant.

Remplacer une tête d'impression

Procédure de retrait et d'insertion d'une tête d'impression.



CONSEIL : Après avoir inséré une nouvelle tête d'impression, l'imprimante effectue automatiquement un alignement de celle-ci. HP recommande vivement d'avancer le substrat au-delà du module de séchage avant de commencer le remplacement de la tête d'impression pour éviter les bourrages de substrat.

Retrait d'une tête d'impression

Si vous devez retirer une tête d'impression, procédez comme suit.

1. Sur le panneau avant de l'imprimante, touchez l'icône de consommables , puis **Têtes d'impression > Remplacer les têtes d'impression**.
2. Le chariot se déplace vers la position de retrait.

- ATTENTION :** Si vous laissez le chariot en position de retrait pendant plus de 3 minutes sans insertion ni retrait de têtes d'impression, le chariot essaie de revenir à sa position d'origine à droite.
- ATTENTION :** Il convient d'observer certaines précautions lors de la manipulation des têtes d'impression, car ces dispositifs sont sensibles aux décharges électrostatiques. Évitez de toucher les broches, les fils de sortie ou les circuits.

3. Une fois le chariot à l'arrêt, l'écran du panneau de commande vous invite à ouvrir le capot du chariot.

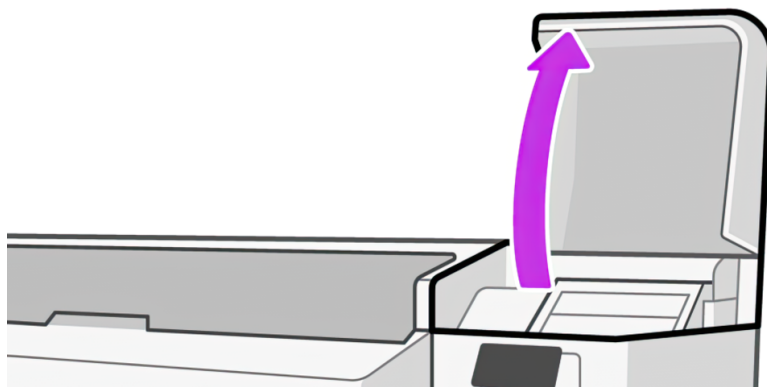

4. Tirez vers le haut et dégagez le loquet en haut du chariot.

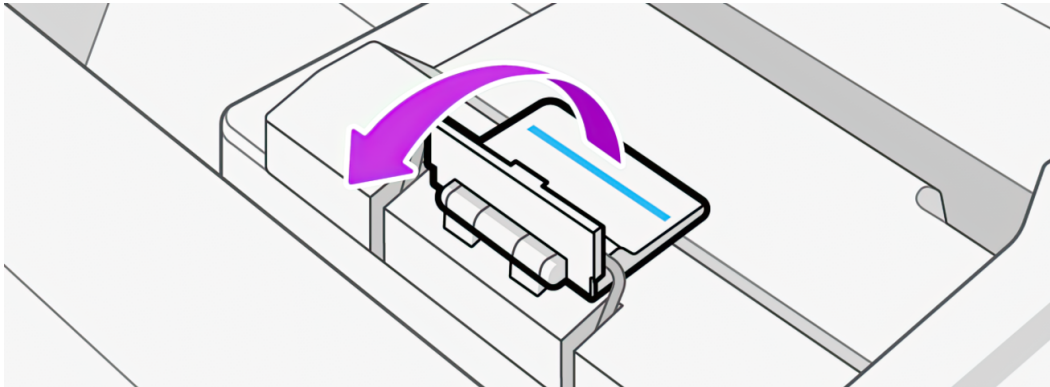

5. Soulevez le capot pour accéder aux têtes d'impression.

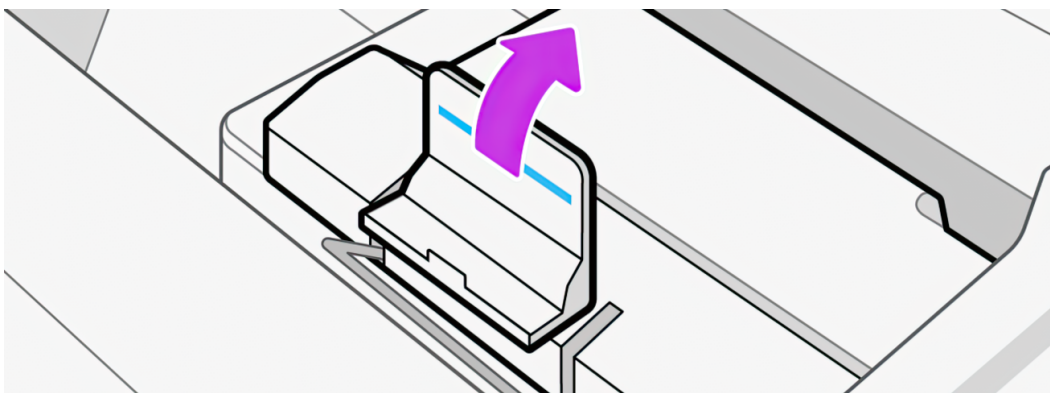

6. Pour retirer une tête d'impression, levez la poignée bleue.

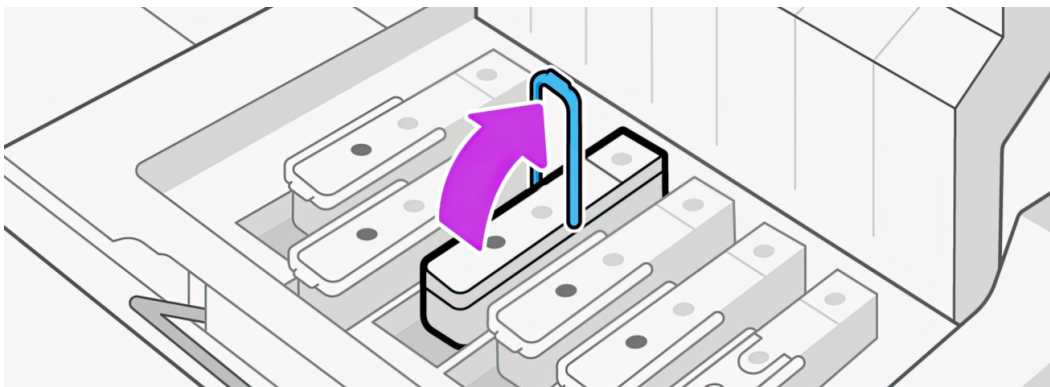

7. À l'aide de la poignée bleue, dégagez délicatement la tête d'impression, puis tirez-la délicatement jusqu'à ce que la tête d'impression soit délogée du chariot.

⚠ ATTENTION : Placez un chiffon sous la tête d'impression pour éviter que des gouttes d'encre ne tombent sur le chariot.

⚠ ATTENTION : Ne tirez pas brutalement car cela pourrait endommager la tête d'impression.

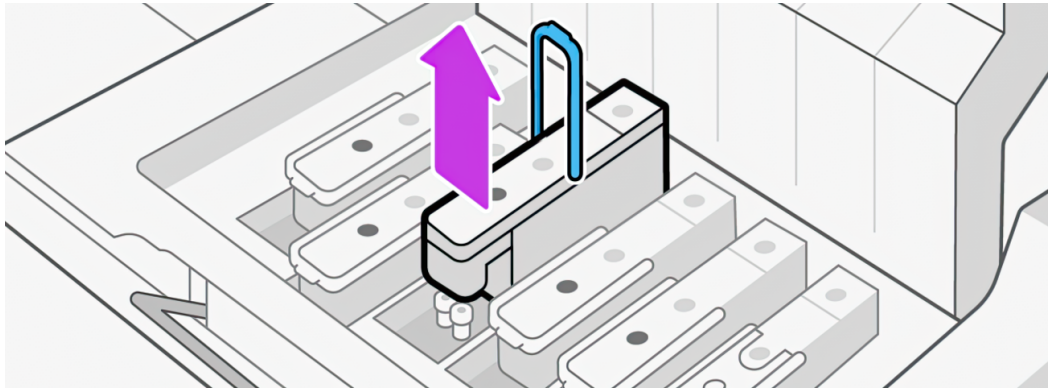

⚠ ATTENTION : Si vous souhaitez conserver l'ancienne tête d'impression pour une utilisation ultérieure, réinstallez le capuchon et le bouchon, mais n'installez jamais un capuchon de l'optimisateur transparent ou un bouchon blanc sur une tête d'impression non de l'optimisateur, ou un capuchon ou bouchon orange sur la tête d'impression de l'optimisateur. Les têtes d'impression de l'optimisateur ont des capuchons et bouchons clairs, tandis que les autres têtes d'impression ont des capuchons et bouchons orange. Le fait d'installer le mauvais capuchon et bouchon, peut causer des dommages irréparables à la tête d'impression.

8. L'écran du panneau de commande identifie la tête d'impression manquante.

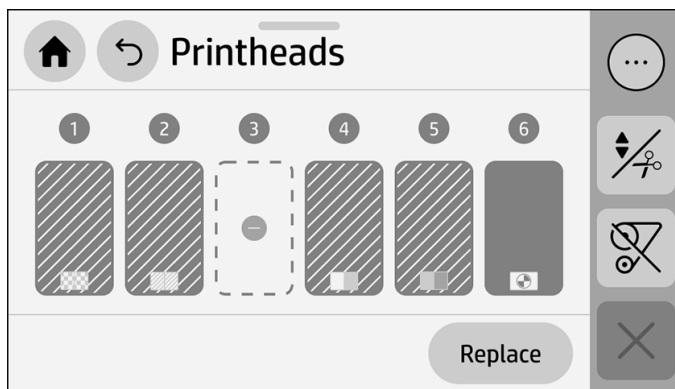

9. Vérifiez s'il y a de l'encre sur la tour d'interconnexion des fluides. Dans ce cas, nettoyez-la avec un chiffon non pelucheux avant d'insérer une nouvelle tête d'impression.

La tour d'interconnexion de fluides (B) est la structure dans laquelle est insérée la tête d'impression (A), et via laquelle l'encre arrive à la tête d'impression.

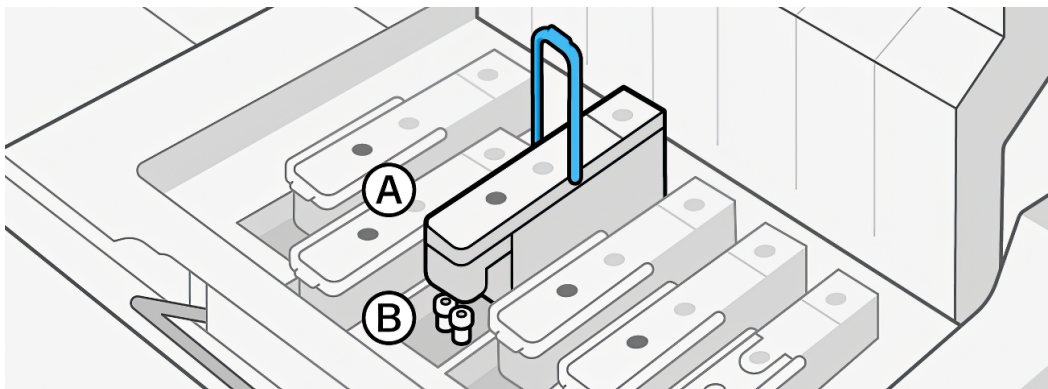

Insertion d'une tête d'impression

Si vous devez insérer une tête d'impression, procédez comme suit.

1. Retirez les capuchons de protection orange en les tirant vers le bas.

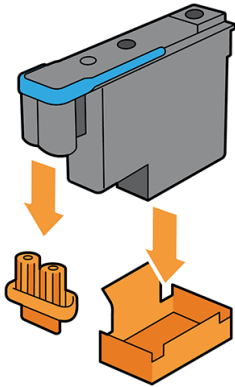

REMARQUE : Les capuchons de protection de l'optimisateur sont blancs ou transparents.

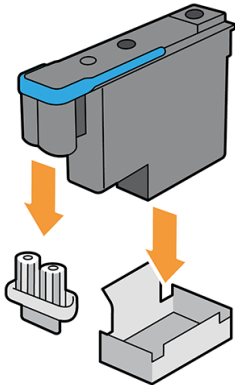

2. La tête d'impression est conçue de manière à éviter toute insertion accidentelle dans le mauvais compartiment. Vérifiez que l'étiquette de couleur apposée sur la tête d'impression correspond à celle du logement du chariot dans lequel vous allez insérer la tête d'impression.
3. Insérez la nouvelle tête d'impression dans le compartiment approprié du chariot.



ATTENTION : Insérez la tête d'impression lentement et verticalement. Vous risquez de l'endommager en l'introduisant trop rapidement, de biais ou en la faisant pivoter.

Vous risquez de sentir une certaine résistance lors de l'insertion de la tête d'impression, il faut donc appuyer fermement mais procéder avec douceur. L'imprimante doit normalement émettre un bip et un message confirmant l'insertion de la tête d'impression doit s'afficher sur l'écran du panneau de commande.

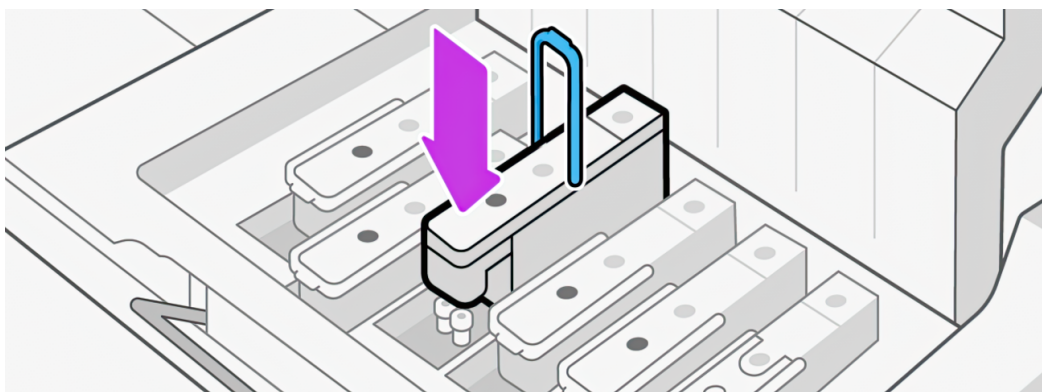

4. Insérez toutes les autres têtes d'impression nécessaires, assurez-vous que les têtes d'impression sont complètement insérées, puis refermez le capot de la tête d'impression.

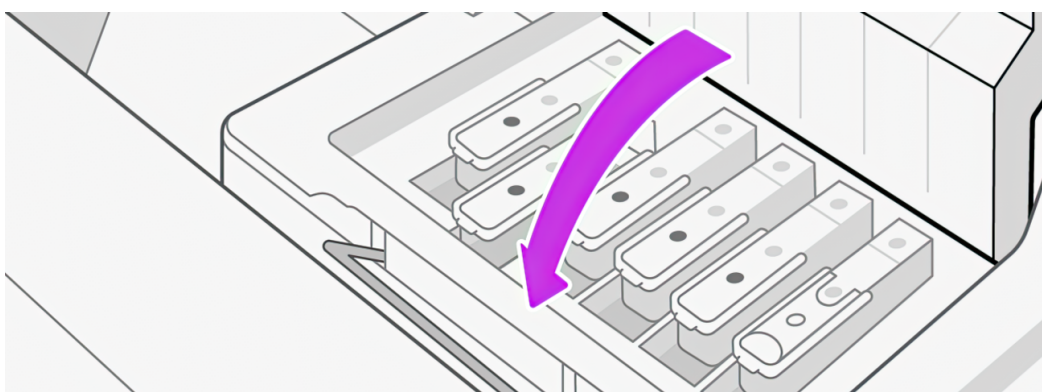

5. Abaissez le loquet de sorte qu'il repose sur le capot des têtes d'impression.

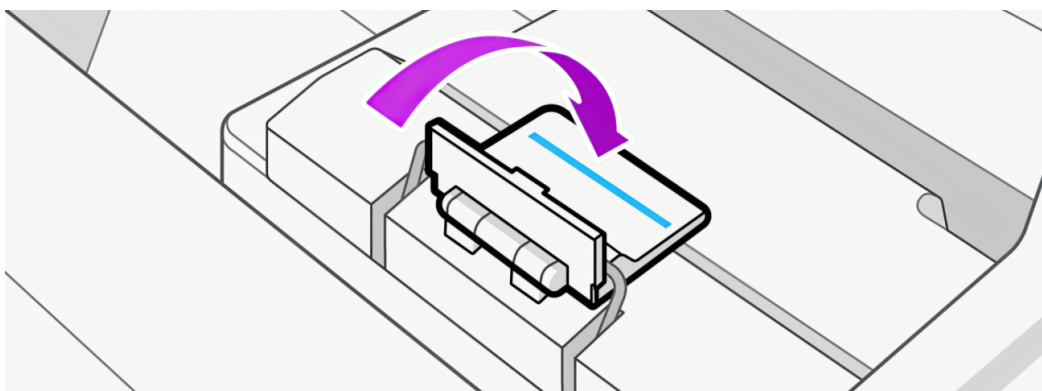

Une fois toutes les têtes d'impression insérées correctement et acceptées par l'imprimante, l'imprimante émet un bip.

 **REMARQUE :** Si l'imprimante n'émet pas de bip lorsque vous insérez la tête d'impression et que le message **Remplacer** apparaît sur le panneau de commande, vous devez réinsérer la tête d'impression.

6. Fermez la couverture du chariot.

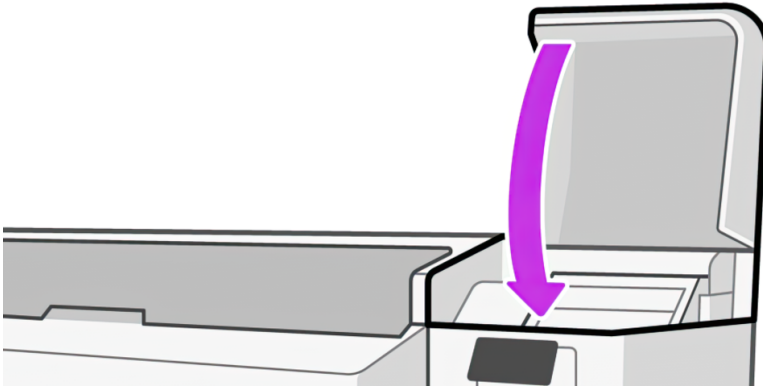

7. L'écran du panneau de commande confirme que toutes les têtes d'impression ont été correctement insérées. L'imprimante entame alors la vérification et la préparation des têtes d'impression. La procédure par défaut, lorsque toutes les têtes d'impression sont changées, peut normalement prendre jusqu'à 35 minutes sans encre blanche ou 45 minutes, y compris la tête d'impression d'encre blanche (630W uniquement). Si l'imprimante identifie un problème lors de la préparation des têtes d'impression, cette procédure peut alors prendre jusqu'à 60 minutes. Lors de l'insertion d'une seule tête d'impression, la durée varie entre 10 et 15 minutes. Une fois toutes les têtes d'impression vérifiées et préparées, la procédure de réaligement des têtes démarre automatiquement si du substrat est chargé.

Procédure de stockage et de transport des têtes d'impression

Si vous devez retirer les têtes d'impression de couleur de l'imprimante pour les stocker ou les transporter, prenez les précautions suivantes.

 **IMPORTANT :** Cette section ne s'applique pas aux têtes d'impression blanches (630W uniquement).

- Assurez-vous que le bouchon de buse orange est correctement positionnée sur la tête d'impression.

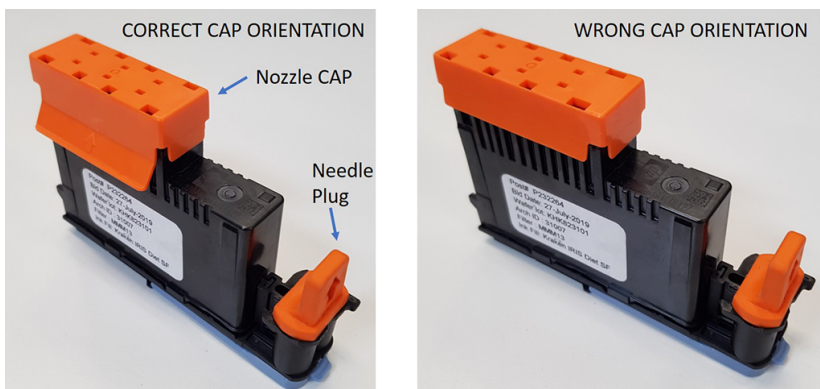

 **IMPORTANT :** Assurez-vous que le bouchon de buse et le capuchon de l'aiguille appropriés sont utilisés pour chaque tête d'impression.

- La tête d'impression de l'optimisateur dispose d'un bouchon de buse blanc et d'un capuchon d'aiguille.

- Toutes les autres têtes d'impression couleur sont pourvues d'un bouchon de buse orange et d'un capuchon d'aiguille.
-
- **N'échangez pas** les couleurs, ce qui peut endommager de façon permanente les buses. HP recommande de stocker le matériau d'emballage de chaque tête d'impression (carton, couvercle, bouchon de buse et capuchon d'aiguille) en toute sécurité, en cas de besoin.
 - Placez chaque tête d'impression avec les buses vers le bas : c'est-à-dire lorsqu'elles reposent sur le bouchon de buse. Ne stockez pas les têtes d'impression dont les buses sont orientées vers le haut.

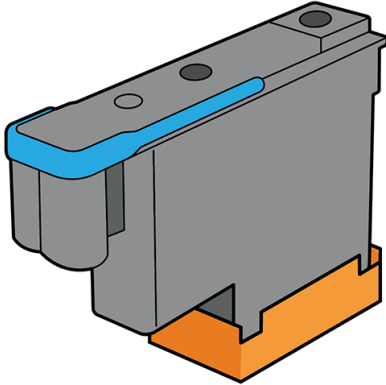

Remplacer la cartouche de maintenance

Il est recommandé de remplacer la cartouche de maintenance lorsque vous y êtes invité par le panneau de commande.

1. Sur le panneau de commande de l'imprimante, faites défiler et touchez l'icône de consommable , puis **Autres consommables**.
2. Dans la section Cartouche de maintenance, touchez **Remplacer** > **Démarrer**.

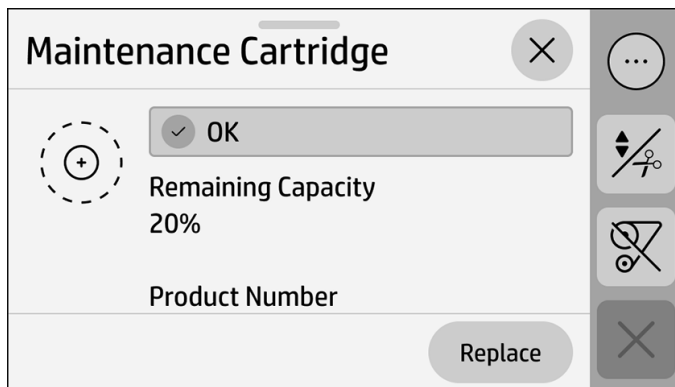

3. La cartouche de maintenance se trouve dans un emplacement sous le panneau de commande, à l'avant de l'imprimante. Ouvrez le couvercle.

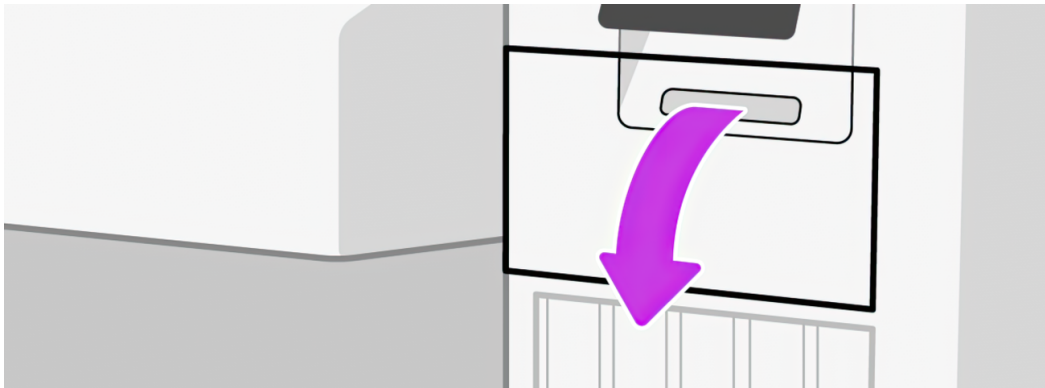

 **IMPORTANT :** Lorsque vous retirez une cartouche de maintenance, n'oubliez pas qu'elle est pleine d'encre. Par conséquent :

- Portez des gants.



- Retirez-la délicatement et horizontalement pour éviter les projections.
- Veillez à toujours manipuler et stocker la cartouche de maintenance en position verticale, orientée vers le haut.

 **AVERTISSEMENT !** Assurez-vous que les roulettes de l'imprimante sont verrouillées (levier de frein vers le bas) pour empêcher tout déplacement de l'unité.

4. La cartouche de maintenance comporte une poignée à l'avant. Pour retirer la cartouche, faites-la glisser vers l'extérieur.

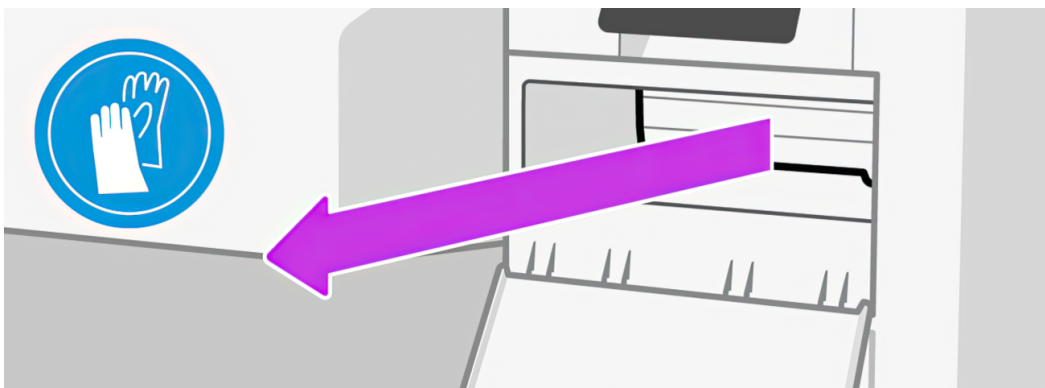

5. Lorsque vous l'avez partiellement retirée, tenez-la de chaque côté à deux mains car elle est lourde :

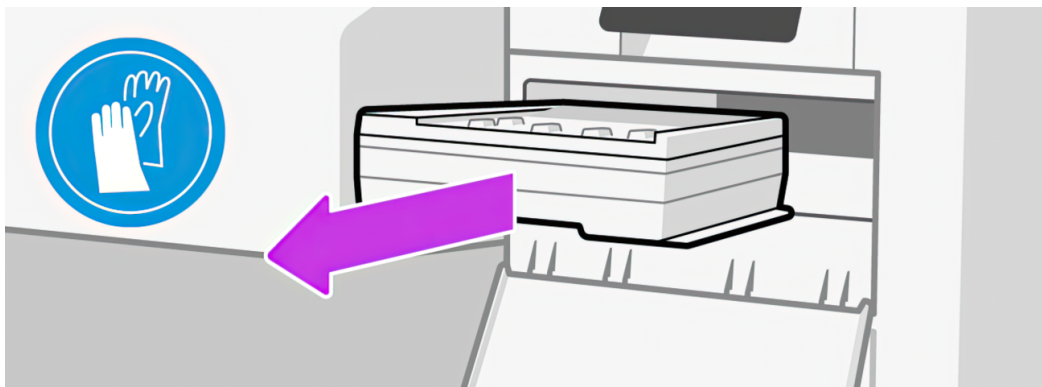

IMPORTANT : Faites-la glisser à l'extérieur, de manière horizontale pour éviter les projections, puisqu'elle est pleine d'encre.

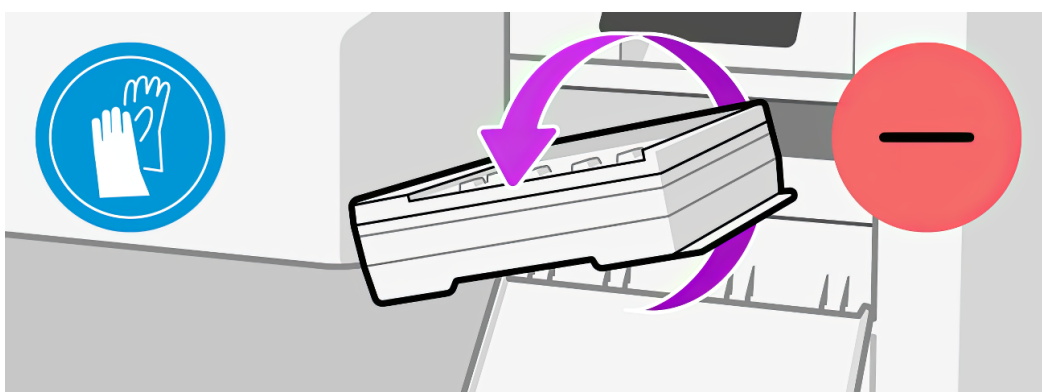

6. Extrayez l'ancienne cartouche de maintenance
7. Retirez le cache en plastique de la nouvelle cartouche de maintenance.

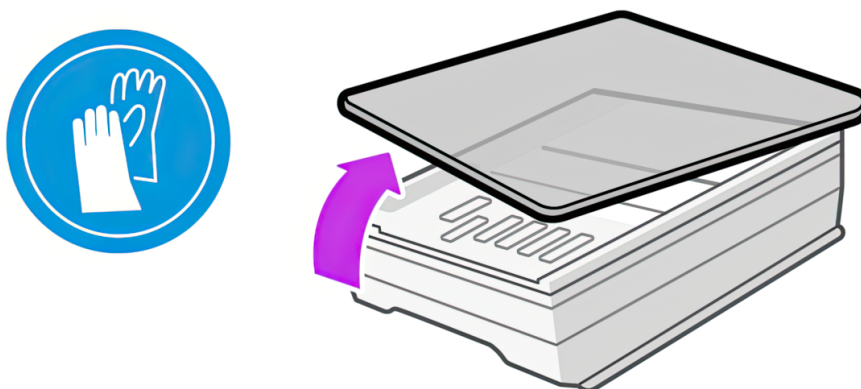

8. Insérez la cartouche de maintenance dans le compartiment, dans le sens indiqué par la flèche.

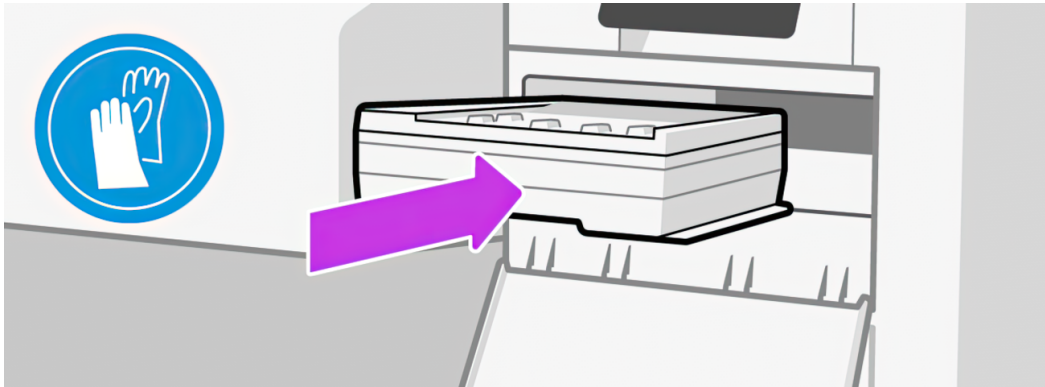

9. Enfoncez la cartouche de maintenance jusqu'à ce qu'elle ne dépasse plus de son logement. Vous remarquerez que l'imprimante la prend ; ne forcez pas.

 **REMARQUE :** Le panneau de commande ne montre pas la nouvelle cartouche de maintenance tant que la porte n'a pas été fermée.

10. Une fois que vous avez inséré la cartouche de maintenance dans l'imprimante, fermez la porte.

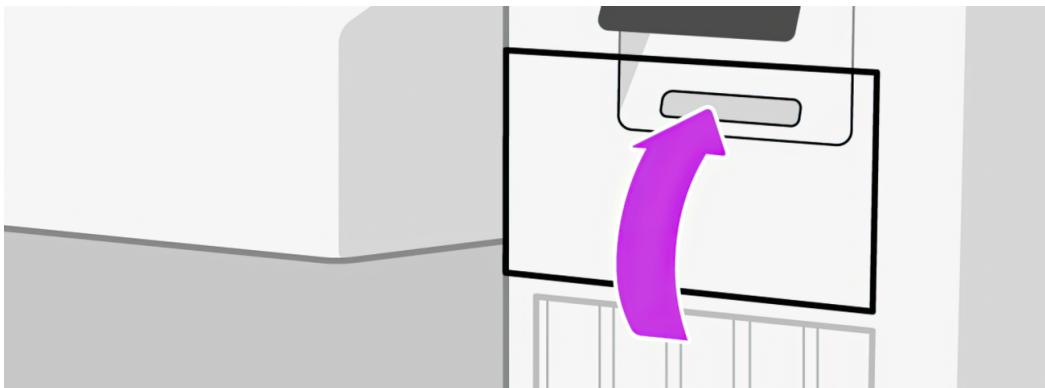

11. Nettoyez la bande de l'encodeur : reportez-vous à la section [Nettoyage de la bande d'encodage à la page 183](#).

 **REMARQUE :** Avant que l'impression puisse reprendre, l'imprimante a besoin que toutes les cartouches d'encre, les têtes d'impression et la cartouche de maintenance soient installées et que le capot avant et la porte de la cartouche de maintenance soit fermés.

Impression avec de l'encre blanche (630W uniquement)

L'impression à l'aide d'encre blanche se révèle particulièrement utile pour l'impression sur des substrats non blancs, tels que les substrats sombres, de couleur, métalliques ou transparents.

Les techniques de conception base suivantes peuvent être utilisées :

- **Sous-impression du blanc de soutien** : Un rectangle opaque (ou une forme irrégulière) d'encre blanche est imprimé comme première couche, puis une image couleur est imprimée comme deuxième couche, au-dessus de celle-ci. Lorsqu'elle est utilisée sur une surface non blanche ou réfléchissante, cette technique peut apporter une meilleure saturation des couleurs ou permettre à des couleurs semblables à la couleur du substrat d'être visibles.
- **Sur remplissage** : Une image couleur est imprimée comme première couche, puis un rectangle opaque (ou une forme irrégulière) d'encre blanche est imprimée en tant que deuxième couche, par-dessus celle-ci. Cette technique est le plus souvent utilisée sur des substrats transparents pour créer un signe affiché dans un caisson lumineux (par exemple, une carte de galerie marchande, une publicité d'aéroport ou une signalétique d'arrêt d'autobus). Lorsqu'elle est observée depuis le côté opposé du substrat sur lequel elle a été imprimée, l'image doit être inversée (mise en miroir) dans le RIP ou l'application avant impression.
- **Couleur d'accompagnement** : Toute forme blanche (dont le texte) qui est thermodurcie et qui se trouve sur le même plan que le reste de l'illustration, et non dans un plan ou dans une couche séparée. Dans la sérigraphie ou l'impression offset conventionnelle (analogique), cette technique est également parfois appelée *knockout (surimpression)*, car aucune couleur n'est imprimée par dessus.
- **Mode sandwich** : Une couche blanche est incorporée entre deux images différentes, ce qui permet de visualiser chaque image d'un côté du substrat.

Il existe deux consommables d'encre indépendants : celui du haut est la cartouche d'encre blanche et celui du bas est le conteneur de mélange d'encre. Prenez soin de ne pas inverser la cartouche d'encre et le conteneur de mélange d'encre. La cartouche d'encre est remplacée lorsqu'elle est vide ; le conteneur de mélange d'encre reste dans l'imprimante jusqu'à ce que l'imprimante vous conseille de le remplacer. À ce stade, l'imprimante transfère toute l'encre dans le conteneur du mélange d'encre sur la cartouche et vous ne pouvez pas installer une nouvelle cartouche tant que le conteneur de mélange d'encre n'est pas vide.

Avant d'insérer une nouvelle cartouche blanche, secouez-la vigoureusement 100 fois, comme illustré ci-dessous. Cette intervention prend moins de 2 minutes.

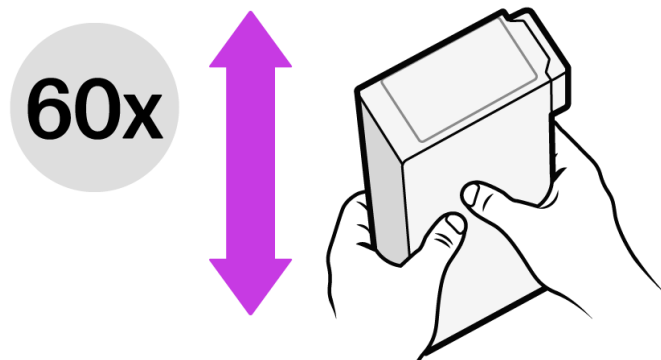

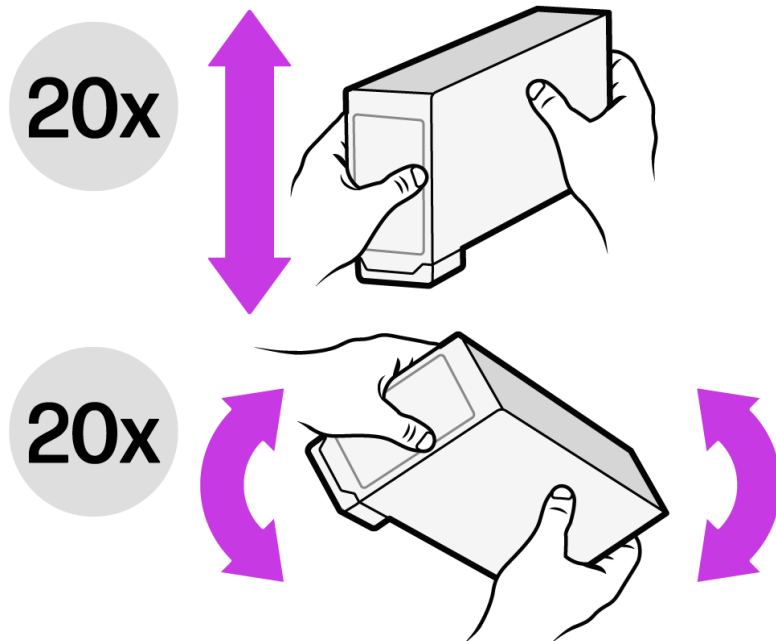

Les têtes d'impression de l'encre blanche nécessitent un nettoyage manuel régulier, en plus de l'entretien dont sont l'objet toutes les têtes d'impression.

- 📝 **IMPORTANT :** Les cartouches d'encre blanche et les têtes d'impression d'encre blanche ou les têtes d'impression d'encre blanche auxiliaires, doivent rester installées en permanence, même si vous n'utilisez pas actuellement de l'encre blanche dans vos tâches d'impression. Le recyclage de l'encre blanche nécessite un niveau minimal d'encre dans la cartouche pour maintenir le circuit de l'encre blanche.
- 📝 **REMARQUE :** Lors de l'impression d'une image CMJN ou CMJNcm sans sous remplissage blanc sur un substrat non blanc, la saturation des couleurs peut être réduite, en fonction de la couleur du substrat.
- 📝 **REMARQUE :** La durée de validité de l'encre blanche est de 12 mois maximum à compter de la date de fabrication ou de 6 mois à compter de la date de l'installation.
- 📝 **REMARQUE :** L'encre blanche a tendance à se déposer avec le temps.

Optimisation de l'efficacité de l'encre et de la productivité

Vous pouvez utiliser ces suggestions pour réduire votre consommation d'encre et augmenter votre débit.

- Utilisez le mode d'impression avec le nombre de passages minimum qui correspond à vos exigences de qualité d'impression.
- Si possible, utilisez toute la largeur de l'imprimante pour chaque tâche et chaque composition d'imbrication. Vous pouvez ainsi gagner du temps d'impression et de l'encre, car cela réduit le nombre de passages nécessaires pour terminer l'impression.
- Utilisez le bouton de préchauffage comme recommandé (disponible dans le logiciel RIP).

Prendre soin de vos cartouches d'encre Eco-Carton

Suivez les recommandations suivantes pour conserver les cartouches d'encre blanche en bon état.

- N'utilisez pas d'encre expirée.
- Avant d'insérer une nouvelle cartouche d'encre, secouez-la toujours 100 fois en suivant les instructions.
- N'essayez jamais de retirer une cartouche d'encre pendant que l'imprimante effectue l'auto-maintenance.

Système de stockage de tête d'impression blanche

Le système de stockage des têtes d'impression d'encre blanche vous permet d'étendre la durée de vie des têtes d'impression d'encre blanche lorsqu'elles ne sont pas utilisées.

 **IMPORTANT :** Lorsqu'une tête d'impression d'encre blanche est installée, l'imprimante effectue régulièrement des routines de maintenance automatiques pour s'assurer qu'elle fonctionne correctement.

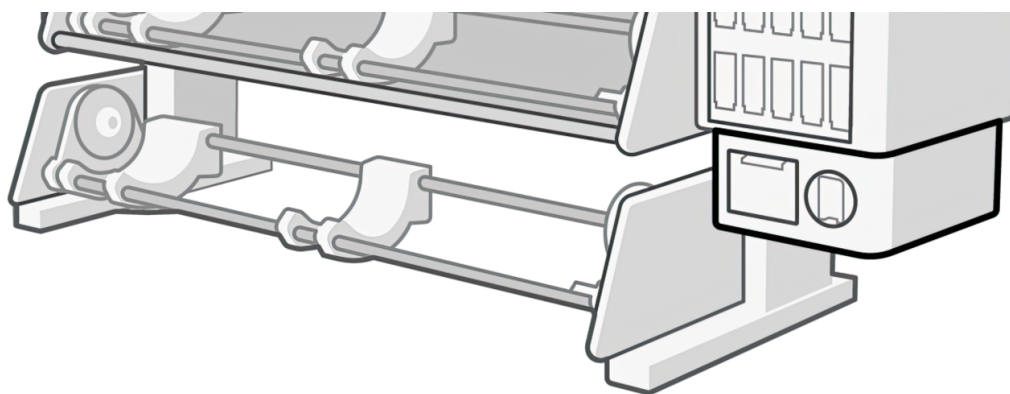

 **IMPORTANT :** Si vous ne pensez pas utiliser d'encre blanche, vous devez retirer la tête d'impression d'encre blanche et la stocker dans le système de stockage. Dans le cas contraire, de l'encre blanche sera gaspillée pendant la maintenance de routine.

1. Assurez-vous que l'imprimante n'essaie pas d'imprimer : arrêtez la file d'attente d'impression.
2. Sur le panneau avant, touchez l'icône **Consommables**, puis **Têtes d'impression > Remplacer**.
3. Retirez la tête d'impression d'encre blanche du chariot.

 **ATTENTION :** Placez un chiffon sous la tête d'impression pour éviter que des gouttes d'encre ne tombent sur le chariot.

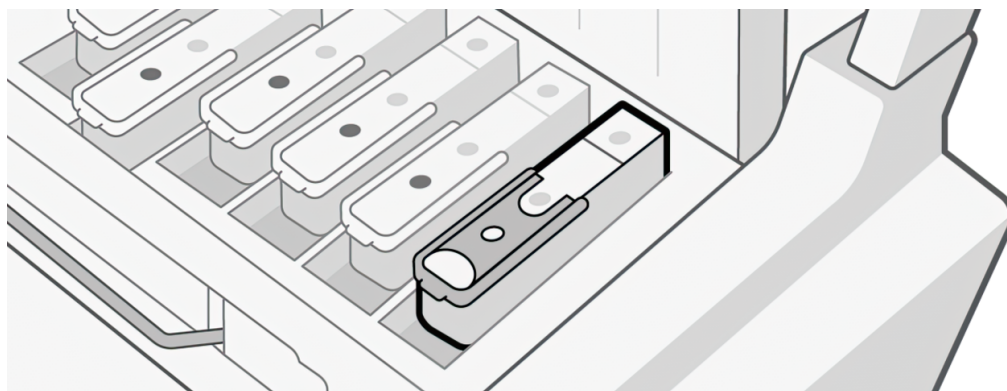

4. Vérifiez la partie inférieure de la tête d'impression d'encre blanche. Si vous voyez de l'encre (ce qui peut être dû à la recirculation automatique), nettoyez-la doucement avec un chiffon doux sans fibres et de l'eau distillée ou déionisée.

⚠ ATTENTION : N'utilisez pas le même chiffon pour nettoyer les têtes d'impression de l'optimisateur et les têtes d'impression qui ne sont pas de l'optimisateur. Ceci peut provoquer des défauts irréparables à l'injecteur.

📝 REMARQUE : Pour garantir une fiabilité optimale à la tête d'impression, il peut être nécessaire de refroidir la tête d'impression d'encre blanche. HP vous recommande de suivre le processus de refroidissement lorsque l'imprimante vous y invite, en commençant par retirer la tête d'impression d'encre blanche du chariot.

Vérifiez s'il y a de l'encre sur la tour d'interconnexion des fluides. Dans ce cas, nettoyez-la avec un chiffon non pelucheux avant d'insérer la tête d'impression. Consultez la section [Retrait d'une tête d'impression à la page 151](#) pour plus d'informations.

5. Retirez la boîte de rangement des têtes d'impression du système de rangement.

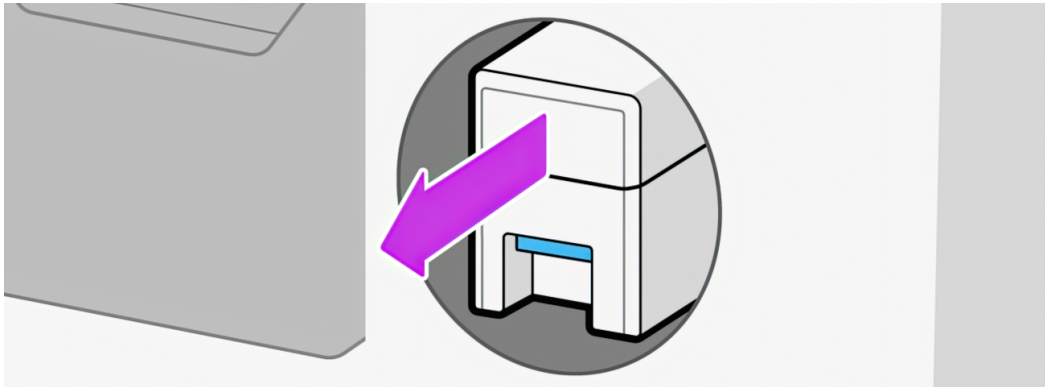

6. Ouvrez la boîte de rangement.

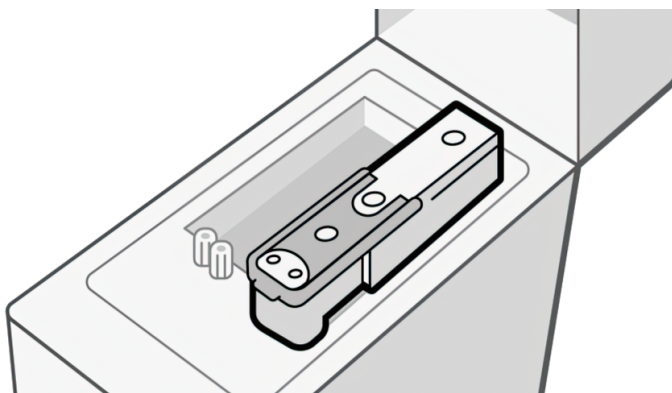

7. Retirez la tête d'impression auxiliaire du boîtier.

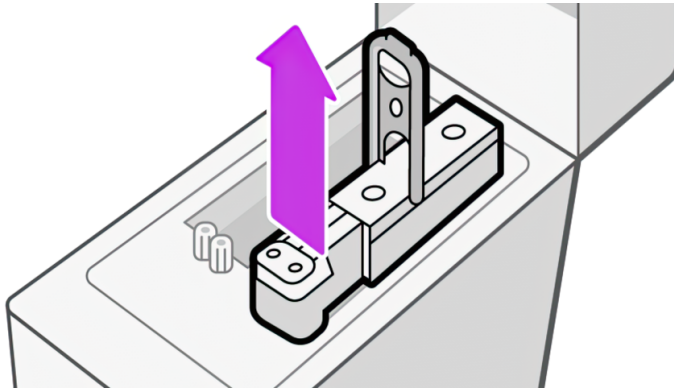

8. Vérifiez la plaque inférieure de chaque tête d'impression d'encre blanche. S'il y a de l'encre dessus (ce qui peut être dû au recyclage automatique), nettoyez-la doucement avec un chiffon doux sans fibre humecté d'eau distillée et déionisée.

⚠ ATTENTION : N'utilisez pas le même chiffon pour nettoyer les têtes d'impression de l'optimisateur et les têtes d'impression qui ne sont pas de l'optimisateur. Ceci peut provoquer des défauts irréparables à l'injecteur.

9. Assurez-vous que les aiguilles en plastique se trouvent dans le boîtier de stockage, qui protège la tête d'impression. Si nécessaire, nettoyez-les à l'aide d'eau distillée, puis séchez-les avant de procéder à l'installation de la tête d'impression.

⚠ ATTENTION : La tête d'impression d'encre blanche doit être conservée dans l'emplacement du chariot ou dans le système de stockage, sinon les buses et les aiguilles peuvent s'obstruer.

10. Insérez la tête d'impression d'encre blanche dans la boîte de rangement des têtes d'impression, puis remettez la boîte de rangement dans le système de rangement.

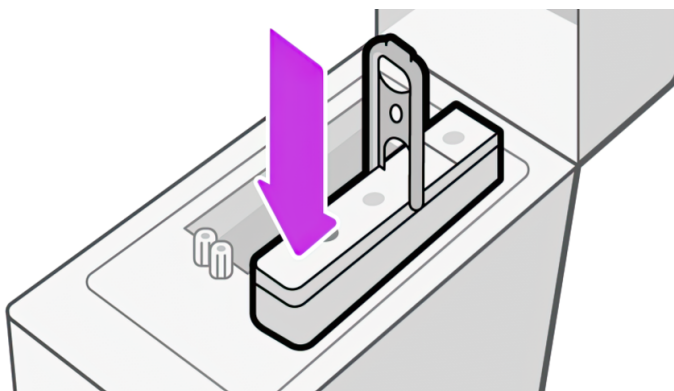

11. Insérez la tête d'impression encre blanche auxiliaire dans le chariot à la place de la tête d'impression encre blanche.

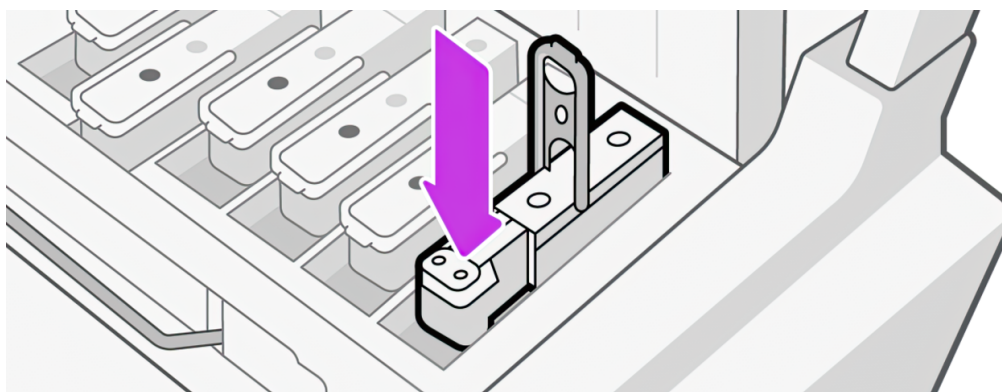

 **IMPORTANT :** N'essayez pas d'imprimer si un jeu complet de têtes d'impression n'est pas installé dans le chariot.

 **IMPORTANT :** Si un composant du module blanc est cassé, ou si une cartouche blanche est vide, le processus de recyclage peut en être affecté. Il est conseillé de remplacer ces composants dans les plus brefs délais lorsque cela est nécessaire.

Vous pouvez laisser la tête d'impression d'encre blanche dans le système de stockage aussi longtemps que souhaité.

Pour l'utiliser à nouveau, procédez de façon inverse.

 **IMPORTANT :** L'imprimante ne doit jamais être éteinte : utilisez plutôt le mode veille.

La maintenance d'encrage blanc automatique ne peut pas être réalisée lorsque l'imprimante est éteinte. La tête d'impression d'encre blanche ne peut pas durer pendant plus de 8 heures sans maintenance.

Préparation d'une tâche d'impression encre blanche dans votre logiciel conception

Préparer la tâche d'impression à l'aide des couches. Avant de l'envoyer au RIP, vous devez vous assurer que la partie de l'image à imprimer en blanc se trouve sur une couche distincte nommée **accompagnement** : un nom que l'imprimante reconnaîtra.



Lorsque l'image est prête, envoyez-la dans le RIP.

Si votre fichier ne comporte pas de couche appelée **accompagnement**, vous pouvez ajouter une couche blanche à partir du RIP.

Préparation d'une tâche d'impression dans le RIP

Dans le RIP, choisissez le mode d'impression souhaité. Cette sélection place la couche blanche définie dans l'application dans sa position souhaitée : A-dessus, en dessous, ou en Accompagnement (au même niveau que les couches de couleur). L'affectation d'un mode d'impression à encre blanche à une tâche d'impression sans couche blanche couvrira l'intégralité de la zone d'impression de blanc. Une fois prête, envoyez la tâche d'impression à l'imprimante.

Tableau 9-1 Options pouvant être sélectionnées et leurs effets

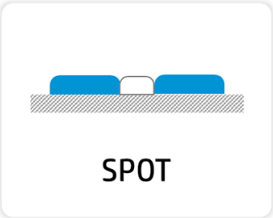
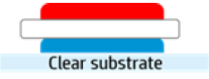
| Option | Effet |
|-----------------------------------------------------------------------------------------------------|----------------------------------------------------------------------------------------------------------------------------------------------------------------------------------------------------------------------------------------------------------------------------------------------------------------------------------------------|
|  <p>OVERFLOOD</p> | Sur remplissage : L'encre blanche est imprimée sur le substrat, vous permettant d'imprimer des couleurs sur un substrat non blanc ou translucide. |
|  <p>UNDERFLOOD</p> | Sous-implosion du blanc de soutien : La couche blanche est imprimée au-dessus de la couche de couleur, vous permettant de créer de nouvelles couleurs en jouant avec la transparence de l'encre blanche. Cette fonction est utilisée pour imprimer sur des substrats transparents comme l'acrylique, le film transparent ou la vitre. |
|  <p>SPOT</p> | Accompagnement : L'encre blanche est imprimée de la même façon que toute autre couleur. |
|  <p>SANDWICH</p> | Sandwich : Une couche blanche est incorporée entre deux images différentes, ce qui permet de voir une image différente sur chaque côté de la forme. |

Réservoir d'eau

Avant d'imprimer avec de l'encre blanche, assurez-vous que le réservoir à eau est rempli d'eau distillée.

Pour remplir le réservoir d'eau :

1. Retirez le réservoir.
2. Enlevez le capuchon et remplissez le réservoir avec de l'eau distillée jusqu'au trait
3. Remplacez le capuchon et fermez le réservoir.
4. Remplacez le réservoir.

Conteneur de mélange d'encre

Le conteneur du mélange d'encres doit être remplacé tous les 2 ans ou plus tôt. Le panneau de commande indique que le remplacement est nécessaire.



IMPORTANT : La cartouche d'encre blanche doit être remplacée au même moment.

Maintenance de tête d'impression

Les conseils ici optimiseront les performances des têtes d'impression. Suivez toujours les instructions de maintenance.

- Regroupez toutes les tâches blanches du jour en une seule fois.
- Extrayez la tête d'impression d'encre blanche pas plus d'une fois par jour, uniquement après refroidissement.
- Suivez toujours la procédure de remplacement de la tête d'impression dans l'imprimante. Dans le cas contraire, la durée de vie des têtes d'impression risquent d'être affectée et la garantie peut être annulée.
- Maintenez les tâches de maintenance à jour. La tête d'impression d'encre blanche est la plus vulnérable parmi les types de têtes d'impression. Par conséquent, elle sera la première endommagée si l'imprimante n'est pas correctement maintenue.
- Laissez la tête d'impression d'encre blanche dans le dispositif rotatif au cours de la nuit et lorsqu'elle ne va pas être utilisée.

Lorsque la tête d'impression d'encre blanche doit être stockée dans le compartiment de rotation, observez les recommandations suivantes :

- Retirez la tête d'impression du chariot avec soin en plaçant un chiffon en dessous de l'aiguille pour éviter que des gouttes d'encre ne tombent sur le chariot.
- Vérifiez la plaque inférieure de chaque tête d'impression d'encre blanche. S'il y a de l'encre dessus (ce qui peut être dû à la recirculation automatique), nettoyez-la doucement avec un chiffon doux sans fibre humecté d'eau distillée. Faites particulièrement attention lors du nettoyage de la zone des buses.
- Chaque fois que vous retirez la tête d'impression, vérifiez que la tour d'interconnexion de fluides a une grande quantité d'encre dessus. Dans ce cas, nettoyez-la avec un chiffon non pelucheux avant d'insérer une nouvelle tête d'impression.
- Nettoyez les aiguilles en plastique de la chambre tournante si de l'encre séchée se trouve sur elles.
- Rangez toujours les têtes d'impression dans le même emplacement (slot) de la chambre tournante.
- Installez la tête d'impression auxiliaire dans le chariot lorsque la tête d'impression d'encre blanche est dans la roue. Lorsque la tête d'impression d'encre blanche se trouve dans le chariot, la tête d'impression auxiliaire doit être stockée dans la roue.
- La tête d'impression auxiliaire doit rester dans la roue et doit avoir un capuchon lorsqu'elle n'est pas dans l'imprimante. Si elles sont endommagées, le recyclage de l'encre risque d'en être impacté, créant ainsi des problèmes de qualité d'impression et/ou de fiabilité.

Tableau 9-2 Maintenance de tête d'impression

| Utilisation d'encre blanche | Recommandation | Gaspiillage d'encre blanche maximum par semaine | Temps maximum hebdomadaire |
|-----------------------------|---------------------------------------------------------------------------------------------------------------------------------------------------------------------------------------------------------------------------------------------------------------------|--------------------------------------------------------------------------------------------------------------------------------------------------------------------------------------------------------------------------------------------------------------------|-----------------------------------------------------------------------------------------------------------------------------------------------------------------------------------------------------------------------------------------------|
| Jusqu'à 2 jours par semaine | Conservez la tête d'impression d'encre blanche dans le compartiment de rotation. | <p>Toujours utiliser</p> <ul style="list-style-type: none"> 1 jour : 5 ml 2 jours : 6,6 ml au total <p>Utiliser après 2 jours</p> <ul style="list-style-type: none"> 2 jours : 6,8 ml au total | <p>Toujours utiliser</p> <ul style="list-style-type: none"> 1 jour : 5 min 2 jours : 10 min <p>Utiliser après 2 jours</p> <ul style="list-style-type: none"> 5 min |
| Plus de 2 jours par semaine | <p>Extrayez les têtes d'impression :</p> <ul style="list-style-type: none"> Lorsque l'imprimante ne peut pas être utilisée dans les 24 heures qui suivent Lors de l'impression d'un rouleau complet ou plus de tâches en couleur uniquement | <p>Utiliser une fois par semaine</p> <ul style="list-style-type: none"> 5 jours 1 changement : 17,1 ml au total <p>Utiliser chaque jour</p> <ul style="list-style-type: none"> 5 jours 1 changement : 16,5 ml au total | <p>Utiliser une fois par semaine</p> <ul style="list-style-type: none"> 5 jours 1 changement : 5 min <p>Utiliser chaque jour</p> <ul style="list-style-type: none"> 5 jours 1 changement : 25 min |



REMARQUE : Si vous utilisez souvent de l'encre blanche, conserver la tête d'impression dans le chariot permet de la maintenir, mais le gaspiillage d'encre commencera à augmenter. Chaque fois que vous imprimez une tâche à l'aide de la tête d'impression dans le chariot, le début de la tâche gâche 3,6 ml.

Avant de stocker la tête d'impression dans le compartiment de rotation

Les considérations répertoriées ici doivent être suivies lorsque la tête d'impression doit être stockée dans le compartiment de rotation.

- Laissez toujours la routine de maintenance du retrait de la tête d'impression d'encre blanche se terminer avant de retirer la tête d'impression du chariot.
- Retirez la tête d'impression du chariot avec soin en plaçant un chiffon en dessous de l'aiguille pour éviter que des gouttes d'encre ne tombent sur le chariot.
- Vérifiez la partie inférieure de la tête d'impression d'encre blanche. Si vous voyez de l'encre, nettoyez-la doucement à l'aide d'un chiffon doux, sans fibres et de l'eau déionisée ou distillée.

ATTENTION : N'utilisez pas le même chiffon pour nettoyer les autres têtes d'impression. Ceci peut provoquer des défauts irréparables à l'injecteur.

- Nettoyez les côtés des têtes d'impression et la zone du connecteur à l'aide d'un chiffon afin d'éviter toute accumulation d'encre.
- Vérifiez s'il y a de l'encre sur la tour d'interconnexion des fluides. Si tel est le cas, nettoyez-la à l'aide d'un chiffon non pelucheux.
- Nettoyez les aiguilles en plastique de la chambre de rotation s'il y a de l'encre séchée dessus.

- Placez la tête d'impression dans le même emplacement dans le compartiment de rotation.



REMARQUE : La tête d'impression auxiliaire doit rester dans le compartiment de rotation lorsqu'elle n'est pas dans l'imprimante. Si elle est endommagée, la recirculation peut être impactée, entraînant des problèmes de qualité d'impression et de fiabilité.

10 Dépannage des problèmes du système encreur

Les problèmes du système d'encre incluent l'incapacité d'insérer une cartouche d'encre, l'installation d'une cartouche non secouée, un soudain changement d'opacité, la réinstallation d'une tête d'impression et les erreurs de système relatives aux délais de recirculation, aux blocages de la tête d'impression et de la tête d'impression auxiliaire, ainsi qu'au mauvais étalonnage de PIP.

Impossible d'insérer une cartouche d'encre

Les étapes suivantes décrivent la procédure complète sur cette rubrique.

1. Vérifiez que le type de cartouche (numéro de modèle) est correct.
2. Vérifiez que l'étiquette de couleur apposée sur la cartouche est de la même couleur que celle apposée sur le logement.
3. Vérifiez que la cartouche est correctement orientée, la flèche à l'avant doit être orientée vers le haut.

 **CONSEIL :** 630W uniquement : Si vous retirez le conteneur du mélange d'encre ou la cartouche d'encre blanche de 1 litre lorsque la recirculation interne de l'encre n'est pas terminée, l'imprimante ne vous permet pas d'insérer une nouvelle cartouche. Réinsérez ce que vous avez retiré et attendez que la recirculation se termine, puis réessayez.

 **ATTENTION :** Ne nettoyez jamais l'intérieur des logements des cartouches d'encre.

Installation d'une cartouche non secouée

L'installation d'une cartouche d'encre blanche mal secouée peut avoir un effet sur la qualité d'impression, endommager la tête d'impression d'encre blanche et nuire aux performances du kit encreur blanc.

Vous pouvez rencontrer les problèmes suivants si une cartouche blanche non secouée est installée.

Changement d'opacité soudain

Si vous rencontrez cette situation, effectuez les actions décrites ici.

1. Retirez la cartouche d'encre blanche, secouez-la et réinstallez-la.
2. Effectuez un nettoyage physique des têtes d'impression (reportez-vous à la section [Amélioration de la qualité d'impression à la page 120](#)) six fois pour retirer l'encre de la tête d'impression et du kit encreur.
3. Si le problème persiste, contactez votre représentant de l'assistance.

Réinstaller la tête d'impression

Si vous devez réinstaller la tête d'impression, effectuez les actions décrites ici.

1. Retirez la cartouche d'encre blanche, secouez-la et réinstallez-la.
2. Réinstallez les têtes d'impression.
3. Si le problème persiste, nettoyez avec de l'eau distillée.
4. Si le problème persiste, remplacez les têtes d'impression.
5. Si le problème persiste, contactez votre représentant de l'assistance.

Délais de recirculation : erreurs de système 0022-0010-0090, 0022-0010-0097, 0022-0010-0098, 0022-0010-0099

Si vous rencontrez l'une de ces erreurs de système, effectuez les actions décrites ici.

1. Retirez la cartouche d'encre blanche, secouez-la et réinstallez-la.
2. Si le problème persiste, contactez votre représentant de l'assistance.

Blocage de la tête d'impression : Erreur de système 0022-0010-0092

Si vous rencontrez cette erreur de système, effectuez les actions décrites ici.

1. Retirez la cartouche d'encre blanche, secouez-la et réinstallez-la.
2. Ouvrez le loquet, vérifiez que les caoutchoucs du primer sont en place (structure et loquet), puis fermez le loquet.

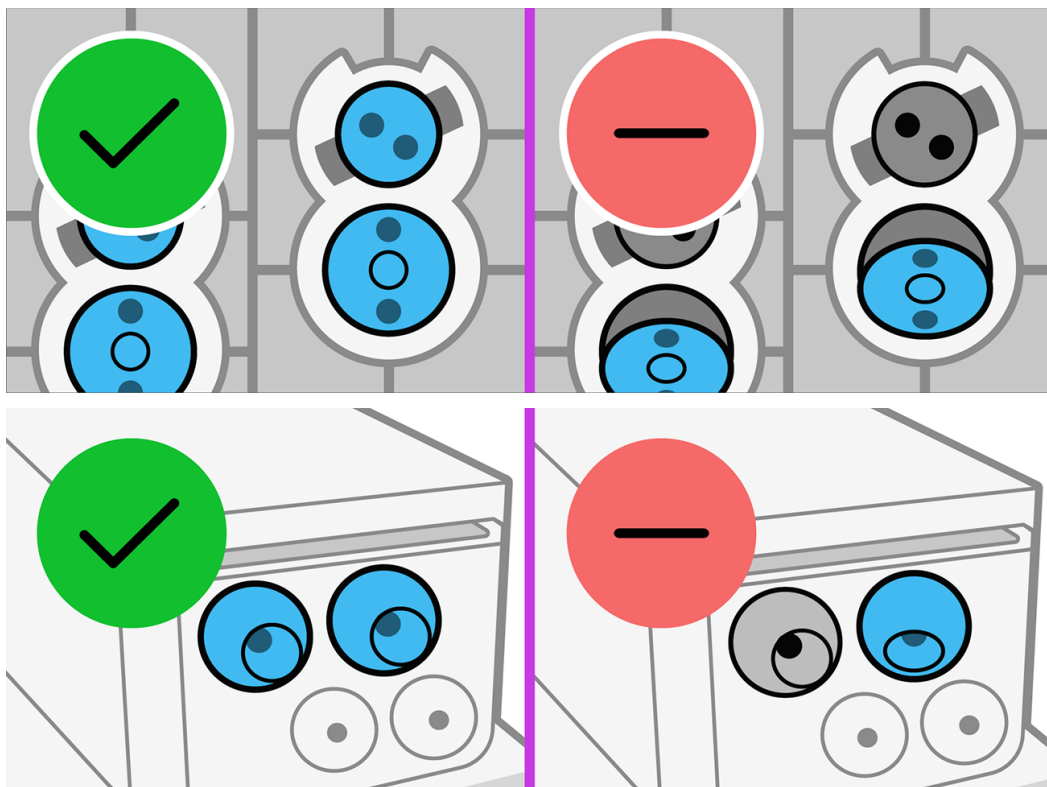

3. Si le problème persiste, remplacez les têtes d'impression.
4. Si le problème persiste, contactez votre représentant de l'assistance.

Blocage de la tête d'impression auxiliaire : Erreur de système 0027-0002-0045

Si vous rencontrez cette erreur de système, effectuez les actions décrites ici.

1. Retirez la cartouche d'encre blanche, secouez-la et réinstallez-la.
2. Secouez la tête d'impression auxiliaire et réinstallez-la.
3. Si le problème persiste, remplacez la tête d'impression auxiliaire.
4. Si le problème persiste, contactez votre représentant de l'assistance.

Étalonnage du PIP incorrect : Erreur de système 0022-0010-0046

Si vous rencontrez cette erreur de système, effectuez les actions décrites ici.

1. Retirez la cartouche d'encre blanche, secouez-la et réinstallez-la.
2. Si le problème persiste, contactez votre représentant de l'assistance.

Le panneau de commande conseille de remplacer ou de réinsérer une tête d'impression

Si vous rencontrez cette situation, effectuez les actions décrites ici.

1. Retirez la tête d'impression et vérifiez que les connexions électriques ne sont pas endommagées ou tachées d'encre.
2. Si nécessaire, nettoyez les connexions électriques entre la tête d'impression et le chariot. Voir [Nettoyages connexions électriques d'une tête d'impression à la page 177](#).
3. Réinsérez la tête d'impression dans le chariot et vérifiez le message du panneau de commande.
4. Si le problème persiste, redémarrez l'imprimante.
5. Si le problème persiste, insérez une nouvelle tête d'impression.
6. Si le problème persiste, il y a peut-être un problème au niveau de l'imprimante, plutôt qu'avec la tête d'impression.

Impossible d'insérer une tête d'impression

Si vous rencontrez cette situation, effectuez les actions décrites ici.

1. Vérifiez que le type de tête d'impression (numéro de modèle) est correct.
2. Vérifiez que vous avez retiré les capuchons de protection de couleur orange de la tête d'impression.



REMARQUE : Les capuchons de protection des têtes d'impression de l'optimisateur sont blancs ou transparents.

3. Vérifiez que l'étiquette de couleur apposée sur la tête d'impression est de la même couleur que celle apposée sur le logement.
4. Vérifiez l'orientation de la tête d'impression (par rapport aux autres).

5. Nettoyez les connexions électriques dans l'emplacement des têtes d'impression. Voir [Nettoyages connexions électriques d'une tête d'impression à la page 177](#).
6. Vérifiez que vous avez bien refermé et verrouillé le couvercle des têtes d'impression.

Impossible d'insérer la cartouche de maintenance

Diverses raisons expliquent pourquoi vous ne pouvez peut-être pas insérer la cartouche de maintenance.

- Il s'agit du mauvais type de cartouche (vérifier le numéro de modèle).
- Elle n'est pas correctement orientée.
- Il s'agit d'une cartouche réutilisée.
- Elle est sale.
- Des pièces sont cassées.

11 Maintenance de l'imprimante

Pour effectuer les tâches décrites dans ce chapitre, vous aurez peut-être besoin du kit de maintenance par l'utilisateur fourni avec votre imprimante.

Instructions de nettoyage général

Les informations fournies ici décrivent les meilleures pratiques en matière de nettoyage général de l'imprimante.

- Pour le nettoyage général, un chiffon non pelucheux humecté d'eau distillée est recommandé. Laissez sécher la pièce nettoyée ou utiliser un chiffon afin de sécher complètement la pièce.

Ne vaporisez pas de fluides directement sur le produit. Vaporisez d'abord le liquide sur un chiffon que vous utiliserez pour le nettoyage.
- Pour retirer les saletés ou les taches difficiles, humectez un chiffon doux sans fibres avec de l'eau et un détergent neutre ou un produit de nettoyage industriel général (comme le produit de nettoyage industriel Simple Green). Retirez toute mousse de savon restante à l'aide d'un chiffon sec.
- Pour les surfaces en verre, utilisez un chiffon doux et non pelucheux légèrement humidifié avec un nettoyant pour vitre non-abrasif ou avec un produit de nettoyage pour vitre courant (tel qu'un simple produit de nettoyage écologique pour verre). Retirez toute mousse de savon restante avec un chiffon non pelucheux humecté d'eau distillée et séchez-la à l'aide d'un chiffon sec pour ne pas laisser de taches.

⚠ ATTENTION : N'utilisez pas de liquide abrasif, d'acétone, de benzène, d'hydroxyde de sodium ni de tétrachlorure de carbone sur la vitre. Cela peut l'endommager. Ne versez pas et ne vaporisez pas de liquide directement sur la vitre, il pourrait s'infiltrer sous la vitre et endommager l'appareil.

- HP recommande d'utiliser une bombe d'air comprimé pour retirer la poussière des pièces électroniques et électriques.

⚠ ATTENTION : N'utilisez pas de liquides de nettoyage à base d'eau sur des pièces comportant des contacts électriques, ce qui peut causer les endommager.

⚠ ATTENTION : N'utilisez pas de cire, d'alcool, de benzène, de diluant, de produits de nettoyage à base d'ammoniaque ou d'autres détergents chimiques pour éviter tout dommage sur le produit et l'environnement.

📝 REMARQUE : Dans certains endroits, l'utilisation de produits nettoyants est réglementée. Assurez-vous que le produit de nettoyage répond aux réglementations locales, fédérales et nationales.

Outils de maintenance recommandés mais non fournis

Les informations fournies ici détaillent les outils recommandés que l'utilisateur doit fournir pour la maintenance de l'imprimante.

Tableau 11-1 Outils de maintenance recommandés mais non fournis (I)

| | | |
|-----------------------------------------------------------------------------------|-----------------------------------------------------------------------------------|-------------------------------------------------------------------------------------|
| Marchepieds repliables, pour usage général | Aspirateur, maniable ou normal, avec les accessoires d'injecteurs | Lampe de poche, pour usage général |
|  |  |  |

Tableau 11-2 Outils de maintenance recommandés mais non fournis (II)

| | | |
|-----------------------------------------------------------------------------------|-----------------------------------------------------------------------------------|-------------------------------------------------------------------------------------|
| Eau distillée pour le nettoyage général | Un tournevis plat | Clés hexagonales |
|  |  |  |

Nettoyage des têtes d'impression

Un nettoyage périodique des têtes d'impression est effectué automatiquement tant que l'imprimante est sous tension. Cependant, il convient de nettoyer les têtes d'impression si vous obtenez une qualité d'impression médiocre et ne parvenez pas à résoudre les problèmes par d'autres méthodes. De cette manière, de l'encre fraîche circule dans les buses et empêche celles-ci de se boucher.

Si vous avez imprimé le tracé d'état des têtes d'impression (consultez la section [Tracé du statut de la tête d'impression à la page 122](#)), vous connaissez les couleurs défectueuses. Nettoyez toutes les têtes d'impression qui n'offrent pas les performances attendues. Si vous ne savez pas quelles têtes nettoyer, vous pouvez opter pour le nettoyage de toutes les têtes.

 **REMARQUE :** Il y a peu de risque qu'un petit nombre de buses obstruées aient des effets visibles sur vos impressions, car l'imprimante a été conçue pour compenser ce problème lors d'impressions à passages multiples.

Pour nettoyer les têtes d'impression (ce qui permet souvent de résoudre les problèmes), accédez au panneau de commande de l'imprimante et touchez l'icône d'outils , puis **Dépannage > Nettoyage des têtes d'impression > Nettoyage physique**, puis sélectionnez les têtes d'impression que vous souhaitez nettoyer. Vous pouvez nettoyer toutes les têtes d'impression (à partir de **Nettoyage standard**) ou seulement certaines d'entre elles (à partir de **Nettoyage physique**). Depuis **Nettoyage physique**, vous pouvez sélectionner les options suivantes :

- Imprimer tracé test

- Nettoyer tout
- Nettoyer LM-LC
- Nettoyer K-C
- Nettoyer M-Y
- Nettoyer OP

Le nettoyage de toutes les têtes d'impression demande environ 5 minutes. Le nettoyage de deux têtes d'impression met environ 3 minutes.

 **REMARQUE :** Le nettoyage de toutes les têtes d'impression consomme davantage d'encre que le nettoyage d'une seule paire.

Nettoyages connexions électriques d'une tête d'impression

Il est possible que l'imprimante ne reconnaisse pas une tête d'impression après son installation. Cela peut se produire lorsque de l'encre s'est déposée sur les connexions électriques entre la tête d'impression et le chariot des têtes d'impression.

Dans ce cas, HP recommande de procéder au nettoyage des connexions électriques sur la tête d'impression. Cependant, le nettoyage régulier des connexions en l'absence de tout problème n'est **pas** recommandé.

Un dispositif de nettoyage d'interconnexion de chariot est fourni avec l'imprimante dans le kit de maintenance par l'utilisateur.

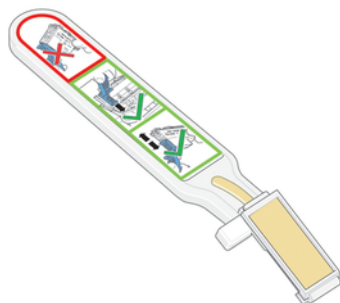

Utilisez cet outil pour nettoyer les interconnexions électriques sur le chariot des têtes d'impression et sur la tête d'impression si le message **Réinsérer** ou **Remplacer** persiste en regard de la tête d'impression sur l'écran du panneau de commande.

 **CONSEIL :** Nous vous recommandons de porter des gants.



1. Retirez une éponge (déjà humidifiée) de son sachet.

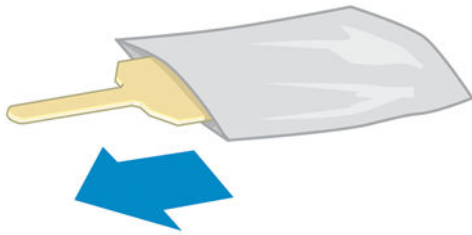

Plusieurs éponges sont incluses dans la boîte avec le dispositif de nettoyage. Si toutes les éponges ont été utilisées, vous pouvez en obtenir d'autres en appelant votre représentant de l'assistance.

2. Ouvrez le dispositif de nettoyage d'interconnexion du chariot.



3. Chargez l'éponge en positionnant celle-ci sur la face du dispositif de nettoyage d'interconnexion du chariot, en insérant la plus petite patte dans la fente d'insertion.

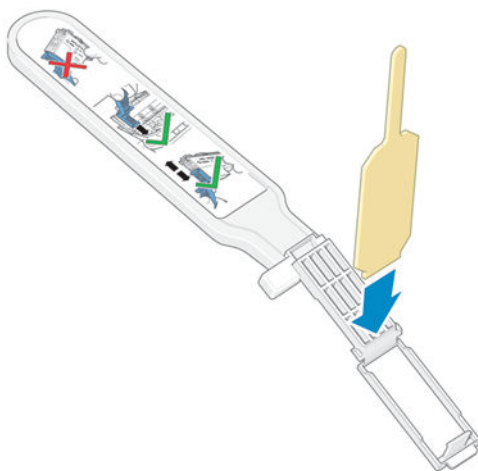

4. Fermez le dispositif de nettoyage d'interconnexion du chariot, en mettant l'éponge bien en place.

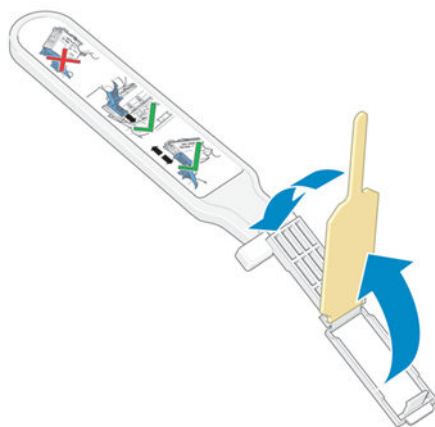

5. Ouvrez le loquet du chariot des têtes d'impression et extrayez la tête d'impression à l'origine du problème et indiquée sur le panneau de commande. Voir [Remplacer une tête d'impression à la page 151](#).
6. Insérez le dispositif de nettoyage d'interconnexion du chariot dans le compartiment de la tête d'impression à l'arrière.

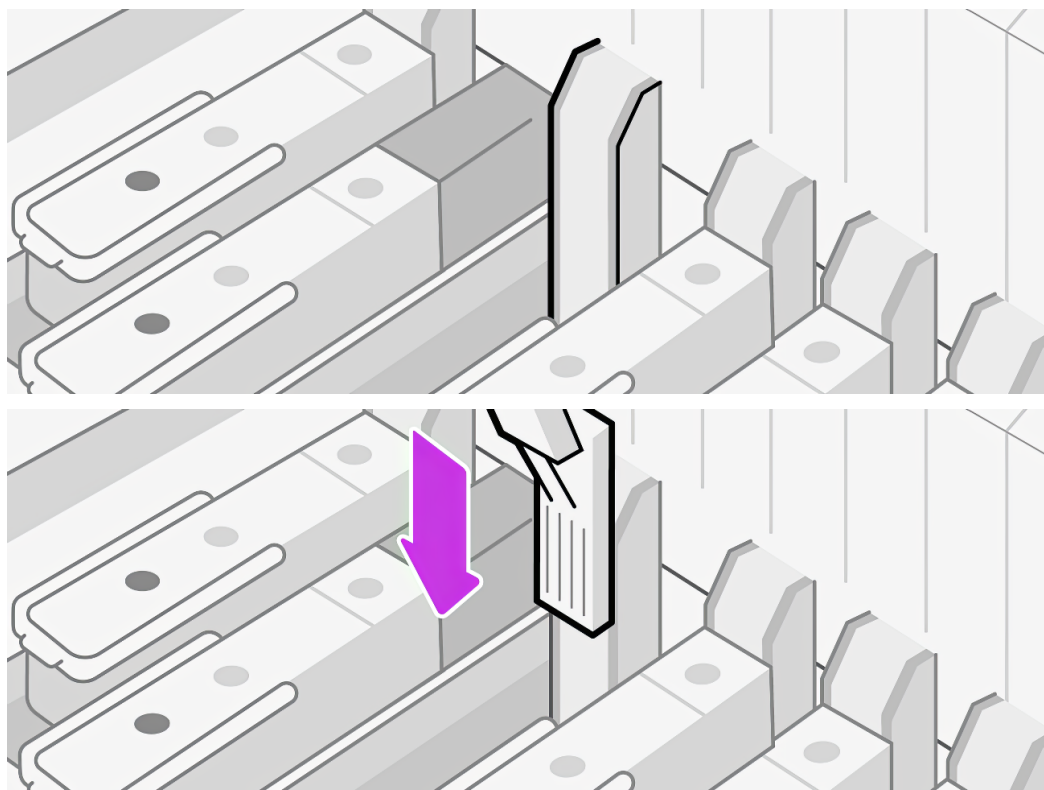

7. Essayez les contacts en insérant l'outil entre les connexions électriques à l'arrière du compartiment et du ressort en acier, l'éponge étant orientée dans la direction opposée à la vôtre,

vers les contacts électriques. Essayez d'éviter d'enlever tout dépôt d'encre pouvant s'être formé à la surface inférieure du compartiment.

⚠ ATTENTION : Si vous laissez le chariot dans la position centrale de l'imprimante pendant plus de 7 minutes, le chariot essaiera de revenir à sa position d'origine à droite.

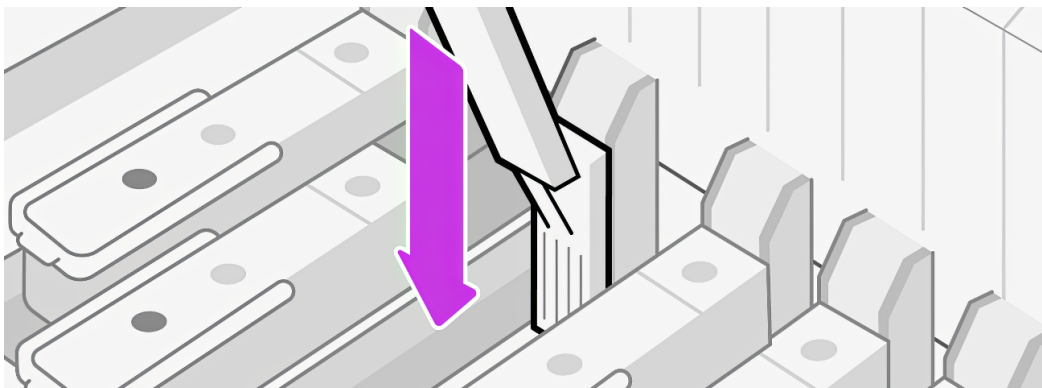

8. Frottez l'éponge contre les contacts en exerçant une **légère** pression sur tout le connecteur flexible, en insérant le dispositif de nettoyage aussi loin que l'autorise la butée mécanique de l'outil.

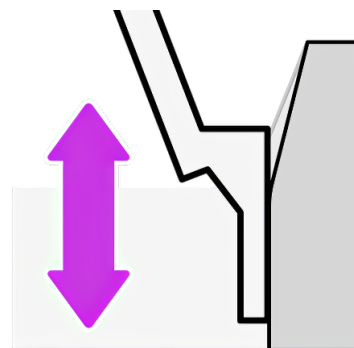
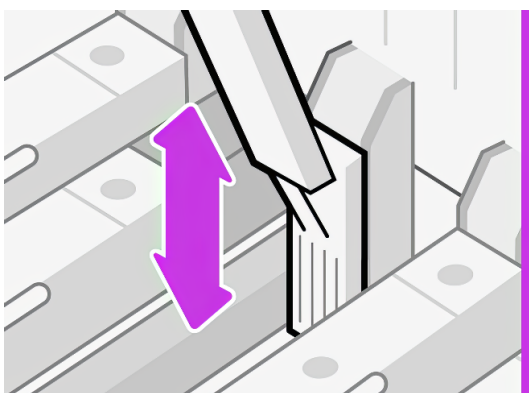

9. Veillez à nettoyer complètement tous les contacts, notamment ceux se trouvant à la partie inférieure du connecteur.

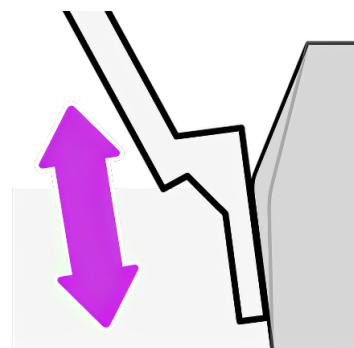
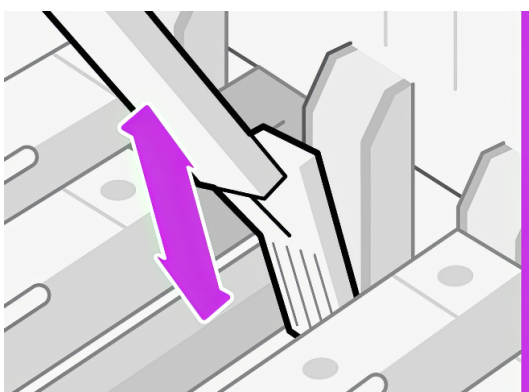

10. À l'aide de la même éponge, nettoyez la bande inférieure des contacts électriques sur la tête d'impression (sauf si la tête d'impression est neuve). Évitez de toucher le groupe supérieur de contacts électriques.

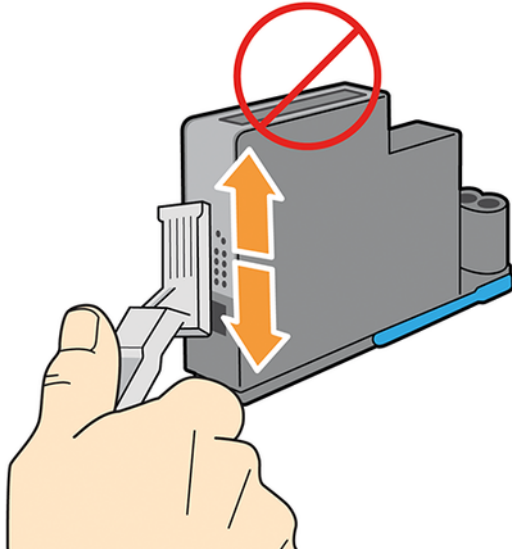

⚠ ATTENTION : Ne touchez pas la surface de la tête d'impression contenant les buses car celles-ci peuvent être endommagées facilement.

11. Après quelques instants d'attente pour laisser les deux connecteurs sécher, remettez en place la tête d'impression dans le chariot des têtes d'impression. Voir [Remplacer une tête d'impression à la page 151](#).
12. Une fois le processus de nettoyage terminé, ouvrez le dispositif de nettoyage d'interconnexion du chariot en tirant sur la patte de l'éponge.

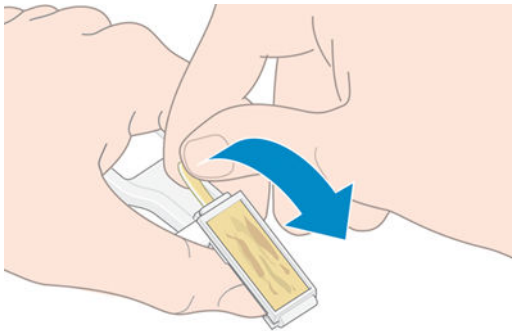

13. Retirez l'éponge sale du dispositif de nettoyage d'interconnexion du chariot.

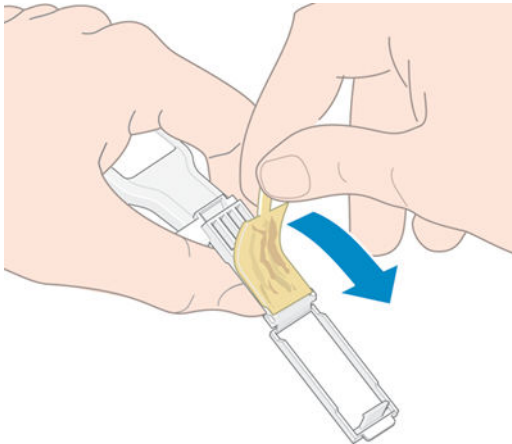

14. Jetez l'éponge sale dans un endroit sûr pour éviter que l'encre ne vous salisse les mains ou les vêtements.

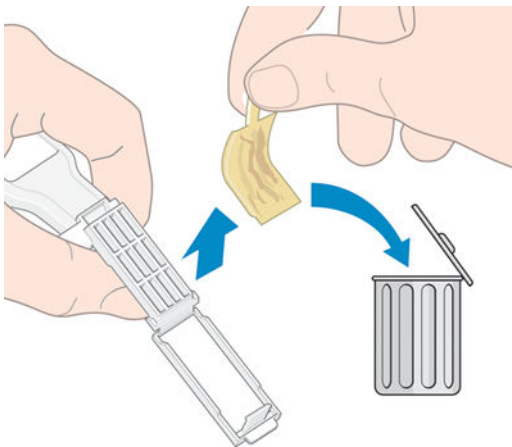



Si le message **Réinsérer** ou **Remplacer** est toujours affiché sur le panneau de commande, remplacez la tête d'impression ou appelez votre représentant de l'assistance.

Nettoyer et lubrifier la tige du chariot

Effectuez cette opération de maintenance si le panneau de commande signale l'erreur 0086-0003-0059 plusieurs fois consécutives.

 **REMARQUE :** Dans certaines circonstances, comme c'est le cas lorsque les températures ambiantes sont au-dessus des spécifications de fonctionnement de l'imprimante (reportez-vous [Spécifications environnementales à la page 211](#) à la section), ou s'il y a une quantité considérable de poussière dans l'air, la lubrification des tiges coulissantes peut être réduite, ce qui peut affecter les performances de l'imprimante.

 **ATTENTION :** Les têtes d'impression peuvent être endommagées si vous les laissez non refermées pendant une longue période. HP recommande donc de terminer ce processus et de redémarrer l'imprimante dans les 10 minutes.

1. Déchargez tout le substrat de l'imprimante. Voir [Déchargement d'un rouleau de l'imprimante à la page 65](#).
2. Dans le panneau de commande, touchez l'icône de menu , puis **Outils > Maintenance > Maintenance utilisateur > Nettoyer et lubrifier la tige du chariot**.



Le panneau de commande affiche des instructions pour effectuer la maintenance. Préparez un chiffon propre humecté d'alcool pour nettoyer la tige du chariot.

Prenez également la bouteille d'huile fournie dans le kit de maintenance de l'utilisateur livré avec votre imprimante. Un kit de remplacement peut être commandé si nécessaire : numéro de série 2RM82-67041.

⚠ ATTENTION : N'utilisez pas de solutions de nettoyage commerciales ou abrasives.

⚠ AVERTISSEMENT ! Évitez les parties mobiles. Nous vous recommandons de porter des gants.

Tableau 11-3 Avertissement

| Parties mobiles | Porter des gants |
|----------------------------------------------------------------------------------------------------------------|-------------------------------------------------------------------------------------|
|  |  |
| Pour plus d'informations sur la sécurité, consultez la section Mesures de sécurité à la page 3 | |

⚠ ATTENTION : Pendant le nettoyage, prenez soin de ne pas endommager la bande plastique de l'encodeur située sur le dessus de la tige.

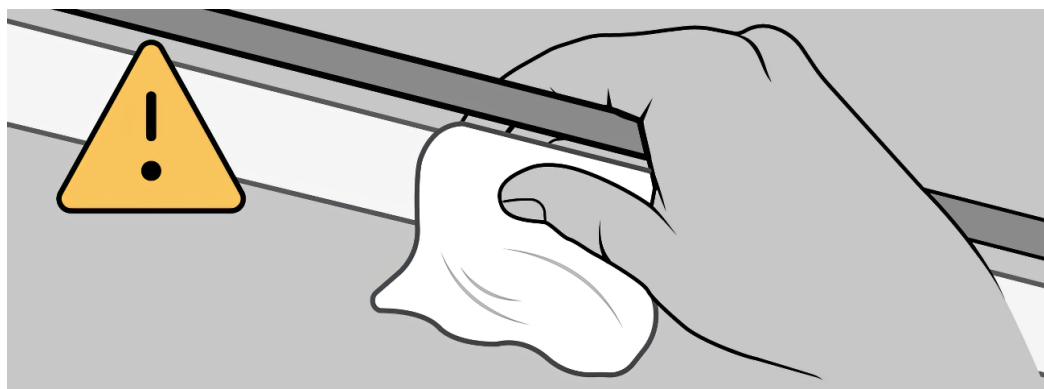

3. Nettoyez la bande de l'encodeur si de l'huile est tombée dessus. Voir [Nettoyage de la bande d'encodage à la page 183](#).

Nettoyage de la bande d'encodage

Le nettoyage de la bande de l'encodeur est un élément essentiel de la maintenance de l'imprimante et cela peut permettre de résoudre un certain nombre d'erreurs de système.

- Erreurs de système 0086-0003-0008, 0086-0003-0059 ou 0086-0010-0084 et mauvais positionnement des erreurs d'ensemble chariot, telles que le choc du chariot sur le côté de l'imprimante.
- Erreurs de système 0086-0003-0061, liées à l'échec du démarrage et du positionnement du chariot sur l'axe de numérisation.
- Parfois une bande d'encodeur sale peut entraîner des problèmes de chargement du substrat, car le chariot ne détecte pas correctement la position du substrat.

La bande de l'encodeur doit être nettoyée quand cela est demandé par l'imprimante. Un message s'affiche sur le panneau de commande lorsque le nettoyage est requis : **Pour des résultats optimaux, suivez le processus Nettoyage de la bande de l'encodeur du manuel de l'utilisateur.**

 **IMPORTANT :** Nous vous recommandons également de nettoyer la bande de l'encodeur après le remplacement de la cartouche de maintenance.

1. Déchargez tout le substrat de l'imprimante. Voir [Déchargement d'un rouleau de l'imprimante à la page 65](#).
2. Dans le panneau de commande, touchez l'icône de menu , puis **Outils > Maintenance > Maintenance utilisateur > Clean encoder strip** (Nettoyer la bande de l'encodeur).
3. Préparez un chiffon non pelucheux humecté d'eau distillée.
4. Le panneau de commande affiche des instructions pour effectuer la maintenance.

Nettoyage de la platine

Vous devez nettoyer la platine d'impression après chaque 40 litres d'encre utilisées (le panneau de commande vous le rappellera avec une alerte), mais également lorsque vous remarquerez un des symptômes suivants :

- Des tâches d'encre lors de l'impression avec des profils qui fonctionnaient correctement (perte d'aspiration)
- Des bourrages de substrat plus fréquents
- Des taches d'encre et des marques à l'arrière de vos impressions

 **REMARQUE :** Si vous imprimez sur du substrat large après avoir imprimé sur du substrat plus étroit, vous pourriez noter que le côté gauche de la platine s'est sali. Si cette section contaminée de la platine n'est pas nettoyée, elle pourrait laisser des marques à l'arrière du substrat.

 **CONSEIL :** Nous vous recommandons de porter des gants.



1. Déchargez tout le substrat de l'imprimante. Voir [Déchargement d'un rouleau de l'imprimante à la page 65](#).

2. Dans le panneau de commande, touchez l'icône de menu , puis **Outils > Maintenance > Maintenance utilisateur > Nettoyer la platine.**
3. Le panneau de commande affiche les étapes d'exécution de la maintenance. Utilisez une clé Allen de 1,5 mm ou moins (non fournie) pour déboucher tous les trous dans la platine d'impression. Veillez à pousser complètement la clé Allen. Des restes d'encre et de fibres de substrat ont tendance à s'accumuler dans les trous et réduisent l'effet d'aspiration.

Dans certains cas, la position du chariot pourrait être mal détectée si la bande de l'encodeur est sale. Cela pourrait entraîner des problèmes de chargement, car le chariot ne détecte pas les bords du support ou le couteau pourrait être activé lors d'un voyage d'impression.

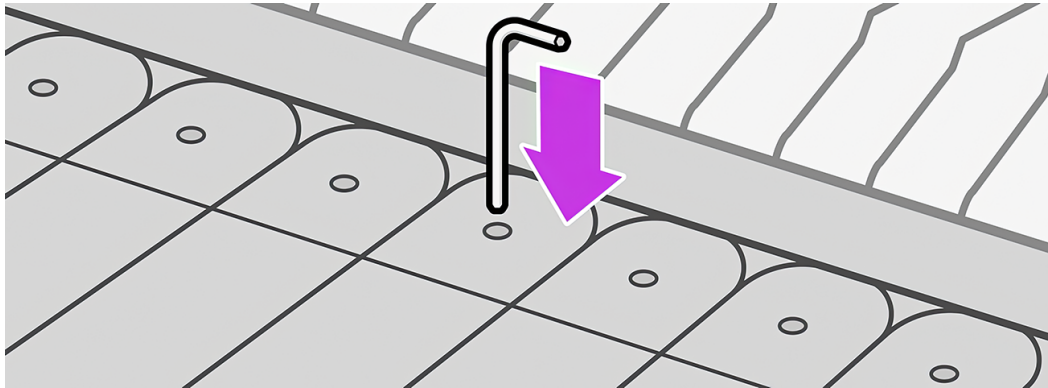

Vérification et nettoyage des aiguilles en plastique dans le compartiment de la tête d'impression

HP recommande de nettoyer les aiguilles en plastique une fois par mois.

1. Retirez le boîtier de stockage du système de stockage.

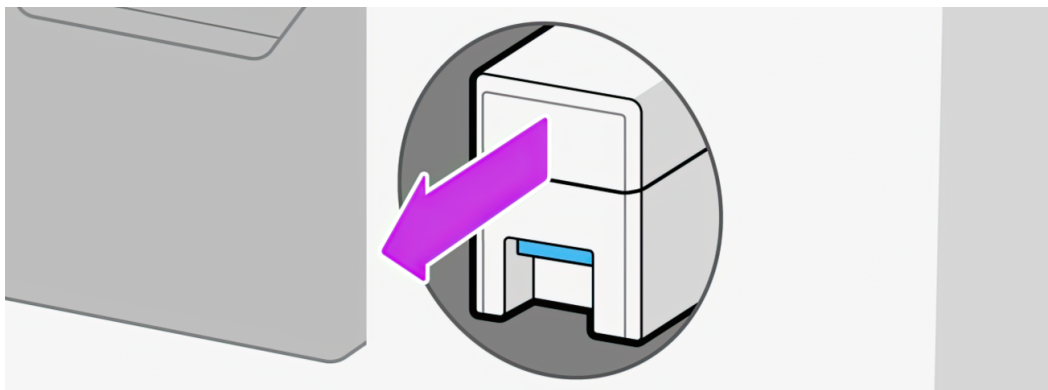

2. Ouvrez la boîte de rangement.

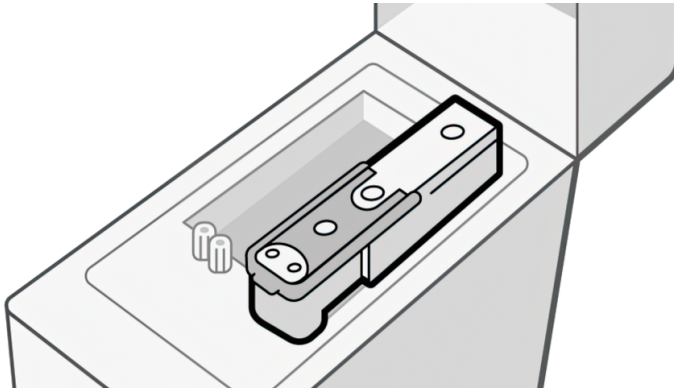

3. Retirez la tête d'impression auxiliaire ou blanche du boîtier.

⚠ ATTENTION : HP recommande d'effectuer ces opérations sans pause, sinon les aiguilles sont exposées à l'air et l'encre peut sécher. Il est conseillé de procéder à la maintenance lorsque les têtes d'impression sont installées sur le chariot.

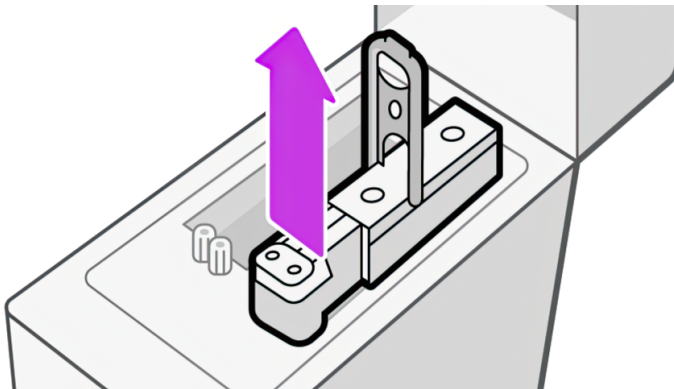

4. Assurez-vous que les aiguilles en plastique sont bien vides et nettoyez toute encre qui y reste avec un chiffon doux et sans fibres humecté d'eau distillée.

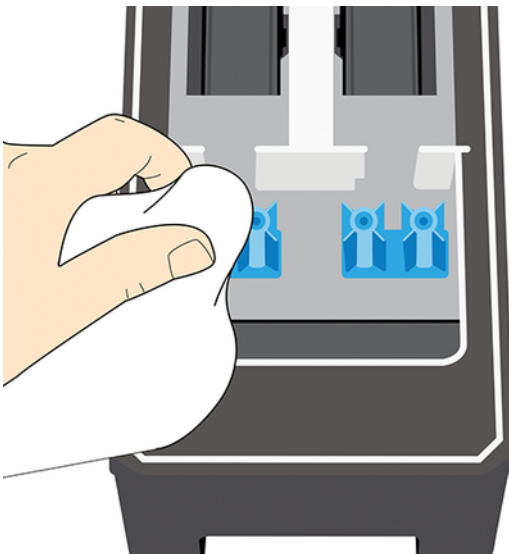

5. À l'aide d'un chiffon sec, séchez l'eau sur les aiguilles en plastique.
6. Placez la tête d'impression dans le boîtier de stockage.

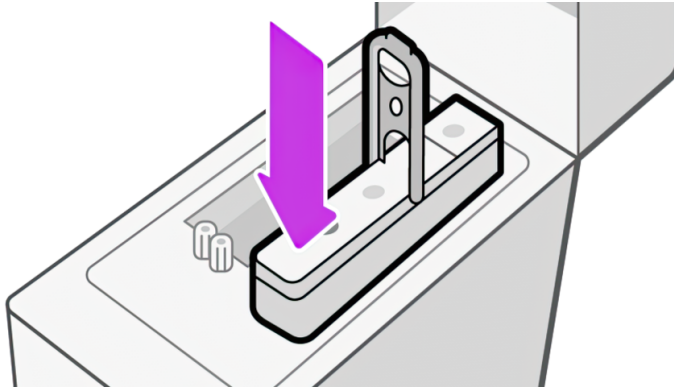

7. Remplacez le boîtier de stockage dans le système de stockage.

Remplacement des aiguilles en plastique dans le compartiment de la tête d'impression.aiguilles, remplacer

Les aiguilles doivent être remplacées uniquement en cas d'endommagement.

⚠ ATTENTION : Les vis ne doivent pas être réinstallées plus de trois fois.

1. Retirez l'aiguille en plastique endommagée en la tirant vers le haut avec des pinces.

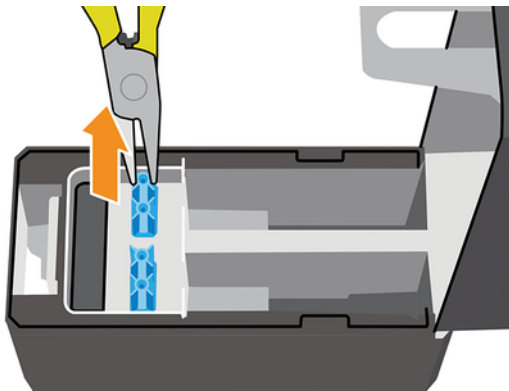

2. Retirez les six vis de la partie inférieure.

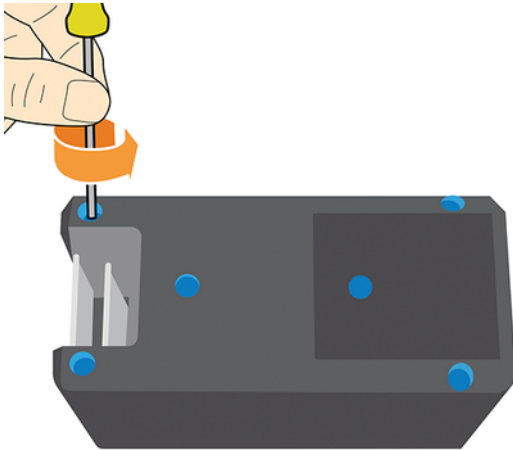

3. Prenez une nouvelle aiguille en plastique à l'intérieur de la pièce plastique ou du kit de maintenance de l'utilisateur.

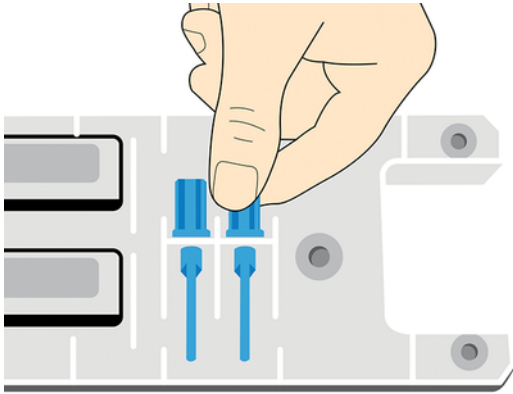

4. Insérez la nouvelle aiguille en plastique par le haut et sortez-la par en dessous à l'aide de pinces.

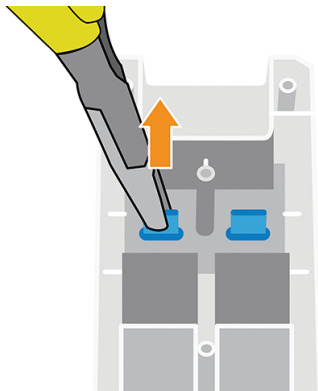

5. Assemblez la pièce plastique et réinstallez les six vis.

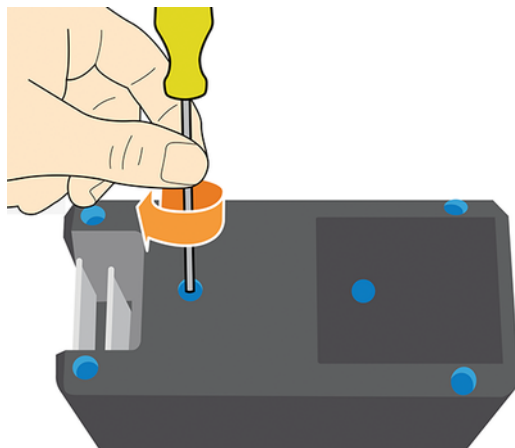

Remplacement du conteneur du mélange d'encre

Le conteneur de mélange d'encre doit être remplacé tous les deux ans, si ce n'est pas plus tôt. Le panneau de commande indique que le remplacement est nécessaire.

 **IMPORTANT :** Chaque fois que vous remplacez le conteneur du mélange d'encre, vous devez également remplacer la cartouche d'encre blanche.

Pour remplacer le conteneur du mélange d'encre, accédez au panneau de commande et lancez la tâche de remplacement du conteneur de mélange d'encre dans le menu **Maintenance**.

Nettoyage de l'extérieur de l'imprimante

Utilisez une éponge humide ou un chiffon doux et un produit de nettoyage domestique doux, tel que du savon liquide non-abrasif pour nettoyer l'extérieur de l'imprimante, ainsi que toutes les autres pièces de l'appareil avec lesquelles vous êtes en contact dans le cadre d'une utilisation normale.

S'il y a lieu, essuyez à l'aide d'un chiffon sec toute trace d'humidité due à la condensation sous les ventilateurs du module de séchage.

 **AVERTISSEMENT !** Pour éviter tout choc électrique, assurez-vous que l'imprimante est éteinte et débranchée avant de la nettoyer. Évitez toute infiltration d'eau dans l'imprimante.

 **ATTENTION :** N'utilisez pas de solutions de nettoyage abrasives sur l'imprimante.

Maintenance du service

Pendant la durée de vie de l'imprimante, les composants qui sont constamment utilisés peuvent s'user.

Une maintenance régulière est primordiale pour éviter que ces composants ne se dégradent pas au point de casser l'imprimante. L'imprimante effectue le suivi de divers paramètres tels que la dégradation du détecteur de ligne, le nombre de cycles effectués par le chariot sur l'axe de l'imprimante et la quantité totale d'encre utilisée.

L'imprimante utilise ces valeurs pour assurer le suivi des besoins en matière de maintenance du service, et affiche l'un des messages suivants sur le panneau de commande :

- Remplacement du graisseur de tige et des feutres
- Nettoyage des modules de séchage
- Nettoyage des septums ISS
- Remplacement du moteur de l'axe de numérisation
- Bagues du chariot et remplacement du curseur de la tige
- Remplacement des ventilateurs de chauffage du module de séchage
- Remplacement du capot de recirculation
- Courroie et remplacement de la poulie
- Remplacement du tendeur
- Remplacement SRK
- Remplacement du moteur du galet de projection
- Remplacement du moteur du poste d'entretien
- Remplacement du moteur du rouleau de nettoyage PH
- Remplacement OPT
- Remplacement de la bande de l'encodeur
- Remplacement des câbles flexibles
- Remplacement du ventilateur et des souffleurs
- Remplacement du moteur d'avancée du substrat
- Remplacement du galet d'entraînement
- Remplacement du module des galets à pression
- Remplacement de l'ensemble de l'enrouleur
- Remplacement du moteur de l'enrouleur (TUR)
- Remplacement de la carte PCA du boîtier d'alimentation

Ces messages signifient que certains éléments s'approchent de la fin de leur durée de vie. En fonction de votre utilisation de l'imprimante, il se peut que vous soyez en mesure de continuer à imprimer pendant un certain temps. Cependant, HP recommande instamment d'appeler votre responsable du service maintenance afin de prévoir une intervention de maintenance du service. L'ingénieur d'entretien peut ensuite remplacer les pièces usées sur site, ce qui permet de prolonger la durée de vie de l'imprimante, ainsi que des opérations optimisées, sécurisées continues. Dans certaines circonstances, si certaines de ces maintenances ne sont pas effectuées, l'imprimante peut cesser d'imprimer et vous ne pourrez pas envoyer de nouvelles tâches à partir du RIP. À ce stade, vous devrez contacter votre représentant de l'assistance.

Toutes ces pièces seront remplacées de manière préventive par votre représentant de l'assistance si l'imprimante est sous garantie ou sous un contrat de support spécifique. Lors d'une visite de maintenance du service, l'ingénieur de service remplace plusieurs composants en même temps, ce qui évite d'avoir à répéter les visites.



REMARQUE : Afin de pouvoir remplacer les différentes pièces avant qu'elles n'atteignent leur fin de vie, l'imprimante doit être connectée à Internet et le PDSA doit être accepté.

12 Pièces pouvant être réparées par le client

Le programme de réparation par le client de HP offre aux clients le service le plus rapide dans le cadre de leur garantie ou de leur contrat. Il permet à HP d'expédier les pièces de rechange directement au client final, c'est-à-dire à vous-même, afin que vous puissiez effectuer le remplacement. Grâce à ce programme, vous êtes en mesure de remplacer les pièces à votre convenance.

Programme simple et pratique

- Un spécialiste du support HP évaluera si une pièce de rechange est nécessaire pour dépanner un composant matériel défectueux.
- Les pièces de rechange sont expédiées en express ; la plupart des pièces en stock sont expédiées le jour même où vous avez contacté HP.
- Programme disponible pour la plupart des produits HP actuellement couverts par une garantie ou un contrat.
- Programme disponible dans la plupart des pays.

Pour plus d'informations sur la réparation par le client, consultez <http://www.hp.com/go/selfrepair/>.

Ce chapitre répertorie les opérations de réparation par le client. Pour plus d'informations, utilisez chaque code QR fourni.

- Couvercle des têtes d'impression



- Poche de tête d'impression blanc



- Protecteur du plateau de sortie



- Table de chargement amovible



- Porte de poste d'entretien



- Détecteur de ligne



- Unité du ventilateur de déфлекteur

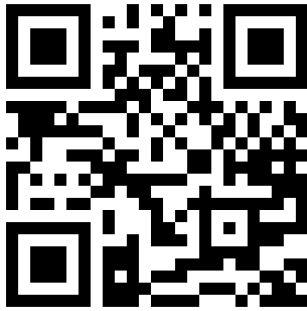

- Module du couteau

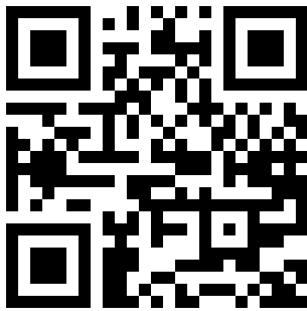

- Couverture du chariot



- Rouleur déviateur (64 inches)



- Conteneur de mélange d'encre



- Assemblage de chargement du substrat :



- Moyeu sans mandrin 3 pouces



- Moyeu sans mandrin 2 pouces



- Accessoire d'alimentation du substrat



- Supports de bord (dix)

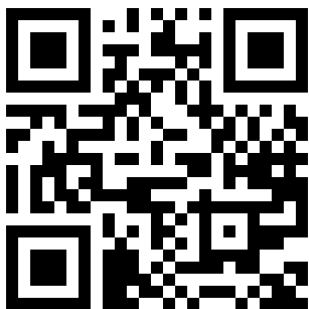

- Rouleau d'entrée



13 Mise à jour du micrologiciel

Les différentes fonctions de l'imprimante sont contrôlées par un logiciel qui réside dans l'imprimante et connu également sous le nom de microprogramme.

Des mises à jour périodiques du microprogramme sont disponibles auprès de HP. Ces mises à jour améliorent le fonctionnement et les fonctionnalités de l'imprimante.

Mise à jour du microprogramme à l'aide d'une clé USB

Lors de la toute première installation de l'imprimante, il se peut que vous soyez invité à mettre à jour le microprogramme.

Par conséquent, vous devez vous munir d'une clé USB ayant les caractéristiques suivantes :

- Port USB 2.0
 - Capacité de 4 Go
 - Préformatée en FAT32
 - Pas de cryptage matériel
1. Téléchargez la mise à jour du microprogramme à l'adresse <http://www.hp.com/go/latex630/support/> et stockez-la sur la clé USB.

 **IMPORTANT :** La clé USB ne doit contenir qu'un fichier de microprogramme (.bdl) dans son dossier racine et rien d'autre.

2. Éteignez l'imprimante.
3. Connectez la mémoire flash USB au connecteur USB à l'arrière de l'imprimante.
4. Allumez l'imprimante.
5. Dans le panneau de commande, touchez l'icône de menu , puis **Outils > Maintenance > Microprogramme > Update from USB** (Mettre à jour à partir de la clé USB) > **Se connecter > Sélectionnez USB > Select firmware to install** (Sélectionner le microprogramme à installer).

Les mises à jour ultérieures du microprogramme peuvent être installées de la même manière ou à l'aide du Serveur Web Intégré.

Mise à jour du microprogramme à l'aide du serveur Web Intégré

Le Serveur Web Intégré peut être utilisé par n'importe quel ordinateur pour effectuer une mise à jour manuelle du micrologiciel.

1. Pour accéder au serveur Web incorporé à partir de n'importe quel ordinateur, consultez [Accès au serveur Web incorporé à la page 23](#).
2. Dans le serveur Web intégré, cliquez sur **À propos de l'imprimante > Mise à jour manuelle du micrologiciel**.

3. Suivez les instructions affichées à l'écran pour télécharger le fichier du microprogramme depuis <http://www.hp.com/go/latex630/support/> et le stocker sur votre disque dur. Sélectionnez ensuite le fichier **.fmw** téléchargé et cliquez sur **Mettre à jour**.



Si vous constatez une progression très lente du téléchargement du fichier du microprogramme sur l'imprimante, le motif peut être que vous utilisez un serveur proxy. Dans ce cas, essayez de contourner le serveur proxy et d'accéder directement au serveur Web incorporé.

- Dans Internet Explorer pour Windows, cliquez sur **Outils > Options Internet > Connexions > Paramètres réseau**, et cochez la case **Ne pas utiliser de serveur proxy pour les adresses locales**. Une autre solution, pour un contrôle plus précis, consiste à cliquer sur le bouton **Avancé** et à ajouter l'adresse IP de l'imprimante à la liste des exceptions pour lesquelles le serveur proxy n'est pas utilisé.
- Dans Firefox pour Windows, cliquez sur **Outils > Options > Réseau > Connexion > Paramètres**, puis sélectionnez l'option **Connexion directe à Internet**. Si l'option **Configuration manuelle du proxy** est sélectionnée, vous pouvez également ajouter l'adresse IP de l'imprimante à la liste des exceptions pour lesquelles le serveur proxy n'est pas utilisé.
- Dans Firefox pour Linux, sélectionnez **Édition > Préférences > Réseau > Connexion > Paramètres**, puis sélectionnez l'option **Connexion directe à Internet**. Si l'option **Configuration manuelle du proxy** est sélectionnée, vous pouvez également ajouter l'adresse IP de l'imprimante à la liste des exceptions pour lesquelles le serveur proxy n'est pas utilisé.

Mise à jour automatique des micrologiciels

Les mises à jour automatiques du micrologiciel constituent une commodité accessible aux imprimantes connectées au Web. Votre imprimante peut télécharger automatiquement la version la plus récente du micrologiciel et l'installer pour vous.

Remarques importantes

- votre imprimante doit être connectée à Internet.
- Pour configurer les mises à jour automatiques de microprogramme, vous pouvez utiliser le panneau de commande ou le Serveur Web Intégré (**À propos de l'imprimante > Mise à jour du microprogramme**, puis touchez l'icône de paramètres ).
- Si un mot de passe administrateur a été défini, il est obligatoire pour modifier ces paramètres.
- Un ensemble de mises à jour de micrologiciels peut être volumineux, vous devez tenir compte des éventuelles implications de ce téléchargement sur votre réseau ou votre connexion Internet.
- Une mise à jour du micrologiciel est téléchargée en arrière-plan : l'imprimante peut imprimer en même temps. Cependant, elle ne peut pas être installée en arrière-plan : l'impression doit s'arrêter.
- Pour activer ou désactiver la vérification ou le téléchargement automatique, accédez au panneau de commande et touchez l'icône de menu , puis **Paramètres > Mise à jour de l'imprimante > Autoriser les mises à niveau > Mise à jour automatique**.

14 Déplacement ou entreposage de l'imprimante

S'il s'avère nécessaire de déplacer l'imprimante vers un nouvel emplacement d'utilisation ou à des fins de stockage, il faut veiller à ce que les fonctionnalités futures ne soient pas compromises.

Déplacement de l'imprimante

S'il s'avère nécessaire de déplacer l'imprimante, vous devez la préparer correctement pour éviter tout dommage.

1. Utilisez le contrôle pour décharger le substrat et le retirer de l'imprimante.
2. Retirez toutes les cartouches d'encre (reportez-vous à la section [Retirer une cartouche d'encre Eco-Carton à la page 144](#)) et la cartouche de maintenance de l'imprimante.
3. Retirez les têtes d'impression du chariot et conservez-les avec les capuchons dessus.
4. 630W uniquement : Retirez le compartiment de rotation.
5. Assurez-vous que le chariot des têtes d'impression se trouve à la droite de la zone d'impression et qu'il est bloqué par le verrou orange gardé de l'installation de l'imprimante.
6. 630W uniquement : Retirez l'eau du réservoir d'eau.
7. Vérifiez que le message **Prêt** apparaît sur le panneau de commande.
8. Mettez l'imprimante hors tension à l'aide du bouton d'alimentation du panneau de commande.
9. Coupez également l'alimentation à l'aide du commutateur situé à l'arrière de l'imprimante.
10. Débranchez les câbles reliant l'imprimante à un réseau, à un ordinateur ou à un scanner.
11. Pour connaître les conditions ambiantes appropriées, consultez [Spécifications environnementales à la page 211](#).

 **REMARQUE :** Si l'imprimante ou les cartouches d'encre sont déplacées d'un endroit froid vers un endroit chaud et humide, l'eau contenue dans l'atmosphère peut se condenser dans les pièces et les cartouches de l'imprimante ce qui peut provoquer des fuites d'encre et des erreurs d'impression. Dans ce cas, HP recommande d'attendre au moins 3 heures avant de mettre l'imprimante sous tension ou d'installer les cartouches d'encre afin de permettre à la condensation de s'évaporer.

Stockage de l'imprimante

Si vous devez stocker votre imprimante pendant une période prolongée, vous devez la préparer correctement pour éviter tout dommage potentiel :

 **IMPORTANT :** 630W uniquement : L'imprimante ne doit jamais être éteinte : utilisez plutôt le mode veille.

La maintenance d'encre blanc automatique ne peut pas être réalisée lorsque l'imprimante est éteinte. Les têtes d'impression de l'encre blanc ne peuvent pas durer pendant plus de 8 heures sans maintenance.

1. Ne retirez pas les têtes d'impression de couleur ou la cartouche de maintenance. Les têtes d'impression de couleur doivent se trouver dans le capotage.
2. Vérifiez que le chariot des têtes d'impression se trouve à la position d'entretien (à l'extrémité droite de l'imprimante).
3. 630W uniquement : Stockez les têtes d'impression d'encre blanche dans le compartiment de rotation.
4. Retirez toutes les cartouches d'encre et déchargez tout le substrat.
5. Vérifiez que le message **Prêt** apparaît sur le panneau de commande.
6. Pas pour 630W : Mettez l'imprimante hors tension à l'aide du bouton d'alimentation du panneau de commande. Mettez également hors tension l'interrupteur d'alimentation situé à l'arrière de l'imprimante et débranchez tout câble reliant l'imprimante à un réseau, un ordinateur ou un scanner.
7. Pour connaître les conditions ambiantes appropriées, consultez [Spécifications environnementales à la page 211](#).

Si l'imprimante ou les cartouches d'encre sont déplacées d'un endroit froid vers un endroit chaud et humide, l'eau contenue dans l'atmosphère peut se condenser dans les pièces et les cartouches de l'imprimante ce qui peut provoquer des fuites d'encre et des erreurs d'impression. Dans ce cas, HP recommande d'attendre au moins 3 heures avant de mettre l'imprimante sous tension ou d'installer les cartouches d'encre afin de permettre à la condensation de s'évaporer.



REMARQUE : Lors du redémarrage de l'imprimante après une période de stockage, vous devrez peut-être nettoyer les têtes d'impression.

Stockage en dehors des spécifications ambiantes

Si vous avez besoin de stocker l'imprimante dans des conditions en dehors des spécifications ambiantes, contactez votre représentant de l'assistance.

Voir [Spécifications environnementales à la page 211](#).

15 Consommables et accessoires

Il existe deux façons pour commander des consommables et des accessoires.

- Consultez la page <http://www.hp.com/go/latex630/accessories/> sur le Web. Vous pouvez y consulter la liste la plus récente des consommables et des accessoires pour votre imprimante.
- Contactez l'assistance HP (reportez-vous à la section [Que faire en cas de problème à la page 37](#)) et vérifiez que ce que vous souhaitez est disponible dans votre zone.

La suite de ce chapitre répertorie les consommables et accessoires disponibles au moment de la rédaction du présent document, ainsi que leurs références.

Commande de fournitures d'encre

Vous pouvez commander les consommables d'encre suivants pour votre imprimante.

Tableau 15-1 Cartouches d'encre Eco-Carton

| Cartouche d'encre |
|-------------------------------------------------------------------------|
| Cartouche d'encre Eco-Carton HP Latex 832, noir, 1 L |
| Cartouche d'encre Eco-Carton HP Latex 832, cyan, 1 L |
| Cartouche d'encre Eco-Carton HP Latex 832, magenta, 1 L |
| Cartouche d'encre Eco-Carton HP Latex 832, jaune, 1 L |
| Cartouche d'encre Eco-Carton HP Latex 832, cyan clair, 1 L |
| Cartouche d'encre Eco-Carton HP Latex 832, magenta clair, 1 L |
| Cartouche d'encre Eco-Carton HP Latex 832, optimisateur, 1 L |
| Cartouche d'encre Eco-Carton HP Latex 832, revêtement, 1 L |
| Cartouche d'encre Eco-Carton HP Latex 832, blanc, 1 L (630W uniquement) |
| Conteneur de mélange d'encre HP 832 (630W uniquement) |

Tableau 15-2 Têtes d'impression

| Tête d'impression |
|--------------------------------------------|
| Tête d'impression Latex blanche HP 836 |
| Tête d'impression de l'optimisateur HP 836 |
| Tête d'impression Latex HP 836 |

Tableau 15-3 Autres consommables

| Repère |
|-----------------------------------|
| Cartouche de maintenance HP Latex |

Instructions de mise au rebut

HP offre de nombreuses méthodes gratuites et pratiques pour recycler vos fournitures d'encre HP d'origine usagées. En outre, HP propose un programme gratuit pour les clients professionnels permettant de retourner des enseignes imprimées à l'aide de certains substrats grand format HP éligibles et recyclables.

Pour plus d'informations sur ces programmes HP, rendez-vous à <http://www.hp.com/recycle>.

Pour votre imprimante, les éléments suivants peuvent être recyclés par le programme HP Planet Partners :

- Cartouches d'encre Latex série HP 832, 1 L
Retirez le carton avant de retourner la cartouche. Seul le sac d'encre doit être retourné.
- Têtes d'impression Latex série HP 836
- Substrats grand format HP éligibles pour le retour via le programme de reprise des supports grand format HP



REMARQUE : Visitez le site <http://www.hp.com/recycle/> pour plus d'informations sur le programme HP Planet Partners : fonctions, disponibilité et comment participer. Le programme peut ne pas être disponible dans votre région. Si le programme n'est pas disponible, reportez-vous à la fiche de données de sécurité du matériel (MSDS) disponible sur le site <http://www.hp.com/go/ecodata/> pour déterminer la méthode de mise au rebut appropriée.



REMARQUE : Les substrats HP recyclables peuvent être recyclés dans le cadre des programmes de recyclage courants ou en fonction de procédures spécifiques à la région. Certains substrats HP sont éligibles à la reprise dans le cadre du programme de reprise des supports grand format HP, qui peut être ou non présent dans votre zone. Voir <http://www.HPLFMedia.com/hp/ecosolutions/> pour plus de détails.

Mettez au rebut les consommables et accessoires suivants selon les réglementations locales, départementales et nationales :

- Kit de maintenance par l'utilisateur HP Latex
- Kit textile HP Latex
- Accessoire de chargement de support HP Latex

HP vous conseille de porter des gants lorsque vous manipulez la cartouche de maintenance, la platine et les composants du système de condensation.



Remove ink bag and dispose of in compliance with federal, state and local laws and regulations.
www.hp.com/recycle

16 Résolution d'autres problèmes

Ce chapitre offre des conseils sur les problèmes éventuels qui ne sont pas traités dans les chapitres précédents.

L'imprimante ne parvient pas à obtenir une adresse IP

Si votre réseau ne comporte pas de serveur DHCP, l'imprimante ne peut pas récupérer automatiquement une adresse IP.



Dans ce cas, vous devez définir manuellement l'adresse IP de l'imprimante de la manière suivante.

1. Dans le panneau de commande, touchez l'icône de menu , puis **Paramètres > Réseau > Ethernet > Paramètres IPV4 > Méthode de configuration IPV4 > Manuel > Manuel**.
2. Saisissez l'adresse IP que vous souhaitez utiliser.
3. Touchez **OK > Appliquer**.

Impossible d'accéder au Serveur Web Intégré

Plusieurs options sont disponibles dans l'éventualité où il est impossible d'accéder au Serveur Web Intégré.

Si vous ne l'avez pas encore fait, lisez les instructions figurant dans [Accès au serveur Web incorporé à la page 23](#).

1. Accédez au panneau de commande et touchez l'icône de menu , puis **Paramètres > Sécurité > Activer EWS**.
2. Touchez l'icône de menu , puis **Paramètres > Réseau > Ethernet > Résumé de la configuration**.
3. Les informations suivantes doivent apparaître : **IPv4 activée**. Si ce n'est pas le cas, vous devrez peut-être utiliser une autre connexion.

Si vous ne pouvez toujours pas accéder au Serveur Web Intégré, mettez l'imprimante hors tension avec le bouton d'alimentation sur le panneau de commande, puis remettez-la sous tension.

Si vous constatez une progression très lente lors d'une tentative d'accès au serveur Web intégré, le problème pourrait être dû à l'utilisation d'un serveur proxy. Essayez de contourner le serveur proxy et d'accéder directement au serveur Web incorporé.

- Dans Microsoft Edge 97 pour Windows, accédez à **Paramètres > Système > Open your computer's proxy settings** (Ouvrez les paramètres proxy de votre ordinateur), puis cochez la case **Don't use the proxy server for local (intranet) addresses** (Ne pas utiliser le serveur proxy pour des adresses locales (intranet)). Une autre solution, pour un contrôle plus précis, ajoutez l'adresse IP de l'imprimante à la liste des exceptions pour lesquelles le serveur proxy n'est pas utilisé.

- Dans Firefox 91 pour Windows, accédez à **Paramètres > Généralités > Paramètres réseau**, puis cochez la case **Aucun proxy**. Si l'option **Configuration manuelle du proxy** est sélectionnée, vous pouvez également ajouter l'adresse IP de l'imprimante à la liste des exceptions pour lesquelles le serveur proxy n'est pas utilisé.

L'imprimante ne fonctionne pas

Voici les raisons possibles qui pourraient expliquer pourquoi un fichier envoyé depuis votre ordinateur ne s'imprime pas comme prévu.

- Vérifiez que les portes du module de séchage, de la fenêtre du haut et de la cartouche de maintenance sont fermées.
- Il y a peut-être un problème au niveau de l'alimentation électrique. Si l'imprimante ne fonctionne pas et si le panneau de commande ne répond pas, vérifiez que l'interrupteur situé à l'arrière est en position marche, que le câble d'alimentation est correctement branché et que la prise électrique fournit du courant.
- Le câble réseau est débranché, ou il y a un problème avec la configuration de la communication. Reportez-vous à [Échecs de communication entre l'ordinateur et l'imprimante à la page 205](#), ou contactez votre service informatique ou votre fournisseur de service de communication.
- Vérifiez toutes les alertes sur le panneau de commande (il peut y en avoir plusieurs, cachées sous la première) en faisant glisser la barre supérieure vers le bas de l'écran d'accueil. Les alertes peuvent expliquer pourquoi l'impression a cessé, par exemple :
 - Une fourniture d'encre est vide.
 - Une tête d'impression est manquante ou endommagée.
 - Le substrat est mal positionné.
- Vérifiez que la tâche dans votre logiciel RIP est configurée pour être imprimée sur le même substrat que vous avez sélectionné dans le panneau de commande (les détails de cette opération peuvent varier en fonction de votre logiciel RIP). Vérifiez que le substrat chargé est suffisamment large pour votre image plus les marges nécessaires.
- Le rouleau a une option de suivi de la longueur activée. Vérifiez que la longueur restante de votre rouleau est suffisante pour votre tâche. Ces informations sont disponibles à partir de l'icône de substrat  sur le panneau de commande ou dans votre logiciel RIP (l'emplacement du menu peut varier en fonction de votre logiciel RIP).
- L'imprimante et votre logiciel RIP sont dotés d'une fonction spéciale permettant de prévoir la consommation en encre de votre tâche et d'estimer s'il y a suffisamment d'encre dans vos consommables pour imprimer la tâche. Vérifiez dans votre logiciel RIP si l'option d'estimation de l'encre est activée et vérifiez l'état de l'estimation pour votre tâche (les détails de cette opération peuvent varier en fonction de votre logiciel RIP).
- Dans certaines situations très peu probables, le profil de substrat que vous utilisez peut être endommagé en raison de problèmes de synchronisation de transfert. Essayez d'imprimer avec un profil générique ; si cette impression est correcte, vous pouvez régler le problème en supprimant le profil problématique depuis la bibliothèque de substrats dans le panneau de commande et le logiciel RIP. Réinstallez ensuite le substrat, soit manuellement, soit à partir du Configuration Center.

- Un phénomène électromagnétique inhabituel peut être présent, par exemple des champs électromagnétiques puissants ou de graves perturbations électriques. De telles conditions peuvent entraîner des dysfonctionnements sur l'imprimante, voire provoquer son arrêt. Mettez l'imprimante hors tension à l'aide du bouton d'alimentation sur le panneau de commande, attendez que l'environnement électromagnétique revienne à la normale, puis rallumez l'imprimante. Si les problèmes persistent, appelez votre responsable du service maintenance.

Le programme ralentit ou se bloque lors de la génération de la tâche d'impression

Vérifiez que votre ordinateur présente la configuration requise minimum pour le logiciel RIP.

Des quantités de données volumineuses sont nécessaires pour générer une tâche d'impression grand format haute qualité, ce qui peut provoquer un ralentissement considérable de votre logiciel, voire un blocage. Baisser la résolution d'impression peut permettre d'éviter ce problème. Cependant, baisser la résolution d'impression réduit la qualité d'impression.

L'imprimante semble fonctionner au ralenti

Voici quelques explications possibles à des performances de l'imprimante lentes.

- Si vous demandez la qualité d'impression la plus élevée dans le RIP, l'impression sera relativement lente par rapport à une impression de qualité brouillon.
- Vérifiez que le substrat chargé dans l'imprimante fait partie de la catégorie de substrat qui apparaît sur le panneau de commande.
- L'imprimante est-elle connectée au réseau ? Vérifiez que tous les composants utilisés sur le réseau (cartes d'interface réseau, concentrateurs, routeurs, commutateurs et câbles) sont capables de fonctionner avec le Gigabit Ethernet. Le trafic provenant d'autres périphériques du réseau est-il important ? Le serveur proxy est-il correctement configuré dans votre imprimante ? Les ports requis de l'imprimante sont-ils accessibles à partir de l'hôte de votre RIP ?
- Les têtes d'impression sont-elles en bon état ? Le temps d'impression a tendance à augmenter quand une tête d'impression nécessite un nettoyage. Vérifiez l'état des têtes d'impression sur le panneau de commande ou par le biais du Serveur Web Intégré. Nettoyez ou remplacez les têtes d'impression si nécessaire.
- Votre image contient-elle des motifs de remplissage noirs haute densité ? Cela peut allonger le temps d'impression.

Voir également [État de l'imprimante à la page 20](#).

Échecs de communication entre l'ordinateur et l'imprimante

Symptômes et solutions aux échecs de communication entre l'ordinateur et l'imprimante

Les signes sont notamment :

- L'écran du panneau de commande n'affiche pas le message **Réception** en cours alors que vous avez envoyé une image à l'imprimante.
- L'imprimante affiche un message d'erreur lors de l'impression, par exemple l'erreur 0090-0007-0089 ou 0090-0007-0096. Voir [Codes d'erreur de système à la page 206](#).

- Votre RIP se bloque lors du transfert de données.

Pour résoudre un problème de communication :

- Assurez-vous que vous avez sélectionné l'imprimante correcte dans votre RIP.
- Vérifiez que les paramètres réseau de votre imprimante sont correctement configurés : exécutez l'Assistant de connectivité à partir du panneau de commande de l'imprimante. Voir [Connectez l'imprimante à Internet à la page 26](#).
- Vérifiez que les ports requis de l'imprimante sont accessibles à partir de l'hôte de votre RIP.
- N'oubliez pas que les images volumineuses nécessitent généralement plus de temps pour la réception, le traitement et l'impression.
- Si votre imprimante est connectée à votre RIP par le biais d'autres dispositifs intermédiaires, tels que commutateurs, tampons, adaptateurs de câbles ou convertisseurs de câbles, retirez le dispositif intermédiaire et essayez de connecter l'imprimante directement à votre ordinateur.
- Modifiez le délai d'expiration E/S qui indique la période pendant laquelle une connexion inactive peut rester ouverte lorsque l'imprimante attend la disponibilité de l'ordinateur distant. La valeur par défaut est de 270 secondes. Pour modifier le délai d'E/S, accédez au Serveur Web Intégré et sélectionnez l'onglet **Réseau**, puis l'onglet **Avancé**.

Si votre problème persiste, essayez de connecter le système hôte de votre logiciel RIP directement à l'imprimante, avec une connexion point à point. Utilisez la configuration réseau DHCP sur l'imprimante.

Impossible de se connecter à des services tels que la mise à jour du microprogramme ou le Programme de participation client

Si votre imprimante a du mal à se connecter à Internet, HP recommande d'utiliser le Serveur Web Intégré pour imprimer le rapport de test d'accès au Web.

Cliquez sur **Outils d'assistance > Rapports et pages > Rapport de test d'accès au Web**.

Codes d'erreur de système

Le panneau de commande peut parfois afficher une erreur de système, composée d'un code alphanumérique suivi de la mesure recommandée à prendre.

Dans la majorité des cas, vous serez invité à redémarrer l'imprimante. Lorsque l'imprimante démarre, elle peut mieux diagnostiquer voire résoudre automatiquement le problème. Si le problème persiste après le redémarrage, contactez votre représentant de l'assistance et soyez prêt à indiquer le code numérique du message d'erreur. Si le message d'erreur contient une autre mesure recommandée, suivez les instructions.

Lecture d'un code d'erreur de système

Les codes d'erreur de système expliquent quelle action effectuer pour résoudre le problème.

Les codes d'erreur de système ont été définis dans deux formats différents : D0XX-nnYY-mmZZ, qui explique quel composant ou système est défectueux et xx.xx.xx.xx. Les deux formats expliquent quelle action prendre.

Le premier format est expliqué dans le tableau ci-dessous.

Le deuxième format (xx.xx.xx.xx) se produit en réponse aux échecs internes du microprogramme. Dans ce cas, vous devez redémarrer l'imprimante, puis vérifier que vous avez la version la plus récente du microprogramme : la mise à jour peut résoudre le problème. Si le problème persiste, contactez votre représentant de l'assistance.

Tableau 16-1 Valeurs de D (périphérique)

| Valeur | Périphérique |
|--------|-------------------------------------------------|
| 0 | Imprimante |
| 1 | Accessoires |
| 8 | Erreur interne du micrologiciel de l'imprimante |
| 9 | Erreur interne du logiciel hôte |

Tableau 16-2 Valeurs de XX pour le périphérique 0 (imprimante)

| Valeur | Périphérique |
|--------|---------------------------------------------|
| 01 | Boîtier électronique |
| 10 | Gestion de l'alimentation |
| 11 | Pipeline et câble enrouleur |
| 16 | Séchage |
| 21 | Poste d'entretien |
| 22 | Kit encreur |
| 27 | Têtes d'impression |
| 30 | Élimination des vapeurs |
| 43 | Aspiration du substrat |
| 45 | BIOS et formateur |
| 46 | ID imprimante |
| 47 | Rouleau de nettoyage des têtes d'impression |
| 55 | Détecteur de ligne du chariot |
| 65 | Chemin du substrat |
| 80 | Interface utilisateur |
| 86 | Chariot et système d'axe de numérisation |
| 88 | Amorces des têtes d'impression |
| 90 | Micrologiciel interne |
| 99 | Système |

0027-0001-XX84

Cette erreur indique un problème de tension de la tête d'impression.

Remplacez la tête d'impression. Si le problème persiste, la tête d'impression est endommagée. Dans le cas contraire, le problème vient du matériel de l'imprimante ; contactez votre représentant de l'assistance.

0027-0001-XX99

Cette erreur indique un problème de tension de la tête d'impression.

Remplacez la tête d'impression. Si le problème persiste, la tête d'impression est endommagée. Dans le cas contraire, le problème vient du matériel de l'imprimante ; contactez votre représentant de l'assistance.

8XXX-XXXX-0000

Toutes les erreurs de système au format 8XXX-XXXX-0000 sont des échecs de confirmation du micrologiciel, qui sont habituellement irrécupérables : le système cesse de fonctionner.

Elles se produisent très rarement parce qu'il s'agit de conditions d'erreur imprévues. Une fois qu'elles ont été signalées à HP et analysées, elles ne sont plus totalement imprévues et il est donc moins probable qu'elles se reproduisent.

Après le redémarrage de l'imprimante, vous devez tout d'abord vous assurer que vous avez la version la plus récente du micrologiciel : effectuez une mise à jour si nécessaire, ce qui peut résoudre le problème. Si le problème persiste, contactez votre représentant de l'assistance HP.

Journaux de l'imprimante

Vous pouvez choisir d'afficher dans le Serveur Web Intégré un journal des erreurs de système, des avertissements ou des événements de têtes d'impression ou de cartouches d'encre récents.

Cliquez sur **Généralités** > **Journal des événements**.

17 Spécifications de l'imprimante

Vous trouverez ici les spécifications fonctionnelles, physiques, de mémoire, d'alimentation, écologiques, environnementales et acoustiques de votre imprimante.

Caractéristiques fonctionnelles

Détails sur les cartouches d'encre, les têtes d'impression, les tailles de substrat, les vitesses d'impression, la résolution d'impression maximum et les marges d'impression de l'imprimante.

Tableau 17-1 Fournitures d'encre

| Périphériques | Spécifications |
|--------------------------|-----------------------------------------------------------------------------------------------------------------------------------------------------------|
| Têtes d'impression | Cyan/noir, jaune/magenta, magenta clair/cyan clair, revêtement et optimisateur Blanc (630W uniquement) |
| Cartouches d'encre | Jaune, noir, magenta, magenta clair, cyan, cyan clair, revêtement et optimisateur Blanc (630W uniquement) Chaque cartouche contient 1 litre d'encre |
| Cartouche de maintenance | Non spécifique de la couleur |

Tableau 17-2 Tailles de substrat

| Caractéristiques | Minimum | Maximum |
|------------------|------------------------------------------------------------|-------------------------------------------------|
| Largeur | 610 mm 457 mm (étalonnages du substrat non compatibles) | 1626 mm |
| Longueur | 1,5 m | Rouleau avec diamètre externe maximal de 250 mm |
| Poids | | 42 kg |

L'imprimante prend en charge les substrats dont le diamètre de mandrin est de 76,2 mm ; elle nécessite un accessoire pour prendre en charge les mandrins de 50,8 mm .

Tableau 17-3 Vitesses d'impression

| Passages | Vitesse d'impression approximative (m ² /h) |
|---------------------|--------------------------------------------------------|
| 1: Vitesse maximale | 65 |
| 2: Brouillon | 34 |
| 4: Haut débit | 19 |
| 6: Production | 14 |

Tableau 17-3 Vitesses d'impression (suite)

| Passages | Vitesse d'impression approximative (m ² /h) |
|------------------------------------------|--------------------------------------------------------|
| 8 : Qualité | 11 |
| 12 : Saturation élevée | 8 |
| 14 : Rétro-éclairé ou textile de qualité | 7 |
| 16 : Rétro-éclairé haute saturation | 6 |
| 18 : Textile à haute saturation | 5 |



REMARQUE : Les conditions ambiantes, la longueur de la tâche et la densité de l'encre influencent la vitesse maximale que vous pouvez atteindre avec un mode d'impression donné.

La résolution d'impression maximale de l'imprimante est 1200 × 1200 ppp. Reportez-vous à la documentation de votre RIP pour connaître les résolutions prises en charge par celui-ci.

Tableau 17-4 Marges

| Marges | Format |
|---------------------------------|--------------------------------------------------------------------------------------------------------------------------------------------------------------------------------------------------------------------------------------------------------------------------------------------------------------------------------------------------------------------------------|
| Marges latérales | 5 mm, ou 10 mm avec les supports de bord |
| Marge supérieure (bord avant) | 5 mm pour la plupart des applications Marge de sécurité de 100 mm lors d'une impression à partir de galets à pression (modifiable par l'utilisateur) 175 mm pour les papiers non couchés génériques 150 mm pour les papiers rétro-éclairés génériques 100 mm pour les papiers couchés génériques 50 mm pour les papiers blueback génériques |
| Marge inférieure (bord arrière) | 5 mm |

Spécifications physiques

Détails sur la longueur, la largeur, la hauteur et le poids de l'imprimante avec et sans emballage.

Tableau 17-5 Spécifications physiques avec l'emballage

| Modèle d'imprimante | Longueur | Largeur | Hauteur | Poids |
|---------------------|----------|----------|----------|--------|
| 630 | 2 800 mm | 1 130 mm | 1 271 mm | 347 kg |
| 630W | 2 800 mm | 1 130 mm | 1 271 mm | 353 kg |

Tableau 17-6 Spécifications physiques sans emballage

| Modèle d'imprimante | Longueur | Largeur | Hauteur | Poids |
|---------------------|----------|---------|----------|--------|
| 630 | 2 603 mm | 844 mm | 1 405 mm | 230 kg |
| 630W | 2 603 mm | 844 mm | 1 405 mm | 236 kg |

Spécifications de la mémoire

Détails sur la mémoire physique et la capacité du disque dur de l'imprimante.

Tableau 17-7 Spécifications de la mémoire

| Mémoire | Spécifications |
|-------------------------|----------------|
| Mémoire physique (DRAM) | 4 Go |
| Disque dur | 32 Go |

Spécifications d'alimentation

Détails des spécifications de la ligne monophasée de l'imprimante.

Tableau 17-8 Spécifications de ligne monophasée

| Caractéristiques | Spécifications |
|-------------------------------------------------------|----------------------------------------------------------|
| Nombre de cordons d'alimentation | 2 |
| Tension d'alimentation | 200–240 V (deux câbles et protection de mise à la terre) |
| Fréquence d'entrée | 50/60 Hz |
| Courant de charge maximum (par cordon d'alimentation) | Imprimante : 5 A Traitement thermique : 12 A |
| Impression de la consommation électrique ¹ | De 0,9 à 2,0 kW (pic de 2,9 kW) |
| Consommation électrique en mode Prêt | 60 W |

¹ La consommation électrique d'impression finale peut être affectée par la température de la pièce et de l'impression, la tension d'alimentation et d'autres facteurs.

Spécifications écologiques

Pour obtenir les dernières informations concernant les spécifications écologiques de votre imprimante, consultez le site Web HP.

<http://www.hp.com/go/ecolabels>

Spécifications environnementales

Détails sur l'humidité, la température et les seuils d'altitude pour un fonctionnement correct de l'imprimante.

Tableau 17-9 Caractéristiques environnementales de l'imprimante

| Type | Valeur |
|------------------------------------------------------------------|--------------------------------------|
| Plage d'humidité relative pour une qualité d'impression optimale | 40 à 60 %, selon le type de substrat |
| Plage d'humidité relative pour une qualité d'impression optimale | 20 à 80 %, selon le type de substrat |
| Plage de température pour une qualité d'impression optimale | 20 à 25°C, selon le type de substrat |
| Plage de température pour l'impression | 15 à 30°C, selon le type de substrat |
| Plage de température hors utilisation | -15 à +55°C |
| Gradient de température | pas plus que 10°C/h |
| Altitude maximale en cours d'impression | 3 000 m |

 **REMARQUE :** L'imprimante doit être conservée à l'intérieur.

 **REMARQUE :** Si l'imprimante ou les cartouches d'encre sont déplacées d'un endroit froid vers un endroit chaud et humide, l'eau contenue dans l'atmosphère peut se condenser dans les pièces et les cartouches de l'imprimante ce qui peut provoquer des fuites d'encre et des erreurs d'impression. Dans ce cas, HP recommande d'attendre au moins 3 heures avant de mettre l'imprimante sous tension ou d'installer les cartouches d'encre afin de permettre à la condensation de s'évaporer.

Spécifications acoustiques

Des niveaux d'émission sonore déclarés pour votre imprimante.

Les niveaux de pression acoustique à la position de la personne présente et les niveaux de puissance acoustique conformément à la norme ISO 7779.

Tableau 17-10 Spécifications acoustiques de l'imprimante

| Type | Statut | Valeur |
|------------------|--------------|-------------|
| Pression sonore | Impression | 55 dB (A) |
| | Prêt (pause) | 38 dB (A) |
| | En veille | < 20 dB (A) |
| Puissance sonore | Impression | 7,5 B (A) |
| | Prêt (pause) | 5,5 B (A) |
| | En veille | < 4 B (A) |

A Résumé des problèmes d'impression courants

Ceci est le tableau des problèmes courants et des paramètres pouvant être modifiés pour résoudre le problème. Certains effets secondaires sont également indiqués. Pour traiter un problème particulier de manière plus détaillée, consultez le chapitre approprié.

Tableau A-1 Problèmes d'impression courants

| Problème | Paramètre | Changer | Effets secondaires possibles |
|---------------------------------------------------------------------|------------------------------------------|-------------|---------------------------------------------------------------------------------------------------------|
| Problèmes de durabilité, de bavures d'encre ou de finition huileuse | Température du thermodurcissage | Augmenter | Bourrage de substrat, endommagement du substrat, traînées d'encre |
| | Nbre de passages | Augmenter | Impression plus lente |
| | Déca. délai entre pas. | Augmenter | Impression plus lente |
| Bourrage de substrat, endommagement du substrat, traînées d'encre | Température du thermodurcissage | Réduire | Moins de durabilité (bavures), finition huileuse |
| | Aspiration | Augmenter | Écart du substrat, bandes verticales si trop augmenté |
| | Marges haut et/ou bas | Augmenter | Gaspillage du substrat |
| | Supports de bord | Utilisation | Les marges minimum de côté augmentent légèrement, ce qui réduit la largeur maximale de l'image imprimée |
| Bandes verticales | Niveau aspiration | Réduire | Bourrage substrat |
| | Bobine réceptrice | Utilisation | |
| Effet de bandes horizontales | Nettoyer têtes impression | | |
| | Nbre de passages | Augmenter | Impression plus lente |
| | Nettoyer le capteur d'avance du substrat | | |
| | Déca. délai entre pas. | Augmenter | Impression plus lente |

Tableau A-1 Problèmes d'impression courants (suite)

| Problème | Paramètre | Changer | Effets secondaires possibles |
|-----------------------------------------------------------------------|-------------------------------------------------------------------------------------------|----------------------------------------------------------------------------------------------------------------------------------------------------------------------------------------------------------|-------------------------------------------------------------------------------------------------------------------------------------------------------------------------------------------------------------------------------------------------------------------|
| Grains de coalescence sur les motifs de remplissage faibles à moyens | Aligner les têtes impression | | |
| | Nbre de passages | Augmenter | Impression plus lente |
| | Niveau de l'optimisateur | Augmenter | Brillant réduit dans les zones de remplissage sombre. Avec certains substrats, peut n'avoir aucun effet sur la coalescence. Essayer d'utiliser le tracé de vérification de l'optimisateur avancé pour sélectionner le niveau de l'optimisateur le plus approprié. |
| | Mode d'efficacité | Désactiver | Consommation d'encre plus importante |
| | Rouleau sale ou revêtement défectueux | Envisagez d'utiliser un nouveau rouleau. Certains substrats se détériorent s'ils sont stockés trop longtemps. | |
| Granulation, mauvaise superposition des couleurs ou manque de netteté | Aligner les têtes impression | | |
| | Nettoyer le capteur d'avance du substrat | | |
| | Désactiver le capteur d'avance du substrat et étalonner l'avance du substrat manuellement | REMARQUE : Certains substrats (poreux/translucides/transparents) ne sont pas compatibles avec le capteur d'avance du substrat, ce dernier doit être désactivé avant d'imprimer sur ces substrats. | |
| Zones noires à l'aspect brumeux ou brillant de l'image non uniforme | Modifier les séparations de couleurs et la génération de couleurs foncées | | |
| | Nbre de passages | Augmenter | Impression plus lente |
| | Température du thermodurcissage | Réduire | Moins de durabilité (bavures), finition huileuse |
| Mélange des encres ou assèchement dans les zones blanches | Aligner les têtes impression | | |
| | Aligner manuellement optimisateur | Si nécessaire, chargez un vinyle auto-adhésif pour obtenir un bon alignement | |
| | Limites d'encre | Réduire | Gamme de couleurs réduite |
| | Niveau de l'optimisateur | Augmenter | Brillant réduit dans les zones de remplissage sombre. Avec certains substrats, peut n'avoir aucun effet sur les bavures ou assèchements. |
| | Nettoyer les têtes d'impression de l'optimisateur | | |
| Manque de netteté dans le texte ou les zones pleines | Aligner les têtes impression | | |
| | Aligner manuellement optimisateur | Si nécessaire, chargez un vinyle auto-adhésif pour obtenir un bon alignement. | |
| | Bandes de couleur | Ajouter, manuellement ou dans le RIP | Un certain gaspillage de substrat et d'encre |

Tableau A-1 Problèmes d'impression courants (suite)

| Problème | Paramètre | Changer | Effets secondaires possibles |
|--------------------------------------------------------|-------------------------------------------------------------|--------------------------------------|---------------------------------------------------------|
| De subtiles variations de couleur dans les zones unies | Bandes de couleur | Ajouter, manuellement ou dans le RIP | Un certain gaspillage de substrat et d'encre |
| | Correction des variations de couleur et des lignes de texte | Appliquer | Les zones blanches peuvent être légèrement différentes. |

Index

- A**
- accessoire de chargement 51
 - accessoire de chargement, à faire vous-même 54
 - activer/désactiver l'imprimante 34
 - Adresse IP 29
 - Adresse IP, définir manuellement 203
 - affectation des coûts 111
 - aiguilles, nettoyage 185
 - aiguilles, remplacement 187
 - ajustement de l'avance du substrat 124
 - Application se bloque 205
 - applications de création de mosaïques 76
 - Assistance clients 37
 - Assistance clients HP 37
 - assistance téléphonique 37
 - avertissement 7
- B**
- bande de l'encodeur, nettoyage 183
 - bienvenue sur votre imprimante 1
 - bobine réceptrice
 - bourrage 117
 - utilisation 68
- C**
- caractéristiques fonctionnelles 209
 - cartouche d'encre
 - à ce sujet 139
 - commande 201
 - données d'utilisation 140
 - insertion 145
 - insertion impossible 171
 - maintenance 143
 - non-HP 146
 - remplacement 143
 - remplissage 146
 - retrait 144
 - spécification 209
 - Cartouche d'encre Eco-Carton
 - état 16
 - cartouche de maintenance
 - à ce sujet 142
 - insertion impossible 174
 - remplacement 157
 - spécification 209
 - cartouches d'encre non-HP 146
 - cartouches d'encre reconditionnées 146
 - Code QR 2
 - codes d'erreur de système 206
 - commander
 - autres fournitures 201
 - cartouches d'encre 201
 - têtes d'impression 201
 - Composants de l'imprimante 9
 - comptabilisation 110
 - configuration réseau avancée 26
 - Connectez-vous à Internet 26
 - Connexion à Internet 26
 - dépannage 206
 - connexion de l'imprimante
 - généralités 25
 - méthode de connexion 24
 - conseils relatifs au kit encreur 143
 - conteneur de mélange d'encre
 - remplacement 168, 189
 - contraste du panneau de commande 15
 - contrôle d'accès 24
 - couteau
 - désactiver 100
- D**
- date et heure 24
 - dépannage des problèmes de réseau 28
 - DHCP non disponible 203
 - documentation 2
- E**
- encre
 - consommation 111
 - encre blanche
 - à ce sujet 160
 - efficacité 162
 - modos d'impression 166
 - optimisation de la productivité 162
 - préparation d'une tâche 166
 - système de rangement de la tête d'impression 163
 - utilisation de cartouches 162
- É**
- étalonnage des couleurs 101
 - étalonnage, couleur 101
 - étiquettes d'avertissement 7
 - étiquettes de sécurité 7
 - étiquettes, avertissement 7
- F**
- file d'attente des jobs
 - options 108
 - panneau de commande 106
 - paramètres 107
 - pause 107
 - réimprimer à partir de 108
- G**
- galets à pression, procédure de levage 68
 - granulation 126
 - guides latéraux 59, 60, 62, 64
- H**
- HP PrintOS 21
- I**
- Impression de contrôle HP 121
 - impression des infos d'entretien 38
 - impression lente 205
 - impression textile 79
 - imprimante
 - accessoires 2
 - caractéristiques principales 1
 - composants principaux 9
 - consommables 2
 - déplacement 199
 - état 20, 110
 - journaux 208
 - modèles 2
 - n'imprime pas 204
 - propre 189

- stockage 199
- imprimer à partir des galets à pression 75
- Installation du logiciel RIP 26
- IPv6 25

L

- la qualité d'impression s'améliore 120
- Langue 14
- le couteau ne fonctionne pas 117

M

- maintenance du service 189
- maintenance, service 189
- manuels 2
- marges
 - spécification 209
- mise à jour du micrologiciel 197
- mise en garde 7
- mode sans échec (safe mode) 142
- modes d'impression 98

N

- numéro de téléphone 38

O

- optimisateur 139
- optimisation de la qualité d'impression 119
- options du panneau de commande
 - accessoire de chargement 51
 - activer EWS 203
 - activer substrat étroit 58
 - affichage d'informations sur l'imprimante 37
 - avance et coupe 74
 - cartouches,
 - remplacement 144
 - chargement du rouleau 43
 - charger 43
 - couteau 100, 117
 - décharger 65
 - décharger le substrat 65
 - Facteur d'avance 125
 - Imprimer le rapport d'utilisation 21
 - journaux de l'imprimante 208
 - Langue 14
 - Méthode de configuration
 - IPv4 203

- Mises à jour des
 - microprogrammes 198
- options d'alimentation 15
- Réglages 93
- Remplacement de la cartouche de maintenance 157
- remplacer les têtes d'impression 151, 154
- réseau 26
- résumé de la configuration 203
- sélection de l'unité 15
- sélectionner le contraste de l'écran 15
- volume du haut-parleur 15
- outils de maintenance 175

P

- panneau de commande 13
 - écran d'accueil 13
 - écran de menus 13
 - Langue 14
- Paramètres DHCP 29
- Paramètres DNS 29
- Paramètres du serveur proxy 29
- Paramètres IPv6 29
- Paramètres TCP/IP 29
- platine
 - propre 184
- précision de la longueur 77
- PrintOS 21
- problèmes de chargement de substrat 113
- Problèmes de communication 205
- problèmes de qualité d'impression
 - bandes horizontales 128
 - bandes verticales 129
 - bavures d'encre 135
 - correction des lignes de texte 130
 - couleurs mal alignées 132
 - création de mosaïques 135
 - encre huileuse 135
 - étalement de l'encre 134
 - généralités 118
 - granulation 126
 - mauvais alignement blanc-couleur 137
 - trainées d'encre 133
 - variation de couleur 130
 - zone de remplissage inégale 134

- zones noires paraissant floues 132
- profils de couleurs 104
- profils de substrat
 - cloner 86
 - créer 88
 - enregistrement dans le cloud 100
 - générique 86
 - HP Media Locator 85
 - modification 87
 - Packages de PrintOS 84
 - suppression 100
- Profils ICC 104
- profils, substrat 84
- protecteur du plateau de sortie 80
- protocoles, réseau 29

R

- redémarrage de l'imprimante 35
- Réparation par le client 192
- répétitivité de la longueur 77
- réseaux
 - Protocoles 29
 - Sécurité, paramètres 29
 - Vitesse de liaison 29

S

- sécurité
 - Paramètres du réseau 29
- Serveur Web Intégré 22
 - accès 23
 - accès impossible 203
 - date et heure 24
 - Langue 24
 - Sécurité, paramètres 24
- services d'assistance
 - Assistance clients HP 37
- spécifications
 - acoustiques 212
 - alimentation 211
 - disque dur 211
 - environnementales 211
 - fonctionnelles 209
 - fournitures d'encre 209
 - marges 209
 - mémoire 211
 - physiques 210
 - vitesse d'impression 209
- spécifications acoustiques 212
- spécifications d'alimentation 211
- spécifications de la mémoire 211
- spécifications du disque dur 211

- spécifications écologiques 211
- spécifications
 - environnementales 211
- spécifications physiques 210
- statistiques
 - affectation des coûts 111
 - consommation 111
 - utilisation par tâche 111
- substrat
 - accessoire d'alimentation 65
 - accessoire de chargement 51
 - accessoire de chargement, à faire vous-même 54
 - affichage des informations 73
 - avance 124
 - avance et coupe 74
 - bobine réceptrice 68
 - bourrage 113
 - bourrage, enrouleur 117
 - chargement d'une feuille 43
 - chargement du rouleau 43
 - chargement impossible 113
 - chargement manuel 58
 - chargement manuel assisté 58
 - conseils 39
 - consommation 111
 - de documents. 40
 - décharger 65
 - froissé 117
 - guides latéraux 59, 60, 62, 64
 - largeur, changez 74
 - magnétique 79
 - mal positionné 113
 - manipulation 42
 - modification des paramètres pendant l'impression 93
 - poreux 50
 - présentation 39
 - profils 84
 - stockage 42
 - substrats HP 41
 - suivi de la longueur 74
 - textile 79
 - vérifiez le chemin 114
- substrats magnétiques 79
- substrats poreux 50

T

- tâche
 - . 108
 - suppression 108
- temporisation du mode veille 15

- tête d'impression
 - à ce sujet 141
 - alignement 147
 - commande 201
 - état 17
 - insertion 154
 - insertion impossible 173
 - nettoyage des connexions 177
 - propre 176
 - réinsertion 173
 - remplacement 151
 - restauration 176
 - retrait 151
 - spécification 209
 - stockage 156
 - Tracé de l'état 122
 - Tracé de l'état d'alignement 123
 - Transport 156
- tige du chariot des têtes d'impression
 - nettoyage et lubrification 182
- tracé de l'étalonnage de l'avance du substrat 124

U

- unités de mesure 15

V

- vitesse d'impression
 - conseils et astuces 100
- Vitesse de liaison 29
- vitesse d'impression 209
- volume du haut-parleur 15
- vue arrière
 - 630 10
 - 630W 11
- vue avant
 - 630 9
 - 630W 10
- vue du chariot
 - 630 12
 - 630W 12