



HP ScanJet Pro 4200 s1

HP ScanJet Enterprise Flow 9000 S1

HP ScanJet Enterprise Flow N9000 sn1

Hướng dẫn bảo hành và pháp lý

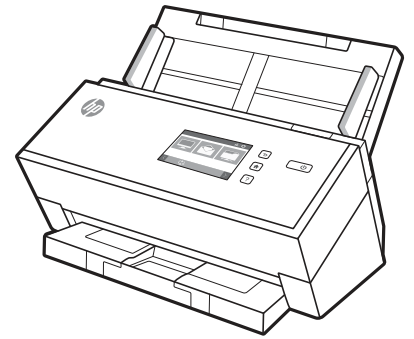
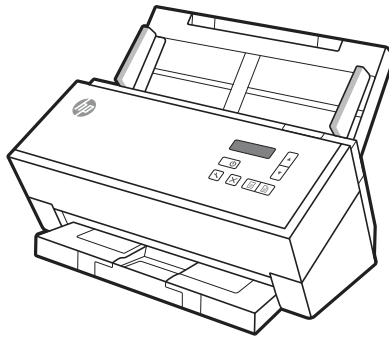
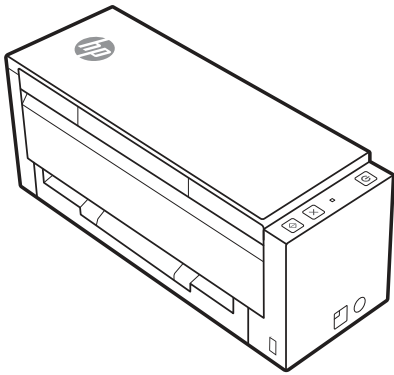

support.hp.com



HP ScanJet Pro 4200 s1
HP ScanJet Enterprise Flow 9000 s1
HP ScanJet Enterprise Flow N9000 sn1
Hướng dẫn bảo hành và pháp lý

TÓM TẮT

Hướng dẫn này cung cấp thông tin về bảo hành, an toàn và môi trường.

Thông tin pháp lý

Bản quyền và giấy phép

© Copyright 2024 HP Development Company, L.P.

Nghiêm cấm sao chép, phóng tác hoặc biên dịch mà không có văn bản cho phép trước, trừ khi được cho phép theo luật bản quyền.

Thông tin có trong tài liệu này có thể thay đổi mà không cần phải thông báo.

Các bảo hành duy nhất dành cho sản phẩm và dịch vụ HP đều được nêu rõ trong các điều khoản bảo hành rõ ràng đi kèm sản phẩm và dịch vụ tương ứng. Không có điều nào trong tài liệu này được hiểu là bảo hành bổ sung. HP sẽ không chịu trách nhiệm pháp lý đối với các lỗi hoặc sai sót về kỹ thuật hoặc biên tập trong tài liệu này.

Edition 1, 6/2024

Công nhận nhãn hiệu

Nhãn ENERGY STAR® và ENERGY STAR® là các nhãn đã được đăng ký tại Hoa Kỳ.

Mục lục

1 Dịch vụ và hỗ trợ	1
Tuyên bố bảo hành có giới hạn của HP	1
Vương quốc Anh, Ireland và Malta	2
Áo, Bỉ, Đức, Luxemburg và Thụy Sĩ	3
Bỉ, Pháp, Luxemburg và Thụy Sĩ	4
Ý	6
Tây Ban Nha	6
Đan Mạch	7
Na Uy	7
Thụy Điển	7
Bồ Đào Nha	8
Hy Lạp và Síp	8
Hungary	8
Cộng hòa Séc	9
Slovakia	9
Ba Lan	9
Bulgaria	10
Romania	10
Bỉ và Hà Lan	10
Phần Lan	11
Slovenia	11
Croatia	11
Latvia	12
Lithuania	12
Estonia	12
Thỏa thuận cấp phép người dùng cuối	13
Dịch vụ bảo hành khách hàng tự sửa chữa	17
Hỗ trợ khách hàng	18
2 Chương trình quản lý sản phẩm môi trường	19
Bảo vệ môi trường	19
Mức tiêu thụ điện	19
Nhựa	19
Giới hạn nguyên liệu	19
Thải bỏ thiết bị hỏng bởi người sử dụng (Liên minh Châu Âu, Vương quốc Anh và Ấn Độ)	19
Tái chế phần cứng điện tử	20
Thông tin về việc tái chế phần cứng tại Brazil	20
Hóa chất	20
Dữ liệu công suất sản phẩm theo Quy định 1275/2008 của Ủy ban Liên minh Châu Âu và các Yêu cầu pháp lý có liên quan của Vương quốc Anh	20

Tuyên bố hạn chế các chất độc hại (Ấn Độ).....	20
WEEE (Thổ Nhĩ Kỳ).....	20
Bảng hóa chất (Trung Quốc).....	21
EPEAT.....	21
Bảng hóa chất (Đài Loan).....	22
Để biết thêm thông tin.....	23
3 Thông tin về quy định.....	24
Tuyên bố về quy định.....	24
Số nhận dạng kiểu máy theo quy định.....	24
Tuyên bố về an toàn.....	24
Thông báo quy định của Liên minh châu Âu và Vương quốc Anh.....	25
Các quy định của FCC.....	26
Canada - Tuyên bố Tuân thủ ICES-003 Công nghiệp Canada.....	26
Tuyên bố VCCI (Nhật Bản).....	26
Tuyên bố hợp chuẩn Âu Á (Armenia, Belarus, Kazakhstan, Kyrgyzstan).....	27
Sự ổn định của sản phẩm.....	28
Tuyên bố về thiết bị không dây.....	28
Belarus.....	28
Tuyên bố tuân thủ FCC–Hoa Kỳ.....	28
Tuyên bố của Australia.....	28
Declaração para a ANATEL do Brasil.....	28
Tuyên bố của Canada.....	29
Sản phẩm hoạt động với tần số 5 GHz theo Bộ Công nghiệp Canada.....	29
Phối nhiệm Bức xạ Tần số Vô tuyến (Canada).....	29
Thông báo quy định của châu Âu.....	29
Tuyên bố về Không dây CMIIT của Trung Quốc.....	29
Lưu ý khi sử dụng ở Nhật Bản.....	30
Thông báo sử dụng ở Nga.....	30
Tuyên bố của Mexico.....	30
Tuyên bố của Đài Loan.....	30
Tuyên bố NCC của Đài Loan.....	30
Tuyên bố của Hàn Quốc.....	30
Tuyên bố về không dây của Thái Lan.....	30
Ghi nhận điện tử Vietnam Telecom không dây đối với các sản phẩm được phê chuẩn Loqi ICTQC.....	31
Bảng chú dẫn.....	32

1 Dịch vụ và hỗ trợ

Tuyên bố bảo hành có giới hạn của HP

SẢN PHẨM HP

HP ScanJet Pro 4200 s1
HP ScanJet Enterprise Flow 9000 s1
HP ScanJet Enterprise Flow N9000 sn1

THỜI HẠN BẢO HÀNH GIỚI HẠN*

Bảo hành có giới hạn một năm

 **GHI CHÚ:** *Các tùy chọn bảo hành và hỗ trợ thay đổi tùy theo sản phẩm, quốc gia và yêu cầu pháp lý tại địa phương. Truy cập support.hp.com để tìm hiểu về các tùy chọn hỗ trợ và dịch vụ trao thưởng thẳng cuộc HP trong khu vực của bạn.

HP bảo đảm với bạn, khách hàng là người dùng cuối, rằng Bảo hành có giới hạn này của HP chỉ áp dụng cho các sản phẩm mang nhãn hiệu HP được bán hoặc cho thuê a) từ HP Inc., các công ty con, chi nhánh, đại lý được ủy quyền, nhà phân phối được ủy quyền hoặc nhà phân phối quốc gia của HP Inc.; và, b) với Bảo hành có giới hạn này của HP, phần cứng và phụ kiện của HP sẽ không có khiếm khuyết về vật liệu và khả năng vận hành sau ngày mua, trong khoảng thời gian được chỉ định ở trên. Nếu HP nhận được các thông báo về các khiếm khuyết như thế trong thời hạn bảo hành, HP sẽ có quyền lựa chọn sửa chữa hoặc thay thế các sản phẩm có biểu hiện có khiếm khuyết. Sản phẩm thay thế sẽ là sản phẩm mới hoặc tương đương với sản phẩm mới về mặt hiệu năng hoạt động.

HP bảo đảm với bạn rằng, phần mềm HP sẽ không trục trặc khi xử lý các tác vụ chương trình sau khi mua, trong thời hạn nêu trên, gây ra bởi các khiếm khuyết về vật liệu và khả năng vận hành khi đã được cài đặt và sử dụng đúng cách. Nếu HP nhận được các thông báo về các khiếm khuyết như thế trong thời hạn bảo hành, HP sẽ thay thế phần mềm không xử lý được các tác vụ chương trình gây ra bởi các khiếm khuyết đó.

HP không bảo đảm rằng các sản phẩm của HP sẽ không gặp lỗi hoặc bị gián đoạn trong lúc vận hành. Nếu HP không thể, trong một khoảng thời gian hợp lý, sửa chữa hoặc thay thế bất kỳ sản phẩm nào trong điều kiện bảo hành, bạn sẽ có quyền được nhận lại số tiền đã trả để mua sau khi trả ngay sản phẩm đó về cho HP.

Các sản phẩm của HP có thể chứa các chi tiết đã được tái chế có chất lượng tương đương bộ phận mới về mặt hiệu năng hoạt động hoặc có thể đã được lấy làm mẫu ngẫu nhiên để kiểm tra sử dụng.

Chế độ bảo hành không áp dụng cho các khiếm khuyết có nguyên nhân từ (a) bảo trì hoặc xác lập chuẩn sai hoặc không thỏa đáng, (b) phần mềm, thiết bị nối ghép, các chi tiết máy hoặc mực in không do HP cung cấp, (c) chỉnh sửa hoặc sử dụng trái quy định, (d) sử dụng không phù hợp với các đặc điểm kỹ thuật của sản phẩm về mặt môi trường đã được công bố, hoặc (e) chuẩn bị môi trường vận hành thiết bị hoặc bảo trì thiết bị không đúng cách.

TRONG PHẠM VI ĐƯỢC LUẬT PHÁP ĐỊA PHƯƠNG CHO PHÉP, HP CHỈ CUNG CẤP CHẾ ĐỘ BẢO HÀNH TRÊN VÀ KHÔNG THỪA NHẬN BẤT KỲ CHẾ ĐỘ HOẶC ĐIỀU KIỆN BẢO HÀNH NÀO KHÁC, DÙ ĐƯỢC THỂ HIỆN BẰNG VĂN BẢN HAY LỜI NÓI, ĐƯỢC DIỄN TẢ CỤ THỂ HAY HÀM Ý VÀ HP TỪ CHỐI RÕ RÀNG MỌI YÊU CẦU HOẶC ĐIỀU KIỆN BẢO HÀNH NÀO MÀ HP KHÔNG CÔNG BỐ VỀ KHẢ NĂNG BẮN ĐƯỢC SẢN PHẨM, CHẤT LƯỢNG VỮA Ý, VÀ TÍNH PHÙ HỢP VỚI MỤC ĐÍCH RIÊNG. Một số quốc gia/vùng lãnh thổ, bang hoặc tỉnh không cho phép giới hạn thời hạn bảo hành đối với chế độ bảo hành không công bố, thì điều khoản giới hạn hoặc loại trừ trên có thể không áp dụng đối với bạn. Điều này cho phép bạn có được

các quyền lợi cụ thể về mặt pháp luật và bạn cũng có thể có thêm các quyền lợi khác tùy theo từng quốc gia/vùng lãnh thổ, bang hoặc tỉnh.

Chế độ bảo hành có giới hạn của HP được áp dụng cho mọi quốc gia/khu vực hoặc địa phương HP có cung cấp dịch vụ hỗ trợ và những nơi HP có bán sản phẩm này ra thị trường. Mức độ bảo hành cho bạn có thể khác nhau theo các tiêu chuẩn địa phương. HP sẽ không điều chỉnh hình dạng, tính phù hợp hoặc chức năng hoạt động của sản phẩm để sử dụng ở các quốc gia/khu vực không nằm trong kế hoạch cung cấp sản phẩm của HP cho sử dụng vì các lý do luật pháp hoặc quy định.

Ở MỨC ĐỘ PHÁP LUẬT ĐỊA PHƯƠNG CHO PHÉP, CÁC BIỆN PHÁP KHẮC PHỤC TRONG TUYÊN BỐ BẢO HÀNH NÀY CHỈ ÁP DỤNG RIÊNG VÀ ĐỘC QUYỀN CHO BẠN. TRỪ KHI ĐƯỢC NÊU RÕ Ở TRÊN, TRONG MỌI TRƯỜNG HỢP, HP HOẶC CÁC NHÀ CUNG CẤP CỦA HP SẼ KHÔNG CHỊU BẤT KỲ TRÁCH NHIỆM PHÁP LÝ NÀO VỀ SỰ MẤT MẮT DỮ LIỆU HOẶC CÁC THIẾT HẠI TRỰC TIẾP, CÁ BIỆT, NGẪU NHIÊN, GIÁN TIẾP HOẶC HỆ QUẢ (KỂ CẢ HAO HỤT LỢI NHUẬN HAY MẤT DỮ LIỆU) HOẶC CÁC THIẾT HẠI KHÁC, BẤT KỂ LÀ THEO HỢP ĐỒNG, DO SAI LẦM CÁ NHÂN HOẶC NGUYÊN NHÂN KHÁC. Ở một số quốc gia/vùng lãnh thổ, bang hoặc tỉnh không cho phép giới hạn hoặc loại trừ các thiệt hại ngẫu nhiên hoặc gián tiếp, thì điều khoản giới hạn hoặc loại trừ trên có thể không áp dụng đối với bạn.

CÁC ĐIỀU KHOẢN QUY ĐỊNH VỀ BẢO HÀNH TRONG BẢN TUYÊN BỐ NÀY, NGOẠI TRỪ TRƯỜNG HỢP LUẬT PHÁP CHO PHÉP, SẼ KHÔNG GÂY LOẠI TRỪ, GIỚI HẠN, HOẶC THAY ĐỔI HAY BỔ SUNG THÊM ĐỐI VỚI CÁC QUYỀN LỢI ĐƯỢC PHÁP LUẬT QUY ĐỊNH BẮT BUỘC ÁP DỤNG TRONG VIỆC BÁN SẢN PHẨM NÀY CHO BẠN.

Wướng quốc Anh, Ireland và Malta

The HP Limited Warranty is a commercial guarantee voluntarily provided by HP. The name and address of the HP entity responsible for the performance of the HP Limited Warranty in your country/region is as follows:

UK: HP Inc UK Limited, Earley West, 300 Thames Valley Park Drive, Reading, RG6 1PT, United Kingdom

Ireland: HP Technology Ireland Limited, Liffey Valley Office Campus, 1st FLOOR, BLOCK B Quarryvale, Co. Dublin D22 X0Y3 Ireland

Malta: HP Europe B.V., Amsterdam, Meyrin Branch, Route du Nant-d'Avril 150, 1217 Meyrin, Switzerland

United Kingdom: The HP Limited Warranty benefits apply in addition to any legal rights to a guarantee from seller of nonconformity of goods with the contract of sale. These rights expire six years from delivery of goods for products purchased in England or Wales and five years from delivery of goods for products purchased in Scotland. However various factors may impact your eligibility to receive these rights. For further information, please consult the following link: Consumer Legal Guarantee (<http://www.hp.com/go/eu-legal>) or you may visit the European Consumer Centers website (<https://commission.europa.eu/live-work-travel-eu/consumer-rights-and-complaints/resolve-your-consumer-complaint/european-consumer-centres-network-ecc-net>). Consumers have the right to choose whether to claim service under the HP Limited Warranty or against the seller under the legal guarantee.

Ireland: The HP Limited Warranty benefits apply in addition to any statutory rights from seller in relation to nonconformity of goods with the contract of sale. However various factors may impact your eligibility to receive these rights. Consumer statutory rights are not limited or affected in any manner by HP Care Pack. For further information, please consult the following link: Consumer Legal Guarantee (www.hp.com/go/eu-legal) or you may visit the European Consumer Centers website (<https://commission.europa.eu/live-work-travel-eu/consumer-rights-and-complaints/resolve-your-consumer-complaint/european-consumer-centres-network-ecc-net>). Consumers have the right to choose whether to claim service under the HP Limited Warranty or against the seller under the legal guarantee.

Malta: The HP Limited Warranty benefits apply in addition to any legal rights to a two-year guarantee from seller of nonconformity of goods with the contract of sale; however various factors may impact your eligibility to receive these rights. Consumer statutory rights are not limited or affected in any manner by the HP Limited Warranty. For further information, please consult the following link: Consumer Legal Guarantee (www.hp.com/go/eu-legal) or you may visit the European Consumer Centers website (<https://commission.europa.eu/live-work-travel-eu/consumer-rights-and-complaints/resolve-your-consumer-complaint/european-consumer-centres-network-ecc-net>). Consumers have the right to choose whether to claim service under the HP Limited Warranty or against the seller under two-year legal guarantee.

Áo, Bỉ, Đức, Luxemburg và Thụy Sĩ

Die beschränkte HP Herstellergarantie ist eine von HP auf freiwilliger Basis angebotene kommerzielle Garantie. Der Name und die Adresse der HP Gesellschaft, die in Ihrem Land für die Gewährung der beschränkten HP Herstellergarantie verantwortlich ist, sind wie folgt:

Schweiz: Die beschränkte HP Herstellergarantie ist eine von HP auf freiwilliger Basis angebotene kommerzielle Garantie. Der Name und die Adresse der HP Entität, die in Ihrem Land für die Gewährung der beschränkten HP Herstellergarantie verantwortlich ist, sind wie folgt:

Deutschland: HP Deutschland GmbH, Schickardstr. 32, D-71034 Böblingen

Österreich: HP Austria GmbH., Technologiessrasse 5, A-1120 Wien

Luxemburg: HP Luxembourg S.C.A., 75, Parc d'Activités Capellen, L-8308 Capellen

Belgien: HP Belgium BV, Hermeslaan 1, Building B, B-1831 Diegem, Unternehmensnummer 0597.618.285

Schweiz: HP Schweiz GmbH, Glatt Tower, Neue Winterthurerstrasse 99, 8304 Wallisellen

Deutschland: Die Rechte aus der beschränkten HP Herstellergarantie gelten zusätzlich zu den gesetzlichen Ansprüchen wegen Sachmängeln auf eine zweijährige Gewährleistung ab dem Lieferdatum. Ob Sie Anspruch auf diese Rechte haben, hängt von zahlreichen Faktoren ab. Die Rechte des Kunden sind in keiner Weise durch die beschränkte HP Herstellergarantie eingeschränkt bzw. betroffen. Weitere Hinweise finden Sie auf der folgenden Website: Gewährleistungsansprüche für Verbraucher (<http://www.hp.com/go/eu-legal>) oder Sie können die Website des Europäischen Verbraucherzentrums (<https://commission.europa.eu/live-work-travel-eu/consumer-rights-and-complaints/resolve-your-consumer-complaint/european-consumer-centres-network-ecc-net>) besuchen. Verbraucher haben das Recht zu wählen, ob sie eine Leistung von HP gemäß der beschränkten HP Herstellergarantie in Anspruch nehmen oder ob sie sich gemäß der gesetzlichen zweijährigen Haftung für Sachmängel (Gewährleistung) sich an den jeweiligen Verkäufer wenden.

Österreich, Luxemburg und Belgien: Die Rechte aus der beschränkten HP Herstellergarantie gelten zusätzlich zu den gesetzlichen Ansprüchen wegen Sachmängeln auf eine zweijährige Gewährleistung ab dem Lieferdatum. Ob Sie Anspruch auf diese Rechte haben, hängt von zahlreichen Faktoren ab. Die Rechte des Kunden sind in keiner Weise durch die beschränkte HP Herstellergarantie eingeschränkt bzw. betroffen. Weitere Hinweise finden Sie auf der folgenden Website: Gewährleistungsansprüche für Verbraucher (<http://www.hp.com/go/eu-legal>) oder Sie können die Website des Europäischen Verbraucherzentrums (<https://commission.europa.eu/live-work-travel-eu/consumer-rights-and-complaints/resolve-your-consumer-complaint/european-consumer-centres-network-ecc-net>) besuchen. Verbraucher haben das Recht zu wählen, ob sie eine Leistung von HP gemäß der beschränkten HP Herstellergarantie in Anspruch nehmen oder ob sie sich gemäß der gesetzlichen zweijährigen Haftung für Sachmängel (Gewährleistung) sich an den jeweiligen Verkäufer wenden.

Schweiz: Die beschränkte HP Herstellergarantie Vorteile gelten zusätzlich zu den rechtlichen Gewährleistungsansprüchen bei fehlerhaften Produkten aus dem Kaufvertrag. Ob Sie Anspruch auf

diese Rechte haben, hängt von zahlreichen Faktoren ab. Die Rechte des Kunden sind in keiner Weise durch die beschränkte HP Herstellergarantie eingeschränkt bzw. betroffen.

Verbraucher haben das Recht zu wählen, ob sie die beschränkte HP Herstellergarantie beanspruchen wollen oder sich mit den Gewährleistungsansprüchen an den Verkäufer richten wollen

Bỉ, Pháp, Luxembourg và Thụy Sĩ

La garantie limitée HP est une garantie commerciale fournie volontairement par HP. Voici les coordonnées de l'entité HP responsable de l'exécution de la garantie limitée HP dans votre pays:

France: HP France SAS, société par actions simplifiée identifiée sous le numéro 448 694 133 RCS Nanterre, Meudon Campus Bât. 1, 14 rue de la Verrerie 92190 Meudon, tel. 09 69 32 04 35 (produits des gammes grand public et gaming) ou 01 70 48 53 19 (produits de la gamme professionnelle). Autres options de contact : WhatsApp et Messenger.

G.D. Luxembourg: HP Luxembourg S.C.A., 75, Parc d'Activités Capellen, L-8308 Capellen

Belgique: HP Belgium BV, Hermeslaan 1, Building B, B-1831 Diegem, numéro d'entreprise 0597.618.285

Suisse: HP Suisse Sàrl, Glatt Tower, Neue Winterthurerstrasse 99, 8304 Wallisellen

France: La Garantie Limitée HP s'applique sans préjudice du droit pour le consommateur de bénéficier de la garantie légale de conformité dans les conditions prévues aux articles L. 217-1 à L. 217-32 du code de la consommation et de celle relative aux vices cachés dans les conditions prévues aux articles 1641 à 1649 du code civil. Le consommateur peut ainsi choisir d'exercer ses droits au titre de la Garantie Limitée HP ou, auprès du vendeur, au titre des garanties légales dont les modalités de mises en œuvre sont rappelées ci-dessous.

Le consommateur dispose d'un délai de deux ans à compter de la délivrance du bien pour obtenir la mise en oeuvre de la garantie légale de conformité en cas d'apparition d'un défaut de conformité. Durant ce délai, le consommateur n'est tenu d'établir que l'existence du défaut de conformité et non la date d'apparition de celui-ci.

Lorsque le contrat de vente du bien prévoit la fourniture d'un contenu numérique ou d'un service numérique de manière continue pendant une durée supérieure à deux ans, la garantie légale est applicable à ce contenu numérique ou ce service numérique tout au long de la période de fourniture prévue. Durant ce délai, le consommateur n'est tenu d'établir que l'existence du défaut de conformité affectant le contenu numérique ou le service numérique et non la date d'apparition de celui-ci.

La garantie légale de conformité emporte obligation pour le professionnel, le cas échéant, de fournir toutes les mises à jour nécessaires au maintien de la conformité du bien.

La garantie légale de conformité donne au consommateur droit à la réparation ou au remplacement du bien dans un délai de trente jours suivant sa demande, sans frais et sans inconvénient majeur pour lui.

Si le bien est réparé dans le cadre de la garantie légale de conformité, le consommateur bénéficie d'une extension de six mois de la garantie initiale. Si le consommateur demande la réparation du bien, mais que le vendeur impose le remplacement, la garantie légale de conformité est renouvelée pour une période de deux ans à compter de la date de remplacement du bien.

Le consommateur peut obtenir une réduction du prix d'achat en conservant le bien ou mettre fin au contrat en se faisant rembourser intégralement contre restitution du bien, si:

1° Le professionnel refuse de réparer ou de remplacer le bien;

2° La réparation ou le remplacement du bien intervient après un délai de trente jours;

3° La réparation ou le remplacement du bien occasionne un inconvénient majeur pour le consommateur, notamment lorsque le consommateur supporte définitivement les frais de reprise ou d'enlèvement du bien non conforme, ou s'il supporte les frais d'installation du bien réparé ou de remplacement;

4° La non-conformité du bien persiste en dépit de la tentative de mise en conformité du vendeur restée infructueuse.

Le consommateur a également droit à une réduction du prix du bien ou à la résolution du contrat lorsque le défaut de conformité est si grave qu'il justifie que la réduction du prix ou la résolution du contrat soit immédiate. Le consommateur n'est alors pas tenu de demander la réparation ou le remplacement du bien au préalable.

Le consommateur n'a pas droit à la résolution de la vente si le défaut de conformité est mineur.

Toute période d'immobilisation du bien en vue de sa réparation ou de son remplacement suspend la garantie qui restait à courir jusqu'à la délivrance du bien remis en état.

Les droits mentionnés ci-dessus résultent de l'application des articles L. 217-1 à L. 217-32 du code de la consommation.

Le vendeur qui fait obstacle de mauvaise foi à la mise en oeuvre de la garantie légale de conformité encourt une amende civile d'un montant maximal de 300 000 euros, qui peut être porté jusqu'à 10 % du chiffre d'affaires moyen annuel (article L. 241-5 du code de la consommation).

Le consommateur bénéficie également de la garantie légale des vices cachés en application des articles 1641 à 1649 du code civil, pendant une durée de deux ans à compter de la découverte du défaut. Cette garantie donne droit à une réduction de prix si le bien est conservé ou à un remboursement intégral contre restitution du bien.

Pour de plus amples informations, veuillez consulter le lien suivant:

Garanties légales accordées au consommateur (<http://www.hp.com/go/eu-legal>) ou

vous pouvez également consulter le site Web des Centres européens des

consommateurs (<https://commission.europa.eu/live-work-travel-eu/consumer-rights-and-complaints/resolve-your-consumer-complaint/european-consumer-centres-network-ecc-net>).

G.D. Luxembourg et Belgique: Les avantages de la garantie limitée HP s'appliquent en complément des droits dont vous disposez au titre de la garantie de non-conformité des biens avec le contrat de vente. Cependant, de nombreux facteurs peuvent avoir un impact sur le bénéfice de ces droits. Vos droits en tant que consommateur au titre de ces garanties ne sont en aucune façon limités ou affectés par la garantie limitée HP. Pour de plus amples informations, veuillez consulter le lien suivant: Garanties légales accordées au consommateur (<http://www.hp.com/go/eu-legal>) ou vous pouvez également consulter le site Web des Centres

européens des consommateurs (<https://commission.europa.eu/live-work-travel-eu/consumer-rights-and-complaints/resolve-your-consumer-complaint/european-consumer-centres-network-ecc-net>). Les consommateurs ont le droit de choisir de réclamer un service sous la garantie limitée HP ou auprès du vendeur au cours d'une garantie légale de deux ans.

Suisse: Les avantages de la garantie limitée HP s'appliquent en complément des droits dont vous disposez au titre de la garantie de non-conformité des biens avec le contrat de vente. Cependant, de nombreux facteurs peuvent avoir un impact sur le bénéfice de ces droits. Vos droits en tant que consommateur au titre de ces garanties ne sont en aucune façon limités ou affectés par la garantie limitée HP. Pour de plus amples informations, veuillez consulter le lien suivant: Garanties légales accordées au consommateur (<http://www.hp.com/go/eu-legal>) ou vous pouvez également consulter le site Web des Centres européens des consommateurs (<https://commission.europa.eu/live-work-travel-eu/consumer-rights-and-complaints/resolve-your-consumer-complaint/european-consumer-centres-network-ecc-net>). Les consommateurs ont le droit de choisir de réclamer un service sous la garantie limitée HP ou auprès du vendeur au cours d'une garantie légale.



La Garanzia limitata HP è una garanzia commerciale fornita volontariamente da HP. Di seguito sono indicati nome e indirizzo della società HP responsabile della fornitura dei servizi coperti dalla Garanzia limitata HP nel vostro Paese:

Italia: HP Italy S.r.l., Via G. Di Vittorio 9, 20063 Cernusco S/Naviglio

I vantaggi della Garanzia limitata HP vengono concessi ai consumatori in aggiunta ai diritti derivanti dalla garanzia di due anni fornita dal venditore in caso di non conformità dei beni rispetto al contratto di vendita. Tuttavia, diversi fattori possono avere un impatto sulla possibilità di beneficiare di tali diritti. I diritti spettanti ai consumatori in forza della garanzia legale non sono in alcun modo limitati, né modificati dalla Garanzia limitata HP. Per ulteriori informazioni, si prega di consultare il seguente link: Garanzia legale per i clienti (<http://www.hp.com/go/eu-legal>), oppure visitare il sito Web dei Centri europei per i consumatori (<https://commission.europa.eu/live-work-travel-eu/consumer-rights-and-complaints/resolve-your-consumer-complaint/european-consumer-centres-network-ecc-net>). I consumatori hanno il diritto di scegliere se richiedere un servizio usufruendo della Garanzia limitata HP oppure rivolgendosi al venditore per far valere la garanzia legale di due anni.

Tây Ban Nha

Su Garantía limitada de HP es una garantía comercial voluntariamente proporcionada por HP. El nombre y dirección de las entidades HP que proporcionan la Garantía limitada de HP (garantía comercial adicional del fabricante) en su país es:

España: HP Printing and Computing Solutions S.L. Calle Jose Echegaray 18 Las Rozas, 28232 Madrid

Los beneficios de la Garantía limitada de HP son adicionales a la garantía legal de 2 años a la que los consumidores tienen derecho a recibir del vendedor en virtud del contrato de compraventa; sin embargo, varios factores pueden afectar su derecho a recibir los beneficios bajo dicha garantía legal. A este respecto, la Garantía limitada de HP no limita o afecta en modo alguno los derechos legales del consumidor (<http://www.hp.com/go/eu-legal>). Para más información, consulte el siguiente enlace: Garantía legal del consumidor o puede visitar el sitio web de los Centros europeos de los consumidores (<https://commission.europa.eu/live-work-travel-eu/consumer-rights-and-complaints/resolve-your-consumer-complaint/european-consumer-centres-network-ecc-net>). Los clientes tienen derecho a elegir si reclaman un servicio acogiéndose a la Garantía limitada de HP o al vendedor de conformidad con la garantía legal de dos años.

Dan Mạch

Den begrænsede HP-garanti er en garanti, der ydes frivilligt af HP. Navn og adresse på det HP-selskab, der er ansvarligt for HP's begrænsede garanti i dit land, er som følger:

Danmark: HP Inc Danmark ApS, Engholm Parkvej 8, 3450, Allerød

Den begrænsede HP-garanti gælder i tillæg til eventuelle juridiske rettigheder, for en toårig garanti fra sælgeren af varer, der ikke er i overensstemmelse med salgsaftalen, men forskellige faktorer kan dog påvirke din ret til at opnå disse rettigheder. Forbrugers lovbestemte rettigheder begrænses eller påvirkes ikke på nogen måde af den begrænsede HP-garanti. Se nedenstående link for at få yderligere oplysninger: Forbrugers juridiske garanti (<http://www.hp.com/go/eu-legal>) eller du kan besøge De Europæiske Forbrugercentres websted (<https://commission.europa.eu/live-work-travel-eu/consumer-rights-and-complaints/resolve-your-consumer-complaint/european-consumer-centres-network-ecc-net>). Forbrugere har ret til at vælge, om de vil gøre krav på service i henhold til HP's begrænsede garanti eller hos sælger i henhold til en toårig juridisk garanti.

Na Uy

HPs garanti er en begrenset og kommersiell garanti som HP selv har valgt å tilby. Følgende lokale selskap innestår for garantien:

Norge: HP Norge AS, Rolfbuktveien 4b, 1364 Fornebu

HPs garanti kommer i tillegg til det mangelsansvar HP har i henhold til norsk forbrukerkjøpslovgivning, hvor reklamasjonsperioden kan være to eller fem år, avhengig av hvor lenge salgsgjenstanden var ment å vare. Ulike faktorer kan imidlertid ha betydning for om du kvalifiserer til å kreve avhjelp iht slikt mangelsansvar. Forbrukers lovbestemte rettigheter begrenses ikke av HPs garanti. Hvis du vil ha mer informasjon, kan du klikke på følgende kobling: Juridisk garanti for forbruker (<http://www.hp.com/go/eu-legal>) eller du kan besøke nettstedet til de europeiske forbrukersentrene (<https://commission.europa.eu/live-work-travel-eu/consumer-rights-and-complaints/resolve-your-consumer-complaint/european-consumer-centres-network-ecc-net>). Forbrukere har retten til å velge å kreve service under HPs garanti eller iht selgerens lovpålagte mangelsansvar.

Thụy Điển

HP:s begränsade garanti är en kommersiell garanti som tillhandahålls frivilligt av HP. Namn och adress till det HP-företag som ansvarar för HP:s begränsade garanti i ditt land är som följer:

Sverige: HP PPS Sverige AB, SE-169 73 Stockholm

Fördelarna som ingår i HP:s begränsade garanti gäller utöver de lagstadgade rättigheterna till tre års garanti från säljaren angående varans bristande överensstämmelse gentemot köpeavtalet, men olika faktorer kan påverka din rätt att utnyttja dessa rättigheter. Konsumentens lagstadgade rättigheter varken begränsas eller påverkas på något sätt av HP:s begränsade garanti. Mer information får du om du följer denna länk: Lagstadgad garanti för konsumenter (<http://www.hp.com/go/eu-legal>) eller så kan du gå till European Consumer Centers webbplats (<https://commission.europa.eu/live-work-travel-eu/consumer-rights-and-complaints/resolve-your-consumer-complaint/european-consumer-centres-network-ecc-net>). Konsumenter har rätt att välja om de vill ställa krav enligt HP:s begränsade garanti eller på säljaren enligt den lagstadgade treåriga garantin.

Bồ Đào Nha

A Garantia Limitada HP é uma garantia comercial fornecida voluntariamente pela HP. O nome e a morada da entidade HP responsável pela prestação da Garantia Limitada HP no seu país são os seguintes:

Portugal: HPCP – Computing and Printing Portugal, Unipessoal, Lda., Edifício D. Sancho I, Quinta da Fonte, Porto Salvo, Lisboa, Oeiras, 2740 244

As vantagens da Garantia Limitada HP aplicam-se cumulativamente com quaisquer direitos decorrentes da legislação aplicável à garantia de dois anos do vendedor, relativa a defeitos do produto e constante do contrato de venda. Existem, contudo, vários fatores que poderão afetar a sua elegibilidade para beneficiar de tais direitos. Os direitos legalmente atribuídos aos consumidores não são limitados ou afetados de forma alguma pela Garantia Limitada HP. Para mais informações, consulte a ligação seguinte: Garantia legal do consumidor (<http://www.hp.com/go/eu-legal>) ou visite o Web site da Rede dos Centros Europeus do Consumidor (<https://commission.europa.eu/live-work-travel-eu/consumer-rights-and-complaints/resolve-your-consumer-complaint/european-consumer-centres-network-ecc-net>). Os consumidores têm o direito de escolher se pretendem reclamar assistência ao abrigo da Garantia Limitada HP ou contra o vendedor ao abrigo de uma garantia jurídica de dois anos.

Hy Lạp và Síp

H Περιορισμένη εγγύηση HP είναι μια εμπορική εγγύηση η οποία παρέχεται εθελοντικά από την HP. Η επωνυμία και η διεύθυνση του νομικού προσώπου HP που παρέχει την Περιορισμένη εγγύηση HP στη χώρα σας είναι η εξής:

Ελλάδα /Κύπρος: HP Printing and Personal Systems Hellas EPE, Tzavella 1-3, 15232 Chalandri, Attiki

Ελλάδα /Κύπρος: HP Συστήματα Εκτύπωσης και Προσωπικών Υπολογιστών Ελλάς Εταιρεία Περιορισμένης Ευθύνης, Tzavella 1-3, 15232 Chalandri, Attiki

Τα προνόμια της Περιορισμένης εγγύησης HP ισχύουν επιπλέον των νόμιμων δικαιωμάτων για διετή εγγύηση έναντι του Πωλητή για τη μη συμμόρφωση των προϊόντων με τις συνομολογημένες συμβατικά ιδιότητες, ωστόσο η άσκηση των δικαιωμάτων σας αυτών μπορεί να εξαρτάται από διάφορους παράγοντες. Τα νόμιμα δικαιώματα των καταναλωτών δεν περιορίζονται ούτε επηρεάζονται καθ' οιονδήποτε τρόπο από την Περιορισμένη εγγύηση HP. Για περισσότερες πληροφορίες, συμβουλευτείτε την ακόλουθη τοποθεσία web: Νόμιμη εγγύηση καταναλωτή (<http://www.hp.com/go/eu-legal>) ή μπορείτε να επισκεφτείτε την τοποθεσία web των Ευρωπαϊκών Κέντρων Καταναλωτή (<https://commission.europa.eu/live-work-travel-eu/consumer-rights-and-complaints/resolve-your-consumer-complaint/european-consumer-centres-network-ecc-net>). Οι καταναλωτές έχουν το δικαίωμα να επιλέξουν αν θα αξιώσουν την υπηρεσία στα πλαίσια της Περιορισμένης εγγύησης HP ή από τον πωλητή στα πλαίσια της νόμιμης εγγύησης δύο ετών.

Hungary

A HP korlátozott jótállás egy olyan kereskedelmi jótállás, amelyet a HP a saját elhatározásából biztosít. Az egyes országokban a HP mint gyártó által vállalt korlátozott jótállást biztosító vállalatok neve és címe a jótállási jegyen vagy a termékhez csatolt egyéb dokumentumban található, vagy ennek hiányában erről az eladó ad tájékoztatást.

Budapest, Hungary, (BUD): HP Inc Magyarország Kft. 1117 Budapest, Újbuda Allee Corner Október huszonharmadika u. 8-10.

A HP korlátozott jótállásban biztosított jogok azokon a jogokon felül illetik meg Önt, amelyek a termékeknek az adásvételi szerződés szerinti minőségére vonatkozó kétéves, jogszabályban foglalt eladói szavatosságból, továbbá ha az Ön által vásárolt termékre alkalmazandó, a jogszabályban foglalt kötelező eladói jótállásból erednek, azonban számos körülmény hatással lehet arra, hogy ezek a jogok

Önt megilletik-e. További információért kérjük, keresse fel a következő webhelyet: Jogi Tájékoztató Fogyasztóknak (<http://www.hp.com/go/eu-legal>) vagy látogassa meg az Európai Fogyasztói Központok webhelyét (<https://commission.europa.eu/live-work-travel-eu/consumer-rights-and-complaints/resolve-your-consumer-complaint/european-consumer-centres-network-ecc-net>). A fogyasztóknak jogában áll, hogy megválasszák, hogy a jótállással kapcsolatos igényüket a HP korlátozott jótállás alapján vagy a kétéves, jogszabályban foglalt eladói szavatosság, illetve, ha alkalmazandó, a jogszabályban foglalt kötelező eladói jótállás alapján érvényesítik.

Cộng hòa Séc

Omezená záruka HP je obchodní zárukou dobrovolně poskytovanou společností HP. Názvy a adresy společností skupiny HP, které odpovídají za plnění omezené záruky HP ve vaší zemi, jsou následující:

Česká republika: HP Inc Czech Republic s. r. o., Za Brumlovkou 5/1559, 140 00 Praha 4

Výhody, poskytované omezenou zárukou HP, se uplatňují jako doplněk k jakýmkoli právním nárokům na dvouletou záruku poskytnutou prodejcem v případě nesouladu zboží s kupní smlouvou. Váš nárok na uznání těchto práv však může záviset na mnohých faktorech. Omezená záruka HP žádným způsobem neomezuje ani neovlivňuje zákonná práva zákazníka. Další informace získáte kliknutím na následující odkaz: Zákonná záruka spotřebitele (<http://www.hp.com/go/eu-legal>) případně můžete navštívit webové stránky Evropského spotřebitelského centra (<https://commission.europa.eu/live-work-travel-eu/consumer-rights-and-complaints/resolve-your-consumer-complaint/european-consumer-centres-network-ecc-net>). Spotřebitelé mají právo se rozhodnout, zda chtějí službu reklamovat v rámci omezené záruky HP nebo v rámci zákonem stanovené dvouleté záruky u prodejce.

Slovakia

Obmedzená záruka HP je obchodná záruka, ktorú spoločnosť HP poskytuje dobrovoľne. Meno a adresa subjektu HP, ktorý zabezpečuje plnenie vyplývajúce z Obmedzenej záruky HP vo vašej krajine:

Slovenská republika: HP Inc Slovakia, s.r.o., Galvaniho 7, 821 04 Bratislava

Výhody Obmedzenej záruky HP sa uplatnia vedľa prípadných zákazníkových zákonných nárokov voči predávajúcemu z väd, ktoré spočívajú v nesúlade vlastností tovaru s jeho popisom podľa predmetnej zmluvy. Možnosť uplatnenia takých prípadných nárokov však môže závisieť od rôznych faktorov. Služby Obmedzenej záruky HP žiadnym spôsobom neobmedzujú ani neovplyvňujú zákonné práva zákazníka, ktorý je spotrebiteľom. Ďalšie informácie nájdete na nasledujúcom prepojení: Zákonná záruka spotrebiteľa (<http://www.hp.com/go/eu-legal>), prípadne môžete navštíviť webovú lokalitu európskych zákazníckych stredísk (<https://commission.europa.eu/live-work-travel-eu/consumer-rights-and-complaints/resolve-your-consumer-complaint/european-consumer-centres-network-ecc-net>). Spotrebiteľia majú právo zvoliť si, či chcú uplatniť servis v rámci Obmedzenej záruky HP alebo počas zákonnej dvojiročnej záručnej lehoty u predajcu.

Ba Lan

Ograniczona gwarancja HP to komercyjna gwarancja udzielona dobrowolnie przez HP. Nazwa i adres podmiotu HP odpowiedzialnego za realizację ograniczonej gwarancji HP w Polsce:

Polska: HP Inc Polska sp. z o.o., ul. Szturmowa 2a, 02-678 Warszawa, wpisana do rejestru przedsiębiorców prowadzonego przez Sąd Rejonowy dla m.st. Warszawy w Warszawie, XIII Wydział Gospodarczy Krajowego Rejestru Sądowego, pod numerem KRS 0000546115, NIP 5213690563, REGON 360916326, BDO 000006211, kapitał zakładowy 480.500 PLN.

Świadczenia wynikające z Ograniczonej gwarancji HP stanowią dodatek do praw przysługujących nabywcy w związku z dwuletnią odpowiedzialnością sprzedawcy z tytułu niezgodności towaru

z umową (rękojmią). Niemniej, na możliwość korzystania z tych praw mają wpływ różne czynniki. Ograniczona gwarancja HP w żaden sposób nie ogranicza praw konsumenta ani na nie nie wpływa. Więcej informacji można znaleźć pod następującym łączem: Gwarancja prawna konsumenta (<http://www.hp.com/go/eu-legal>), można także odwiedzić stronę internetową Europejskiego Centrum Konsumentckiego (<https://commission.europa.eu/live-work-travel-eu/consumer-rights-and-complaints/resolve-your-consumer-complaint/european-consumer-centres-network-ecc-net>). Konsumenti mają prawo wyboru co do możliwości skorzystania albo z usług gwarancyjnych przysługujących w ramach Ograniczonej gwarancji HP albo z uprawnień wynikających z dwuletniej rękojmi w stosunku do sprzedawcy.

Bulgaria

Ograniczena gwarancja na HP przedstawia tęrgowęską gwarancję, dobrowolno dostawiana od HP. Imeto i adresęt na дружеството на HP за вашата страна, отговорно за предоставянето на гаранционната поддръжка в рамките на Ograniczena gwarancja na HP, sa както следва:

HP Inc Bulgaria EOOD (Ейч Пи Инк България ЕООД), HP Inc България ЕООД, Бизнес Парк София, 1766 София, сграда 10, България

Предимствата на Ograniczena gwarancja na HP се прилагат в допълнение към всички законови права за двугодишна гаранция от продавача при несъответствие на стоката с договора за продажба. Въпреки това, различни фактори могат да окажат влияние върху условията за получаване на тези права. Законовите права на потребителите не са ограничени или засегнати по никакъv начин от Ograniczena gwarancja na HP. За допълнителна информация, моля вижте Правната гаранция на потребителя (<http://www.hp.com/go/eu-legal>) или посетете уебсайта на Европейския потребителски център (<https://commission.europa.eu/live-work-travel-eu/consumer-rights-and-complaints/resolve-your-consumer-complaint/european-consumer-centres-network-ecc-net>). Потребителите имат правото да избират дали да претендират за извършване на услуга в рамките на Ograniczena gwarancja na HP или да погърсят такава от търговеца в рамките на двугодишната правна гаранция.

Romania

Garanția limitată HP este o garanție comercială furnizată în mod voluntar de către HP. Numele și adresa entitatii HP răspunzatoare de punerea în aplicare a Garanției limitate HP în țara dumneavoastră sunt următoarele:

România: HP Inc Romania SRL, 5 Fabrica de Glucoza Str., Building F, Ground Floor and Floor 8, 2nd District, București

Beneficiile Garanției limitate HP se aplică suplimentar față de orice drepturi privind garanția de doi ani oferită de vânzător pentru neconformitatea bunurilor cu contractul de vânzare; cu toate acestea, diverși factori pot avea impact asupra eligibilității dvs. de a beneficia de aceste drepturi. Drepturile legale ale consumatorului nu sunt limitate sau afectate în vreun fel de Garanția limitată HP. Pentru informații suplimentare consultați următorul link: garanția acordată consumatorului prin lege (<http://www.hp.com/go/eu-legal>) sau puteți accesa site-ul Centrul European al Consumatorilor (<https://commission.europa.eu/live-work-travel-eu/consumer-rights-and-complaints/resolve-your-consumer-complaint/european-consumer-centres-network-ecc-net>). Consumatorii au dreptul să alegă dacă să pretindă despăgubiri în cadrul Garanției limitate HP sau de la vânzător, în cadrul garanției legale de doi ani.

Bỉ và Hà Lan

De Beperkte Fabrieksgarantie van HP is een commerciële garantie vrijwillig verstrekt door HP. De naam en het adres van de HP-entiteit die verantwoordelijk is voor het uitvoeren van de Beperkte Fabrieksgarantie van HP in uw land is als volgt:

Nederland: HP Nederland B.V., Startbaan 16, 1187 XR Amstelveen

België: HP Belgium BV, Hermeslaan 1, Building B, B-1831 Diegem, ondernemingsnummer 0597.618.285

De voordelen van de Beperkte Fabrieksgarantie van HP vormen een aanvulling op de wettelijke garantie voor consumenten gedurende twee jaren na de levering te verlenen door de verkoper bij een gebrek aan conformiteit van de goederen met de relevante koopovereenkomst. Niettemin kunnen diverse factoren een impact hebben op de eventuele aanspraak van de consument op deze wettelijke rechten. De wettelijke rechten van de consument worden op geen enkele wijze beperkt of beïnvloed door de Beperkte Fabrieksgarantie van HP. Raadpleeg voor meer informatie de volgende webpagina: Wettelijke garantie voor consumenten (<http://www.hp.com/go/eu-legal>) of u kan de website van het Europees Consumenten Centrum bezoeken (<https://commission.europa.eu/live-work-travel-eu/consumer-rights-and-complaints/resolve-your-consumer-complaint/european-consumer-centres-network-ecc-net>). Consumenten hebben het recht om te kiezen tussen enerzijds de Beperkte Fabrieksgarantie van HP of anderzijds het aanspreken van de verkoper ter uitoefening van de wettelijke garantie.

Phần Lan

HP:n rajoitettu takuu on HP:n vapaaehtoisesti antama kaupallinen takuu. HP:n myöntämästä takuusta maassanne vastaavan HP:n edustajan yhteystiedot ovat:

Suomi: HP Finland Oy, Piispankalliontie, FIN - 02200 Espoo

HP:n takuun edut ovat voimassa mahdollisten kuluttajansuojalakiin perustuvien oikeuksien lisäksi sen varalta, että tuote ei vastaa myyntisopimusta. Saat lisätietoja seuraavasta linkistä: Kuluttajansuoja (<http://www.hp.com/go/eu-legal>) tai voit käydä Euroopan kuluttajakeskuksen sivustolla (<https://commission.europa.eu/live-work-travel-eu/consumer-rights-and-complaints/resolve-your-consumer-complaint/european-consumer-centres-network-ecc-net>). Kuluttajilla on oikeus vaatia virheen korjausta HP:n takuun ja kuluttajansuojan perusteella HP:ita tai myyjältä.

Slovenia

Omejena garancija HP je prostovoljna trgovska garancija, ki jo zagotavlja podjetje HP. Ime in naslov poslovne enote HP, ki je odgovorna za omejeno garancijo HP v vaši državi, sta naslednja:

Slovenija: HP Europe B.V. Meyrin Branch, Route du Nant-d'Avril 150, 1217 Meyrin, Switzerland

Ugodnosti omejene garancije HP veljajo poleg zakonskih pravic, ki ob sklenitvi kupoprodajne pogodbe izhajajo iz dveletne garancije prodajalca v primeru neskladnosti blaga, vendar lahko na izpolnjevanje pogojev za uveljavitev pravic vplivajo različni dejavniki. Omejena garancija HP nikakor ne omejuje strankinih z zakonom predpisanih pravic in ne vpliva nanje. Za dodatne informacije glejte naslednjo povezavo: Strankino pravno jamstvo (<http://www.hp.com/go/eu-legal>); ali pa obiščite spletno mesto evropskih središč za potrošnike (<https://commission.europa.eu/live-work-travel-eu/consumer-rights-and-complaints/resolve-your-consumer-complaint/european-consumer-centres-network-ecc-net>). Potrošniki imajo pravico izbrati, ali bodo uveljavljali pravice do storitev v skladu z omejeno garancijo HP ali proti prodajalcu v skladu z dvoletno zakonsko garancijo.

Croatia

HP ograničeno jamstvo komercijalno je dobrovoljno jamstvo koje pruža HP. Ime i adresa HP subjekta odgovornog za HP ograničeno jamstvo u vašoj državi:

Hrvatska: HP Computing and Printing d.o.o. za računalne i srodne aktivnosti, Radnička cesta 41, 10000 Zagreb

Pogodnosti HP ograničenog jamstva vrijede zajedno uz sva zakonska prava na dvogodišnje jamstvo kod bilo kojeg prodavača s obzirom na nepodudaranje robe s ugovorom o kupnji. Međutim, razni faktori mogu utjecati na vašu mogućnost ostvarivanja tih prava. HP ograničeno jamstvo ni na koji način ne utječe niti ne ograničava zakonska prava potrošača. Dodatne informacije potražite na ovoj adresi: Zakonsko jamstvo za potrošače (<http://www.hp.com/go/eu-legal>) ili možete posjetiti web-mjesto Europskih potrošačkih centara (<https://commission.europa.eu/live-work-travel-eu/consumer-rights-and-complaints/resolve-your-consumer-complaint/european-consumer-centres-network-ecc-net>). Potrošači imaju pravo odabrati žele li ostvariti svoja potraživanja u sklopu HP ograničenog jamstva ili pravnog jamstva prodavača u trajanju ispod dvije godine.

Latvia

HP ierobežotā garantija ir komercgarantija, kuru brīvprātīgi nodrošina HP. HP uzņēmums, kas sniedz HP ierobežotās garantijas servisa nodrošinājumu jūsu valstī:

Latvija: HP Finland Oy, PO Box 515, 02201 Espoo, Finland

HP ierobežotās garantijas priekšrocības tiek piedāvātas papildus jebkurām likumīgajām tiesībām uz pārdevēja un/vai ražotāju nodrošinātu divu gadu garantiju gadījumā, ja preces neatbilst pirkuma līgumam, tomēr šo tiesību saņemšanu var ietekmēt vairāki faktori. HP ierobežotā garantija nekādā veidā neierobežo un neietekmē patērētāju likumīgās tiesības. Lai iegūtu plašāku informāciju, izmantojiet šo saiti: Patērētāju likumīgā garantija (<http://www.hp.com/go/eu-legal>) vai arī Eiropas Patērētāju tiesību aizsardzības centra tīmekļa vietni (<https://commission.europa.eu/live-work-travel-eu/consumer-rights-and-complaints/resolve-your-consumer-complaint/european-consumer-centres-network-ecc-net>). Patērētājiem ir tiesības izvēlēties, vai pieprasīt servisa nodrošinājumu saskaņā ar HP ierobežoto garantiju, vai arī pārdevēja sniegto divu gadu garantiju.

Lithuania

HP ribotoji garantija yra HP savanoriškai teikiama komercinė garantija. Toliau pateikiami HP bendrovių, teikiančių HP garantiją (gamintojo garantiją) jūsų šalyje, pavadinimai ir adresai:

Lietuva: HP Finland Oy, PO Box 515, 02201 Espoo, Finland

HP ribotoji garantija papildomai taikoma kartu su bet kokiomis kitomis įstatymais nustatytais teisėmis į pardavėjo suteikiamą dviejų metų laikotarpio garantiją dėl prekių atitikties pardavimo sutarčiai, tačiau tai, ar jums ši teisė bus suteikiama, gali priklausyti nuo įvairių aplinkybių. HP ribotoji garantija niekaip neapriboja ir neįtakoja įstatymais nustatytų vartotojo teisių. Daugiau informacijos rasite paspaudę šią nuorodą: Teisinė vartotojo garantija (<http://www.hp.com/go/eu-legal>) arba apsilankę Europos vartotojų centro internetinėje svetainėje (<https://commission.europa.eu/live-work-travel-eu/consumer-rights-and-complaints/resolve-your-consumer-complaint/european-consumer-centres-network-ecc-net>). Vartotojai turi teisę prašyti atlikti techninį aptarnavimą pagal HP ribotąją garantiją arba pardavėjo teikiamą dviejų metų įstatymais nustatytą garantiją.

Estonia

HP piiratud garantii on HP poolt vabatahtlikult pakutav kaubanduslik garantii. HP piiratud garantii eest vastutab HP üksus aadressil:

Eesti: HP Finland Oy, PO Box 515, 02201 Espoo, Finland

HP piiratud garantii rakendub lisaks seaduses ettenähtud müüjapoolsele kaheaastasele garantiile, juhul kui toode ei vasta müüjalepingu tingimustele. Siiski võib esineda asjaolusid, mille puhul teie jaoks need õigused ei pruugi kehtida. HP piiratud garantii ei piira ega mõjuta mingil moel tarbija seadusjärgseid õigusi. Lisateavet leiate järgmiselt lingilt: tarbija õiguslik garantii (<http://www.hp.com/go/eu-legal>) või võite külastada Euroopa tarbijakeskuste

veebisaiti (<https://commission.europa.eu/live-work-travel-eu/consumer-rights-and-complaints/resolve-your-consumer-complaint/european-consumer-centres-network-ecc-net>). Tarbijal on õigus valida, kas ta soovib kasutada HP piiratud garantiid või seadusega ette nähtud müüjapoolset kaheaastast garantiid.

Thỏa thuận cấp phép người dùng cuối

HÃY ĐỌC KỸ TRƯỚC KHI SỬ DỤNG THIẾT BỊ PHẦN MỀM NÀY: Thỏa thuận cấp phép người dùng cuối ("EULA") này là thỏa thuận pháp lý giữa (a) bạn (với tư cách là một cá nhân hoặc một tổ chức đơn lẻ) và (b) HP Inc. ("HP") quy định việc sử dụng ứng dụng Đăng nhập một lần do HP cài đặt hoặc cung cấp để sử dụng cùng với thiết bị in của bạn ("Phần mềm").

Bản sửa đổi hoặc phụ lục của EULA này có thể đi kèm Sản phẩm của HP.

CÁC QUYỀN TRONG PHẦN MỀM NÀY CHỈ ĐƯỢC CUNG CẤP VỚI ĐIỀU KIỆN LÀ BẠN ĐỒNG Ý VỚI TẤT CẢ CÁC ĐIỀU KHOẢN VÀ ĐIỀU KIỆN CỦA EULA NÀY. BẰNG VIỆC CÀI ĐẶT, SAO CHÉP, TẢI XUỐNG HOẶC NÓI CÁCH KHÁC LÀ SỬ DỤNG PHẦN MỀM, BẠN ĐỒNG Ý CHỊU SỰ RẰNG BUỘC BỞI CÁC ĐIỀU KHOẢN CỦA EULA NÀY. NẾU BẠN KHÔNG CHẤP NHẬN CÁC ĐIỀU KHOẢN CẤP PHÉP NÀY, BIỆN PHÁP KHẮC PHỤC DUY NHẤT LÀ DỪNG NGAY VIỆC SỬ DỤNG PHẦN MỀM VÀ GỠ CÀI ĐẶT SẢN PHẨM KHỎI THIẾT BỊ CỦA BẠN.

EULA NÀY LÀ THỎA THUẬN TOÀN CẦU VÀ KHÔNG DÀNH CHO QUỐC GIA, TIỂU BANG HOẶC VÙNG LÃNH THỔ CỤ THỂ NÀO. NẾU BẠN CÓ ĐƯỢC PHẦN MỀM NÀY VỚI TƯ CÁCH LÀ NGƯỜI TIÊU DÙNG THEO ĐIỂN GIẢI CỦA LUẬT NGƯỜI TIÊU DÙNG CÓ LIÊN QUAN TẠI QUỐC GIA, TIỂU BANG HOẶC VÙNG LÃNH THỔ CỦA BẠN, THÌ DÙ CHO CỐ NỘI DUNG NÀO TRONG EULA NÀY Mâu thuẫn, KHÔNG NỘI DUNG NÀO TRONG EULA NÀY ẢNH HƯỞNG TỚI BẤT KỲ QUYỀN VÀ BIỆN PHÁP KHẮC PHỤC KHÔNG THỂ LOẠI TRỪ THEO LUẬT ĐỊNH NÀO MÀ BẠN ĐƯỢC HƯỞNG THEO LUẬT NGƯỜI TIÊU DÙNG VÀ EULA NÀY TUÂN THEO NHỮNG QUYỀN VÀ BIỆN PHÁP KHẮC PHỤC ĐÓ. HÃY THAM KHẢO MỤC 17 ĐỂ BIẾT THÊM THÔNG TIN VỀ QUYỀN CỦA NGƯỜI TIÊU DÙNG.

- 1. CẤP GIẤY PHÉP.** HP sẽ cấp cho bạn các quyền sau với điều kiện bạn tuân thủ tất cả các điều khoản và điều kiện của EULA này. Trong trường hợp bạn đại diện cho một cơ quan hoặc tổ chức, thì điều khoản và điều kiện tương tự trong Mục 1 này cũng sẽ được áp dụng đối với việc sử dụng, sao chép và lưu trữ Phần mềm trên các thiết bị của cơ quan hoặc tổ chức tương ứng của bạn.
 - a. **Sử dụng.** Bạn có thể sử dụng một bản Phần mềm trên thiết bị của mình với mục đích truy cập và sử dụng Phần mềm này. Bạn không thể tách rời các bộ phận cấu thành của Phần mềm để sử dụng trên nhiều thiết bị. Bạn không có quyền phân phối Phần mềm, cũng như không có quyền sửa đổi Phần mềm hoặc vô hiệu hóa bất cứ tính năng kiểm soát hay cấp phép nào của Phần mềm. Bạn có thể tải Phần mềm vào bộ nhớ tạm thời (RAM) trên thiết bị của mình để sử dụng Phần mềm.
 - b. **Lưu trữ.** Bạn có thể sao chép Phần mềm vào bộ nhớ cục bộ hoặc thiết bị lưu trữ trên thiết bị của mình.
 - c. **Sao chép.** Bạn có thể tạo các bản sao lưu trữ hoặc sao lưu Phần mềm, với điều kiện là mỗi bản sao đều chứa tất cả các thông báo bản quyền của Phần mềm và chỉ được sử dụng cho mục đích sao lưu.
 - d. **Bảo lưu các Quyền.** HP và nhà cung cấp của mình bảo lưu tất cả các quyền không được trao cụ thể trong EULA này.

- e. Phần mềm miễn phí. Bất kể các điều khoản và điều kiện nào của EULA này, tất cả hoặc bất kỳ phần nào của Phần mềm mà tạo thành phần mềm không thuộc bản quyền của HP hoặc phần mềm được cung cấp theo giấy phép công khai bởi bên thứ ba ("Phần mềm miễn phí"), được cấp phép cho bạn theo các điều khoản và điều kiện của thỏa thuận cấp phép phần mềm hoặc tài liệu khác đi kèm với Phần mềm miễn phí tại thời điểm tải xuống, cài đặt hoặc sử dụng Phần mềm miễn phí đó. Việc bạn sử dụng Phần mềm miễn phí sẽ được chi phối hoàn toàn bằng các điều khoản và điều kiện của giấy phép đó.
- 2. NÂNG CẤP.** Để sử dụng Phần mềm được xác định là bản nâng cấp, trước tiên, bạn phải được HP cấp phép cho Phần mềm ban đầu đó và phải được HP xác nhận là đủ điều kiện để nâng cấp. Sau khi nâng cấp, bạn không thể sử dụng các Sản phẩm Phần mềm ban đầu đã giúp bạn có đủ điều kiện nâng cấp nữa.
- 3. PHẦN MỀM BỔ SUNG.** EULA này áp dụng cho các bản cập nhật hoặc sửa đổi bổ sung cho Phần mềm ban đầu do HP cung cấp trừ khi HP cung cấp các điều khoản khác kèm theo bản cập nhật hoặc sửa đổi bổ sung này. Trong trường hợp có xung đột giữa các điều khoản đó, các điều khoản khác sẽ được ưu tiên áp dụng.
- 4. CHUYỂN NHƯỢNG.**
- a. Bên thứ ba. Người dùng ban đầu của Phần mềm có thể thực hiện chuyển nhượng một lần Phần mềm cho một người dùng cuối khác. Mọi chuyển nhượng phải bao gồm tất cả các bộ phận cấu thành, phương tiện, tài liệu in, EULA này và Chứng nhận xác thực, nếu áp dụng. Không được tiến hành chuyển nhượng gián tiếp, chẳng hạn như ký gửi. Trước khi chuyển nhượng, người dùng cuối nhận sản phẩm được chuyển nhượng phải đồng ý với tất cả điều khoản của EULA này. Khi chuyển nhượng Phần mềm, giấy phép của bạn tự động chấm dứt.
- b. Hạn chế. Bạn không được cho thuê, cho mượn, hoặc cho mượn Phần mềm hoặc sử dụng Phần mềm cho mục đích sử dụng chia sẻ thương mại theo thời gian hoặc theo nhóm. Bạn không được cấp giấy phép phụ, chuyển giao hoặc chuyển nhượng Phần mềm trừ khi được quy định rõ ràng trong EULA này.
- 5. QUYỀN SỞ HỮU.** Tất cả các quyền sở hữu trí tuệ trong Phần mềm và tài liệu cho người dùng đều thuộc sở hữu của HP hoặc nhà cung cấp của HP và được pháp luật bảo vệ bao gồm nhưng không giới hạn bản quyền, bí quyết thương mại và luật thương hiệu của Hoa Kỳ cũng như các luật hiện hành khác và các quy định của quốc tế. Bạn không được xóa bất kỳ nhận dạng sản phẩm, thông báo bản quyền hoặc hạn chế quyền sở hữu nào khỏi Phần mềm.
- 6. GIỚI HẠN ĐỐI VỚI KỸ NGHỆ ĐẢO NGƯỢC.** Bạn không được đảo ngược kỹ nghệ, dịch ngược hoặc tháo rời Phần mềm, ngoại trừ và chỉ trong phạm vi được thực hiện như vậy theo yêu cầu của luật pháp bất kể giới hạn này hoặc nếu được nêu rõ ràng trong EULA này.
- 7. ĐIỀU KHOẢN.** EULA này sẽ có hiệu lực trừ khi bị chấm dứt hoặc hủy bỏ. EULA này cũng sẽ chấm dứt khi bạn không tuân thủ các điều kiện đã được nêu trong EULA này hoặc bất kỳ điều kiện hoặc điều khoản nào của EULA này.
- 8. THIẾT LẬP TÀI KHOẢN.**
- a. Bạn phải đăng ký và thiết lập tài khoản trên HP ID để sử dụng Phần mềm. Bạn có trách nhiệm thu thập và duy trì tất cả thiết bị, dịch vụ và phần mềm cần thiết cho việc truy cập và sử dụng tài khoản HP ID, bất kỳ ứng dụng nào được liên kết qua Phần mềm này và (các) thiết bị của bạn, cũng như thanh toán mọi chi phí áp dụng.
- b. **BẠN PHẢI CHỊU TRÁCH NHIỆM HOÀN TOÀN ĐỐI VỚI VIỆC DUY TRÌ TÍNH BẢO MẬT CỦA BẤT KỲ TÊN NGƯỜI DÙNG VÀ MẬT KHẨU NÀO ĐƯỢC PHẦN MỀM THU THẬP.** Bạn phải thông báo cho HP biết ngay lập tức về việc sử dụng trái phép tài khoản HP ID của bạn hoặc bất kỳ sự vi phạm bảo mật nào khác liên quan đến Phần mềm này hoặc (các) thiết bị có cài đặt phần mềm.

9. **THÔNG BÁO THU THẬP DỮ LIỆU.** HP có thể thu thập tên người dùng, mật khẩu, địa chỉ IP của thiết bị, và/hoặc các thông tin xác thực khác do bạn sử dụng để truy cập HP ID và các ứng dụng khác được kết nối qua Phần mềm này. HP có thể sử dụng dữ liệu này để tối ưu hóa hiệu suất của Phần mềm dựa trên ưu tiên của người dùng, cung cấp hỗ trợ và bảo trì, cũng như bảo đảm tính bảo mật và tính nguyên vẹn của phần mềm. Bạn có thể đọc thêm về việc thu thập dữ liệu trong các mục có tiêu đề "Dữ liệu chúng tôi thu thập" và "Cách chúng tôi Sử dụng dữ liệu" trong [Điều khoản về quyền riêng tư của HP](#).
10. **TỪ CHỐI BẢO ĐẢM.** THEO PHẠM VI TỐI ĐA MÀ LUẬT HIỆN HÀNH CHO PHÉP, HP VÀ NHÀ CUNG CẤP CỦA HP CUNG CẤP PHẦN MỀM "NGUYÊN TRẠNG" VÀ NGƯỜI MUA PHẢI CHỊU MỌI HỨ HỒNG VÀ MẤT MẮT, DO ĐÓ HP TỪ CHỐI TẤT CẢ BẢO ĐẢM, TRÁCH NHIỆM VÀ RÀNG BUỘC, DÙ RÕ RÀNG, NGỤ Ý HOẶC THEO LUẬT ĐỊNH, BAO GỒM NHƯNG KHÔNG GIỚI HẠN Ở CÁC BẢO ĐẢM: (i) VỀ QUYỀN SỞ HỮU VÀ KHÔNG XÂM PHẠM; (ii) VỀ KHẢ NĂNG TIÊU THỤ; (iii) VỀ TÍNH PHÙ HỢP CỦA SẢN PHẨM CHO MỤC ĐÍCH RIÊNG; (iv) RẰNG PHẦN MỀM NÀY SẼ HOẠT ĐỘNG ĐÚNG CÁCH VỚI MỤC IN HOẶC PHỤ KIỆN KHÔNG PHẢI CỦA HP; VÀ (v), RẰNG SẼ KHÔNG CÓ VI-RÚT LIÊN QUAN ĐẾN PHẦN MỀM. Một số quốc gia/khu vực pháp lý không cho phép từ chối bảo đảm ngụ ý hoặc các giới hạn về thời hạn bảo hành ngụ ý, vì vậy tuyên bố miễn trừ trách nhiệm được nêu trên có thể không áp dụng cho bạn một cách tổng thể.
11. **GIỚI HẠN TRÁCH NHIỆM.** Tùy theo luật pháp địa phương, bất kể những thiệt hại mà bạn phải gánh chịu, toàn bộ trách nhiệm của HP và nhà cung cấp của mình theo EULA này và biện pháp khắc phục duy nhất của bạn theo EULA này sẽ được giới hạn là khoản tiền lớn hơn khoản tiền thực chi cho Phần mềm hoặc với số tiền có giá trị là 5 USD. THEO PHẠM VI TỐI ĐA ĐƯỢC LUẬT PHÁP HIỆN HÀNH CHO PHÉP, TRONG BẤT KẾ TRƯỜNG HỢP NÀO, HP HOẶC NHÀ CUNG CẤP CỦA MÌNH SẼ KHÔNG PHẢI CHỊU TRÁCH NHIỆM CHO BẤT KỲ THIẾT HẠI ĐẶC BIỆT, TRỰC TIẾP, GIÁN TIẾP HOẶC DO HẬU QUẢ NÀO (BAO GỒM NHƯNG KHÔNG GIỚI HẠN Ở THIẾT HẠI CHO VIỆC MẤT LỢI NHUẬN HOẶC THÔNG TIN MẬT HOẶC THÔNG TIN KHÁC, CHO GIÁN ĐOẠN KINH DOANH, THƯƠNG TÍCH CÁ NHÂN, CHO MẤT AN NINH) PHÁT SINH TỪ BẤT KỲ HOẠT ĐỘNG NÀO LIÊN QUAN ĐẾN VIỆC SỬ DỤNG HOẶC KHÔNG THỂ SỬ DỤNG PHẦN MỀM HOẶC NẾU KHÔNG TRONG MỐI LIÊN HỆ VỚI BẤT KỲ QUY ĐỊNH NÀO CỦA EULA NÀY, NGAY CẢ KHI HP HOẶC BẤT KỲ NHÀ CUNG CẤP NÀO ĐÃ ĐƯỢC TƯ VẤN VỀ KHẢ NĂNG CỦA CÁC THIẾT HẠI NÀY VÀ NGAY CẢ KHI CÁC BIỆN PHÁP KHẮC PHỤC KHÔNG MANG LẠI KẾT QUẢ. Một số tiểu bang/khu vực pháp lý không cho phép việc loại trừ hoặc giới hạn đối với các thiệt hại tình cờ hoặc do hậu quả, nên hạn chế và loại trừ trên có thể không áp dụng cho bạn.
12. **KHÁCH HÀNG LÀ CHÍNH PHỦ HOA KỲ.** Tuân theo FAR 12.211 và 12.212, Phần mềm máy tính thương mại, Tài liệu của phần mềm máy tính, và Dữ liệu kỹ thuật cho các mục thương mại đều được Chính phủ Hoa Kỳ cấp phép theo thỏa thuận cấp phép thương mại của HP.
13. **TUÂN THỦ LUẬT XUẤT KHẨU.** Bạn phải tuân theo tất cả luật pháp và quy định của Hoa Kỳ và các quốc gia khác ("Luật Xuất khẩu") để xác nhận rằng Phần mềm không bị (1) xuất khẩu, trực tiếp hoặc gián tiếp, theo cách thức vi phạm Luật Xuất khẩu, hoặc (2) được sử dụng cho bất kỳ mục đích nào bị Luật Xuất khẩu nghiêm cấm, bao gồm nhưng không giới hạn, phát triển vũ khí sinh học, hóa học và hạt nhân.
14. **KHẢ NĂNG VÀ THẨM QUYỀN VỚI HỢP ĐỒNG.** Bạn cho thấy rằng bạn đủ tuổi hợp pháp tại quốc gia cư trú của mình, nếu áp dụng, được người lao động ủy quyền hợp pháp để ký kết hợp đồng này.
15. **LUẬT HIỆN HÀNH.** EULA này chịu sự điều chỉnh của luật Tiểu Bang California, Hoa Kỳ.
16. **THỎA THUẬN TỔNG THỂ.** Trừ khi bạn đã đồng ý với thỏa thuận cấp phép riêng biệt cho Phần mềm, EULA này (bao gồm bất kỳ phụ lục hoặc sửa đổi cho EULA này đi kèm với Sản phẩm HP) là thỏa thuận tổng thể giữa bạn và HP về Phần mềm và thỏa thuận này sẽ thay thế tất cả tài liệu bằng văn bản hoặc dưới dạng lời nói, đề xuất và tuyên bố liên quan đến Phần mềm nào trước đó hoặc bất kỳ vấn đề nào khác thuộc phạm vi của EULA này. Trong trường hợp các điều khoản của chương trình hoặc chính sách của HP cho các dịch vụ hỗ trợ có xung đột với các điều khoản của EULA này thì điều khoản của EULA sẽ được ưu tiên áp dụng.

- 17. QUYỀN CỦA NGƯỜI TIÊU DÙNG.** Người tiêu dùng ở một số quốc gia, tiểu bang hoặc vùng lãnh thổ có thể được hưởng lợi từ các quyền và biện pháp khắc phục nhất định theo quy định của luật người tiêu dùng đối với những vấn đề mà trách nhiệm của HP theo luật không được giới hạn hoặc miễn trừ. Nếu bạn có được phần mềm với tư cách là người tiêu dùng theo diễn giải trong luật người tiêu dùng có liên quan của quốc gia, tiểu bang hoặc vùng lãnh thổ của bạn, các quy định trong EULA này (bao gồm tuyên bố miễn trừ bảo hành, giới hạn và loại trừ trách nhiệm) phải tuân theo luật hiện hành và chỉ áp dụng theo phạm vi tối đa mà luật hiện hành cho phép.

Người tiêu dùng Úc: Nếu bạn có được Phần mềm với tư cách là người tiêu dùng theo diễn giải của 'Luật tiêu dùng Úc' trong Đạo luật cạnh tranh và tiêu dùng của Úc 2010 (Cth) thì dù cho có bất kỳ quy định nào khác của EULA này:

- a. Phần mềm đi kèm các bảo đảm không thể loại trừ theo Luật tiêu dùng Úc, bao gồm việc hàng hóa có chất lượng có thể chấp nhận và dịch vụ được cung cấp một cách chuyên nghiệp và tận tình. Bạn có quyền được thay thế hoặc hoàn lại tiền cho lỗi nghiêm trọng và được bồi thường cho bất kỳ mất mát hoặc thiệt hại hợp lý có thể lường trước nào khác. Bạn cũng có quyền sửa chữa hoặc thay thế Phần mềm nếu chất lượng phần mềm không chấp nhận được và lỗi chưa đủ để coi là lỗi nghiêm trọng
- b. không điều nào trong EULA này loại trừ, giới hạn hoặc chỉnh sửa được bất kỳ quyền hoặc biện pháp khắc phục, hoặc bất kỳ bảo đảm, bảo hành hoặc điều khoản và điều kiện khác được áp dụng và quy định trong Luật tiêu dùng Úc không thể loại trừ hoặc giới hạn theo luật; và
- c. lợi ích mà bảo hành công khai trong EULA này cung cấp cho bạn được thêm vào các quyền và biện pháp khắc phục khác bạn được hưởng theo Luật tiêu dùng Úc. Các quyền của bạn theo Luật tiêu dùng Úc sẽ được ưu tiên trong trường hợp các quyền này không nhất quán với bất kỳ giới hạn nào có trong bảo hành công khai.

Phần mềm có thể chứa dữ liệu do người dùng tạo. Sau đây, HP thông báo rằng nếu HP sửa chữa Phần mềm của bạn, những dữ liệu đó có thể bị mất. Theo phạm vi tối đa mà luật cho phép, trách nhiệm của HP trong EULA này sẽ được giới hạn và loại trừ trong trường hợp vấn đề mất mát dữ liệu này xảy ra.

Nếu bạn cho rằng mình được quyền hưởng bất kỳ bảo hành nào theo thỏa thuận này, hoặc được hưởng bất kỳ biện pháp khắc phục nào ở trên, vui lòng liên hệ HP:

HP PPS Australia Pty Ltd

Building F, 1 Homebush Bay Drive

Rhodes, NSW 2138

Úc

Để khởi tạo yêu cầu trợ giúp hoặc khiếu nại bảo hành, vui lòng gọi đến 13 10 47 (nội địa Úc) hoặc +61 2 8278 1039 (nếu gọi quốc tế) hoặc truy cập www.hp.com.au và chọn tab "Support" (Hỗ trợ) để biết các tùy chọn dịch vụ khách hàng cập nhật nhất.

Nếu bạn là người tiêu dùng theo diễn giải trong Luật tiêu dùng Úc và bạn mua Phần mềm hoặc gói bảo hành và dịch vụ hỗ trợ cho phần Phần mềm với mục đích sử dụng hoặc tiêu dùng ban đầu không phải là cá nhân, gia đình hoặc hộ gia đình, thì dù cho có bất kỳ quy định nào khác trong EULA này, HP giới hạn trách nhiệm của mình đối với việc không tuân thủ bảo đảm cho người tiêu dùng như sau:

- a. cung cấp bảo hành hoặc dịch vụ hỗ trợ cho Phần mềm: giới hạn ở bất kỳ một hoặc nhiều dịch vụ sau: tái cung cấp dịch vụ hoặc thanh toán chi phí để tái cung cấp dịch vụ;

- b. cung cấp Phần mềm này: giới hạn ở bất kỳ một hoặc nhiều dịch vụ sau: thay thế Phần mềm hoặc cung cấp phần mềm tương đương; sửa chữa Phần mềm; thanh toán các chi phí thay thế Phần mềm hoặc nhận phần mềm tương đương; hoặc thanh toán các chi phí sửa chữa Phần mềm; và
- c. nếu không, theo phạm vi tối đa mà luật cho phép.

Người tiêu dùng New Zealand: Tại New Zealand, Phần mềm đi kèm với các đảm bảo không thể loại trừ theo Đạo luật đảm bảo cho người tiêu dùng 1993. Tại New Zealand, Giao dịch người tiêu dùng có nghĩa là giao dịch liên quan đến cá nhân mua hàng hóa với mục đích sử dụng hoặc tiêu dùng cho cá nhân, gia đình hoặc hộ gia đình và không phải cho mục đích kinh doanh. Người tiêu dùng New Zealand mua hàng hóa với mục đích sử dụng hoặc tiêu dùng cho cá nhân, gia đình hoặc hộ gia đình và không phải cho mục đích kinh doanh ("Người tiêu dùng New Zealand") có quyền sửa chữa, thay thế hoặc được hoàn lại tiền khi xảy ra lỗi và được bồi hoàn cho mất mát hoặc thiệt hại hợp lý có thể lường trước khác. Một Người tiêu dùng New Zealand (theo định nghĩa nêu trên) có thể được bồi hoàn chi phí hoàn trả sản phẩm về nơi đã mua nếu có vi phạm luật tiêu dùng của New Zealand; ngoài ra, nếu chi phí để Người tiêu dùng New Zealand hoàn trả hàng hóa cho HP tương đối lớn thì HP sẽ thu hồi hàng hóa đó và tự trả phí. Trong trường hợp bất kỳ sản phẩm hoặc dịch vụ nào được cung cấp cho mục đích kinh doanh, bạn đồng ý rằng Đạo luật đảm bảo cho người tiêu dùng 1993 không áp dụng và đồng ý rằng giá trị và bản chất của giao dịch là hợp lý và công bằng.

© Copyright 2024 HP Development Company, L.P.

Thông tin có trong tài liệu này có thể thay đổi mà không cần phải thông báo. Tất cả các tên sản phẩm khác được đề cập ở đây có thể là các nhãn hiệu của công ty tương ứng. Theo phạm vi được luật pháp hiện hành cho phép, các bảo hành duy nhất dành cho các sản phẩm và dịch vụ HP đều được lập ra ở trên trong các bản tuyên bố bảo hành rõ ràng kèm theo những sản phẩm và dịch vụ như vậy. Không có điều nào trong tài liệu này được hiểu là bảo hành bổ sung. Theo phạm vi được luật pháp hiện hành cho phép, HP sẽ không chịu trách nhiệm về lỗi kỹ thuật hoặc biên tập trong tài liệu này.

Version: 1, 6/2024

Dịch vụ bảo hành khách hàng tự sửa chữa

Các sản phẩm của HP được thiết kế với nhiều bộ phận Khách hàng Tự Sửa chữa (CSR) để giảm thời gian sửa chữa đến mức tối thiểu và cho phép linh động hơn trong việc thực hiện thay thế các bộ phận bị lỗi. Nếu trong thời gian chẩn đoán, HP xác định rằng có thể sử dụng bộ phận CSR để hoàn thành việc sửa chữa thì HP sẽ chuyển bộ phận đó trực tiếp đến bạn để thay thế. Có hai loại bộ phận CSR: 1) Bộ phận bắt buộc phải có để khách hàng tự sửa chữa. Nếu bạn yêu cầu HP thay thế những bộ phận này, bạn sẽ phải trả tiền vận chuyển và chi phí nhân công cho dịch vụ này. 2) Bộ phận tùy chọn để khách hàng tự sửa chữa. Những bộ phận này cũng là để Khách hàng Tự Sửa chữa. Tuy nhiên, nếu bạn yêu cầu HP thay thế chúng cho bạn, bạn có thể không phải trả tiền theo dạng dịch vụ bảo hành dành cho sản phẩm của bạn.

Dựa trên độ khả thi và vị trí địa lý cho phép, các bộ phận CSR sẽ được chuyển đến cho bạn trong lần giao hàng của ngày làm việc tiếp theo. Việc giao hàng trong cùng ngày hoặc trong vòng bốn giờ đồng hồ có thể được thực hiện miễn phí tại nơi điều kiện địa lý cho phép. Nếu cần hỗ trợ, bạn có thể gọi đến Trung tâm Hỗ trợ Kỹ thuật HP và kỹ thuật viên sẽ trợ giúp bạn qua điện thoại. HP sẽ cho biết có phải hoàn trả bộ phận bị lỗi cho HP không, ở trong tài liệu được chuyển kèm với bộ phận CSR thay thế. Trong trường hợp cần phải hoàn trả bộ phận bị lỗi cho HP, bạn phải chuyển bộ phận bị lỗi đó cho HP trong một khoảng thời gian xác định, thường là trong năm (5) ngày làm việc. Bộ phận bị lỗi phải được hoàn trả cùng với tài liệu liên quan trong hộp vận chuyển đi kèm. Nếu bạn không hoàn trả bộ phận bị lỗi, HP có thể sẽ yêu cầu bạn trả tiền cho bộ phận thay thế. Đối với những sửa chữa do khách hàng thực hiện, HP sẽ trả mọi chi phí hoàn trả bộ phận và chi phí vận chuyển, và xác định nhà vận chuyển/hãng vận tải sẽ được dùng để chuyển bộ phận đến bạn.

Hỗ trợ khách hàng

Nhận hỗ trợ qua điện thoại cho quốc gia/vùng lãnh thổ của bạn	Bạn có thể xem các số điện thoại cho mỗi quốc gia/vùng lãnh thổ trên tờ rơi đi kèm trong hộp sản phẩm bạn đã mua hoặc xem tại www.hp.com/support/ .
Chuẩn bị sẵn sàng tên sản phẩm, số sê-ri, ngày mua hàng và thông tin mô tả sự cố.	
Nhận hỗ trợ Internet 24 giờ và tải xuống các tiện ích và trình điều khiển phần mềm	www.hp.com/support
Đặt mua thêm dịch vụ HP hoặc đặt hợp đồng bảo trì	www.hp.com/go/carepack
Đăng ký sản phẩm của bạn	www.register.hp.com

2 Chương trình quản lý sản phẩm môi trường

Bảo vệ môi trường

HP cam kết việc cung cấp sản phẩm chất lượng theo cách thức thân thiện với môi trường. Sản phẩm này được thiết kế với một số thuộc tính giúp giảm thiểu tác động đến môi trường.

Mức tiêu thụ điện

Việc sử dụng điện giảm đáng kể khi máy ở chế độ Sẵn sàng, Nghỉ hoặc Tắt, giúp tiết kiệm tài nguyên thiên nhiên và tiết kiệm tiền mà không ảnh hưởng đến hiệu suất cao của sản phẩm. Thiết bị in ấn và xử lý hình ảnh của HP được đánh dấu với logo ENERGY STAR® đạt chuẩn theo thông số kỹ thuật ENERGY STAR của Cơ quan bảo vệ môi trường Hoa Kỳ đối với thiết bị xử lý hình ảnh. Dấu hiệu sau sẽ xuất hiện trên các sản phẩm tạo hình đạt chuẩn ENERGY STAR:



Thông tin bổ sung về kiểu sản phẩm tạo hình đạt chuẩn ENERGY STAR được liệt kê tại:

www.hp.com/go/energystar

Nhựa

Các bộ phận bằng nhựa trên 25 gam được đánh dấu theo tiêu chuẩn quốc tế nhằm tăng cường khả năng nhận dạng nhựa cho mục đích tái chế khi sản phẩm ở cuối vòng đời.

Giới hạn nguyên liệu

Sản phẩm HP này không chứa thủy ngân bổ sung.

Thải bỏ thiết bị hỏng bởi người sử dụng (Liên minh Châu Âu, Vương quốc Anh và Ấn Độ)



Biểu tượng này cho biết không được vứt bỏ sản phẩm chung với rác thải sinh hoạt khác của bạn. Thay vào đó, bạn nên bảo vệ sức khỏe con người và môi trường bằng cách mang thiết bị hỏng đến địa điểm thu thập được chỉ định cho việc tái chế thiết bị điện và thiết bị điện tử hỏng. Để biết thêm thông tin, vui lòng liên hệ với dịch vụ thải bỏ phế phẩm của gia đình bạn, hoặc truy cập vào: www.hp.com/recycle.

Tái chế phần cứng điện tử

HP khuyến khích khách hàng tái chế phần cứng điện tử đã được sử dụng. Để biết thêm thông tin về các chương trình tái chế, hãy truy cập: www.hp.com/recycle.

Thông tin về việc tái chế phần cứng tại Brazil



Não descarte o produto eletrônico em lixo comum

Este produto eletrônico e seus componentes não devem ser descartados no lixo comum, pois embora estejam em conformidade com padrões mundiais de restrição a substâncias nocivas, podem conter, ainda que em quantidades mínimas, substâncias impactantes ao meio ambiente. Ao final da vida útil deste produto, o usuário deverá entregá-lo à HP. A não observância dessa orientação sujeitará o infrator às sanções previstas em lei.

Após o uso, as pilhas e/ou baterias dos produtos HP deverão ser entregues ao estabelecimento comercial ou rede de assistência técnica autorizada pela HP.

Para maiores informações, inclusive sobre os pontos de recebimento, acesse:

www.hp.com.br/reciclar

Hóa chất

HP cam kết cung cấp cho khách hàng các thông tin về hóa chất trong sản phẩm của chúng tôi khi cần nhằm tuân thủ các yêu cầu pháp lý ví dụ như REACH (Quy định EC Số 1907/2006 của Nghị viện châu Âu và Hội đồng châu Âu). Bạn có thể tìm thấy báo cáo thông tin hóa chất cho sản phẩm này tại: www.hp.com/go/reach.

Dữ liệu công suất sản phẩm theo Quy định 1275/2008 của Ủy ban Liên minh Châu Âu và các Yêu cầu pháp lý có liên quan của Vương quốc Anh

Về dữ liệu điện năng của sản phẩm, bao gồm cả mức tiêu thụ điện năng của sản phẩm ở chế độ chờ có mạng nếu tất cả các cổng mạng có dây được kết nối và tất cả các cổng mạng không dây được kích hoạt, vui lòng xem phần P14 'Thông tin bổ sung' về Tuyên bố IT ECO tại địa chỉ www.hp.com/hpinfo/globalcitizenship/environment/productdata/itecodesdesktop-pc.html.

Tuyên bố hạn chế các chất độc hại (Ấn Độ)

This product, as well as its related consumables and spares, complies with the reduction in hazardous substances provisions of the "India E-waste Rule 2016." It does not contain lead, mercury, hexavalent chromium, polybrominated biphenyls or polybrominated diphenyl ethers in concentrations exceeding 0.1 weight % and 0.01 weight % for cadmium, except where allowed pursuant to the exemptions set in Schedule 2 of the Rule.

WEEE (Thổ Nhĩ Kỳ)

Türkiye Cumhuriyeti: AEEE Yönetmeliğine Uygundur

Bảng hóa chất (Trung Quốc)

产品中有害物质或元素的名称及含量
根据中国《电器电子产品有害物质限制使用管理办法》

部件名称	有害物质					
	铅 (Pb)	汞 (Hg)	镉 (Cd)	六价铬 (Cr(VI))	多溴联苯 (PBB)	多溴二苯醚 (PBDE)
扫描引擎	X	O	O	O	O	O
外壳和托盘	O	O	O	O	O	O
电线	X	O	O	O	O	O
电路板组件	X	O	O	O	O	O
控制面板 (按键或屏幕)	X	O	O	O	O	O
自动送纸器**	X	O	X	O	O	O
外部电源**	X	O	O	O	O	O

本表格依据 SJ/T 11364 的规定编制。

O: 表示该有害物质在该部件所有均质材料中的含量均在 GB/T 26572 规定的限量要求以下。

X: 表示该有害物质至少在该部件的某一均质材料中的含量超出 GB/T 26572 规定的限量要求。

此表中所有名称中含“X”的部件均符合欧盟 RoHS 立法。

注: 环保使用期限的参考标识取决于产品正常工作的温度和湿度等条件

**以上只适用于使用这些部件的产品

CHR-SJ-01

EPEAT

EPEAT là Công cụ đánh giá môi trường của sản phẩm điện tử được sử dụng để đánh giá ảnh hưởng của một sản phẩm đối với môi trường.

Các sản phẩm của HP được thiết kế đạt tiêu chí EPEAT. [Nhấp vào đây để biết thông tin về các sản phẩm đã đăng ký EPEAT của HP.](#)

Để biết thêm thông tin về EPEAT, hãy truy cập EPEAT.net.

Bảng hóa chất (Đài Loan)

限用物質含有情況標示聲明書

Declaration of the Presence Condition of the Restricted Substances Marking

單元 Unit	限用物質及其化學符號 Restricted substances and its chemical symbols					
	鉛 Lead (Pb)	汞 Mercury (Hg)	鎘 Cadmium (Cd)	六價鉻 Hexavalent chromium (Cr ⁺⁶)	多溴聯苯 Polybrominated biphenyls (PBB)	多溴二苯醚 Polybrominated diphenyl ethers (PBDE)
感光元件和光源 模組 Image sensor and backlight	-	○	-	○	○	○
驅動馬達 Driving motor	-	○	○	○	○	○
驅紙滾輪 Pickup roller	-	○	○	○	○	○
外殼和紙匣 External casings and trays	○	○	○	○	○	○
線材 Cables	-	○	○	○	○	○
印刷電路板 Printed circuit boards	-	○	○	○	○	○
電源線組 Power cord	-	○	○	○	○	○
操作介面 (按鍵/ 螢幕) Control interface (button/panel)	-	○	○	○	○	○
<p>備考1. “超出0.1 wt %” 及 “超出0.01 wt %” 係指限用物質之百分比含量超出百分比含量基準值。 Note 1 : “Exceeding 0.1 wt %” and “exceeding 0.01 wt %” indicate that the percentage content of the restricted substance exceeds the reference percentage value of presence condition.</p> <p>備考2. “○” 係指該項限用物質之百分比含量未超出百分比含量基準值。 Note 2 : “○” indicates that the percentage content of the restricted substance does not exceed the percentage of reference value of presence.</p> <p>備考3. “-” 係指該項限用物質為排除項目。 Note 3 : The “-” indicates that the restricted substance corresponds to the exemption.</p>						

TWR-SJ-01

若要存取產品的最新使用指南或手冊，請前往 <http://www.hp.com/support>。選取**搜尋您的產品**，然後依照畫面上的指示繼續執行。

To access the latest user guides or manuals for your product, go to <http://www.support.hp.com>. Select **Find your product**, and then follow the on-screen instructions.

Để biết thêm thông tin

Để xem thông tin về các chủ đề về môi trường này:

- Trang sơ lược về đặc điểm môi trường của sản phẩm cho sản phẩm này và các sản phẩm liên quan khác của HP
- Cam kết của HP đối với môi trường
- Hệ thống quản lý môi trường của HP
- Chương trình tái chế và thu hồi sản phẩm hết sử dụng của HP
- Bảng chỉ dẫn An toàn Hóa chất

Truy cập www.hp.com/go/environment.

Đồng thời, hãy truy cập vào www.hp.com/recycle.

3 Thông tin về quy định

Tuyên bố về quy định

Số nhận dạng kiểu máy theo quy định

Vì mục đích nhận dạng theo quy định, sản phẩm của bạn được gán số kiểu máy theo quy định. Không nên nhầm lẫn số kiểu máy theo quy định với tên tiếp thị hoặc số sản phẩm.

Bảng 3-1 Số kiểu sản phẩm theo quy định

Số kiểu sản phẩm	Số kiểu máy theo quy định
HP ScanJet Pro 4200 s1	SEOLB-2301-00
HP ScanJet Enterprise Flow 9000 s1	SEOLB-2300-00
HP ScanJet Enterprise Flow N9000 sn1	SEOLB-2300-01

Tuyên bố về an toàn

Đọc tất cả những chỉ dẫn này và làm theo toàn bộ chỉ dẫn cũng như cảnh báo được đánh dấu trên máy quét.

- Trong tài liệu này, các cảnh báo, chú ý và lưu ý cho biết những hiện trạng sau:
 - **Cảnh báo** phải được tuân thủ cẩn thận để tránh các thương tích về thân thể
 - **Chú ý** phải được tuân thủ để tránh làm hỏng thiết bị của bạn
 - **Lưu ý** chứa thông tin quan trọng và những mẹo hữu ích về việc vận hành sản phẩm này
- Đặt máy quét đủ gần với máy tính để dễ nối cáp. Không đặt hoặc cất thiết bị hay bộ đổi nguồn AC của thiết bị ở:
 - Ngoài trời
 - Gần nơi có quá nhiều bụi đất hoặc bụi không khí, gần nước hoặc gần các nguồn nhiệt
 - Ở những nơi có thể bị chấn động, rung chấn, nhiệt độ cao hoặc độ ẩm cao, tiếp xúc trực tiếp với ánh sáng mặt trời, các nguồn sáng mạnh hoặc nhiệt độ hoặc độ ẩm thay đổi nhanh.
- Không được sử dụng thiết bị khi tay ướt.
- Đặt máy quét và bộ đổi nguồn AC gần ổ cắm điện để có thể dễ dàng rút phích cắm bộ đổi nguồn AC.

⚠ THẬN TRỌNG: Đảm bảo dây nguồn AC đáp ứng các tiêu chuẩn an toàn tại địa phương có liên quan.

- Đặt dây nguồn AC sao cho dây không bị mài mòn, đứt, rách, uốn cong và thắt nút. Không đặt các vật lên trên dây nguồn AC và không được dẫm hay bước lên bộ đổi nguồn AC hoặc dây nguồn AC. Phải đặc biệt thận trọng giữ thẳng dây nguồn AC ở các đầu cũng như tại vị trí dây cắm vào bộ đổi nguồn AC.

- Bộ đổi nguồn AC được thiết kế để sử dụng với máy quét đi kèm. Không được tìm cách sử dụng với các thiết bị điện tử khác, trừ khi được chỉ định rõ.
- Chỉ sử dụng loại dây nguồn được chỉ định trên nhãn của sản phẩm.
- Khi kết nối sản phẩm này với máy tính hoặc thiết bị khác bằng cáp, hãy đảm bảo hướng chính xác của các đầu nối. Mỗi đầu nối chỉ có một hướng đúng. Lắp đầu nối sai hướng có thể làm hỏng cả hai thiết bị kết nối bằng cáp.
- Tránh sử dụng các ổ cắm dùng chung một mạch điện với máy photocopy hay hệ thống điều hòa mà thường xuyên bật tắt.
- Nếu bạn sử dụng dây điện nối dài cho máy quét, hãy đảm bảo tổng định mức ampe của các thiết bị đang cắm vào dây điện nối dài không vượt quá định mức ampe của dây. Bên cạnh đó, hãy chắc chắn rằng tổng định mức ampe của tất cả các thiết bị đang nối với ổ cắm tường không vượt quá định mức ampe của ổ cắm tường.
- Không được tự tháo rời, sửa đổi hoặc cố sửa chữa bộ đổi nguồn AC, máy quét hoặc tùy chọn máy quét trừ những trường hợp đã được giải thích cụ thể trong hướng dẫn của máy quét.
- Không được nhét các vật vào bất kỳ lỗ hở nào, vì những vật đó có thể chạm vào các điểm tiếp xúc điện nguy hiểm hoặc gây đoản mạch các bộ phận. Cảnh thận với các nguy cơ giật điện.
- Nếu phích cắm điện bị hỏng, hãy thay bộ dây mới hoặc tham khảo ý kiến của một thợ điện lành nghề. Nếu phích cắm có cầu chì, hãy đảm bảo thay những cầu chì này bằng các cầu chì có kích thước và định mức phù hợp.
- Rút phích cắm máy quét cũng như bộ đổi nguồn AC, và yêu cầu nhân viên có đủ trình độ chuyên môn tiến hành bảo trì trong các điều kiện sau:
 - Bộ đổi nguồn AC hoặc phích cắm bị hỏng.
 - Chất lỏng chảy vào máy quét hoặc bộ đổi nguồn AC.
 - Máy quét hoặc bộ đổi nguồn AC bị rơi, hoặc vỏ bị hư hại.
 - Máy quét hoặc bộ đổi nguồn AC không hoạt động bình thường, hoặc thể hiện một sự thay đổi rõ ràng về hiệu năng (không được điều chỉnh những bộ điều chỉnh mà không nằm trong phạm vi của hướng dẫn sử dụng).
- Rút phích cắm máy quét và bộ đổi nguồn AC trước khi tiến hành vệ sinh. Chỉ lau thiết bị bằng vải ẩm. Không sử dụng dung dịch vệ sinh hoặc chất tẩy rửa aerosol.
- Nếu bạn dự tính không sử dụng máy quét trong một thời gian dài, hãy rút phích cắm của bộ đổi nguồn AC ra khỏi ổ cắm điện.

Thông báo quy định của Liên minh châu Âu và Vương quốc Anh



Các sản phẩm mang dấu CE và dấu UKCA tuân thủ một hoặc nhiều Chỉ thị sau đây của Liên minh châu Âu và/hoặc các Công cụ pháp lý tương đương của Vương quốc Anh nếu có thể áp dụng: Chỉ thị về điện áp thấp 2014/35/EU, Chỉ thị EMC 2014/30/EU, Chỉ thị về thiết kế sinh thái 2009/125/EC, RED 2014/53/EU, Chỉ thị RoHS 2011/65/EU. Quy định về pin 2023/1542.

Việc tuân thủ các chỉ thị này được đánh giá bằng Tiêu chuẩn hài hòa của châu Âu. Bạn có thể tìm thấy đầy đủ Tuyên bố về sự phù hợp của Liên minh châu Âu và Vương quốc Anh tại trang web sau đây: www.hp.com/go/certificates (Tìm kiếm với tên kiểu sản phẩm hoặc Số kiểu theo quy định (RMN) của sản phẩm, có thể được tìm thấy trên nhãn quy định.)

Mọi vấn đề liên quan tới quy định vui lòng liên hệ theo địa chỉ: Gửi email đến reg@hp.com

Đầu mối liên hệ tại Liên minh châu Âu về các vấn đề pháp lý là:

HP REG 23010, 08028, Barcelona, Tây Ban Nha

Đầu mối liên hệ tại Vương quốc Anh về các vấn đề pháp lý là:

HP Inc UK Ltd, Regulatory Enquiries, Earley West, 300 Thames Valley Park Drive, Reading, RG6 1PT

Các quy định của FCC

Thiết bị này đã được thử nghiệm và cho thấy đã tuân thủ các giới hạn cho thiết bị kỹ thuật số Loại B, căn cứ theo Phần 15 của các quy định FCC. Các giới hạn này được thiết kế để cung cấp bảo vệ hợp lý chống hiện tượng nhiễu sóng có hại khi lắp đặt ở khu dân cư. Thiết bị này phát sinh, tiêu thụ và có thể phát tán năng lượng tần số vô tuyến. Nếu không được cài đặt và sử dụng theo đúng hướng dẫn, thiết bị này có thể gây nhiễu cho các phương tiện truyền thông vô tuyến. Tuy nhiên, không có gì bảo đảm rằng hiện tượng nhiễu sóng sẽ không xảy ra trong một tình huống lắp đặt nhất định. Nếu thiết bị này gây nhiễu cho việc thu hình và thu thanh, có thể xác định bằng cách bật hoặc tắt thiết bị, người dùng nên tìm cách khắc phục bằng một hay nhiều biện pháp sau đây:

- Điều chỉnh lại hướng hay xác định lại vị trí ăng-ten.
- Tăng khoảng cách giữa thiết bị và máy thu.
- Nối thiết bị vào ổ cắm của mạch điện không cùng ổ cắm với máy thu.
- Tham khảo ý kiến của đại lý bán hàng hoặc chuyên viên có kinh nghiệm về vô tuyến/truyền hình.

 **GHI CHÚ:** Bất kỳ thay đổi hoặc điều chỉnh nào cho máy quét mà không được HP chấp thuận có thể khiến người dùng mất quyền vận hành thiết bị này.

Nên dùng dây cáp có vỏ bọc đúng theo các giới hạn cho Loại B trong Phần 15 của các quy định FCC.

Canada - Tuyên bố Tuân thủ ICES-003 Công nghiệp Canada

CAN ICES-003(B)/NMB-003(B)

Tuyên bố VCCI (Nhật Bản)

VCCI 32-1 規定適合の場合

この装置は、クラスB機器です。この装置は、住宅環境で使用することを目的としていますが、この装置がラジオやテレビジョン受信機に近接して使用されると、受信障害を引き起こすことがあります。

取扱説明書に従って正しい取り扱いをして下さい。

VCCI — B

Tuyên bố hợp chuẩn Âu Á (Armenia, Belarus, Kazakhstan, Kyrgyzstan)



Өндіруші және өндіру мерзімі

HP Inc. Мекенжайы: 1501 Page Mill Road, Palo Alto, California 94304, U.S.

Өнімнің жасалу мерзімін табу үшін өнімнің қызмет көрсету жапсырмасындағы 10 таңбадан тұратын сериялық нөмірін қараңыз.

4-ші, 5-ші және 6-шы сандар өнімнің жасалған жылы мен аптасын көрсетеді. 4-ші сан жылын көрсетеді, мысалы «3» саны «2013» дегенді білдіреді.

5-ші және 6-шы сандары берілген жылдың қай аптасында жасалғанын көрсетеді, мысалы, «12» саны «12-ші» апта дегенді білдіреді.

Жергілікті өкілдіктері:

Ресей: 000 "ЭйчПи Инк",

Ресей Федерациясы, 125171, Мәскеу, Ленинград шоссе, 16А блок 3,
Телефон/факс: +7 495 797 35 00 / +7 499 92132 50

Қазақстан: "ЭйчПи Глобал Трэйдинг Би.Ви." компаниясының Қазақстандағы филиалы, Қазақстан Республикасы, 050040, Алматы к., Бостандық ауданы, Әл-Фараби даңғылы, 77/7,
Телефон/факс: +7 727 355 35 52



Производитель и дата производства

HP Inc. Адрес: 1501 Page Mill Road, Palo Alto, California 94304, U.S.

Дата производства зашифрована в 10-значном серийном номере, расположенном на наклейке со служебной информацией изделия.

4-я, 5-я и 6-я цифры обозначают год и неделю производства. 4-я цифра обозначает год, например, «3» обозначает, что изделие произведено в «2013» году.

5-я и 6-я цифры обозначают номер недели в году производства, например, «12» обозначает «12-ю» неделю.

Местные представители:

Россия: 000 "ЭйчПи Инк",

Российская Федерация, 125171, г. Москва, Ленинградское шоссе, 16А, стр.3,
Телефон/факс: +7 495 797 35 00 / +7 499 92132 50

Казакстан: Филиал компании "ЭйчПи Глобал Трэйдинг Би.Ви.", Республика Казакстан, 050040, г. Алматы, Бостандыкский район, проспект Аль-Фараби, 77/7, Телефон/факс: + 7 727 355 35 52

Sự ổn định của sản phẩm

- Không mở rộng nhiều hơn một khay giấy cùng lúc.
- Không dùng khay giấy làm bậc lên xuống.
- Bỏ tay ra khỏi khay giấy khi đóng.
- Phải đóng tất cả các khay khi di chuyển máy quét.

Tuyên bố về thiết bị không dây

Belarus

В соответствии с Постановлением Совета Министров Республики Беларусь от 24 мая 2017 года № 383 (об описании и порядке применения знака соответствия к техническому регламенту Республики Беларусь) продукция, требующая подтверждения соответствия техническому регламенту Республики Беларусь, размещенная на рынке Республики Беларусь, должна быть маркирована знаком соответствия ТР BY.



Tuyên bố tuân thủ FCC–Hoa Kỳ

Exposure to radio frequency radiation

- ⚠ **THẬN TRỌNG:** The radiated output power of this device is far below the FCC radio frequency exposure limits. Nevertheless, the device shall be used in such a manner that the potential for human contact during normal operation is minimized.

In order to avoid the possibility of exceeding the FCC radio frequency exposure limits, human proximity to the antenna shall not be less than 20 cm during normal operation.

This device complies with Part 15 of FCC Rules. Operation is subject to the following two conditions: (1) this device may not cause interference, and (2) this device must accept any interference, including interference that may cause undesired operation of the device.

- ⚠ **THẬN TRỌNG:** Based on Section 15.21 of the FCC rules, changes of modifications to the operation of this product without the express approval by HP may invalidate its authorized use.

Tuyên bố của Australia

This device incorporates a radio-transmitting (wireless) device. For protection against radio transmission exposure, it is recommended that this device be operated no less than 20 cm from the head, neck, or body.

Declaração para a ANATEL do Brasil

Este equipamento não tem direito à proteção contra interferência prejudicial e não pode causar interferência em sistemas devidamente autorizados.

Para maiores informações consulte o site da ANATEL - www.anatel.gov.br

Tuyên bố của Canada

For Indoor Use. This digital apparatus does not exceed the Class B limits for radio noise emissions from digital apparatus as set out in the radio interference regulations of the Canadian Department of Communications. The internal wireless radio complies with RSS 210 of Industry Canada.

Pour l'usage d'intérieur. Le présent appareil numérique n'émet pas de bruits radioélectriques dépassant les limites applicables aux appareils numériques de Classe B prescrites dans le règlement sur le brouillage radioélectrique édicté par le Ministère des Communications du Canada. Le composant RF interne est conforme à la norme CNR-210 d'Industrie Canada.

Sản phẩm hoạt động với tần số 5 GHz theo Bộ Công nghiệp Canada

- ⚠ THẬN TRỌNG:** When using IEEE 802.11a wireless LAN, this product is restricted to indoor use, due to its operation in the 5.15- to 5.25-GHz frequency range. Industry Canada requires this product to be used indoors for the frequency range of 5.15 GHz to 5.25 GHz to reduce the potential for harmful interference to co-channel mobile satellite systems. High-power radar is allocated as the primary user of the 5.25- to 5.35-GHz and 5.65- to 5.85-GHz bands. These radar stations can cause interference with and/or damage to this device.

Lors de l'utilisation d'un réseau local sans fil IEEE 802.11a, ce produit est réservé à une utilisation en intérieur en raison de sa plage de fréquences, comprise entre 5,15 et 5,25 GHz. Industrie Canada recommande l'utilisation en intérieur de ce produit pour la plage de fréquences comprise entre 5,15 et 5,25 GHz afin de réduire les interférences nuisibles potentielles avec les systèmes de satellite portables utilisant le même canal. Le radar à haute puissance est défini comme étant le principal utilisateur des bandes 5,25 à 5,35 GHz et 5,65 à 5,85 GHz. Ces stations radar peuvent provoquer des interférences sur ce périphérique et/ou l'endommager.

Phơi nhiễm Bức xạ Tần số Vô tuyến (Canada)

- ⚠ CẢNH BÁO!** Exposure to Radio Frequency Radiation The radiated output power of this device is below the Industry Canada radio frequency exposure limits. Nevertheless, the device should be used in such a manner that the potential for human contact is minimized during normal operation.

To avoid the possibility of exceeding the Industry Canada radio frequency exposure limits, human proximity to the antennas should not be less than 20 cm.

AVERTISSEMENT! Exposition aux émissions de fréquences radio. La puissance de sortie émise par ce périphérique est inférieure aux limites fixées par Industrie Canada en matière d'exposition aux fréquences radio. Néanmoins, les précautions d'utilisation du périphérique doivent être respectées afin de limiter tout risque de contact avec une personne.

Thông báo quy định của châu Âu

Có thể sử dụng tính năng viễn thông của sản phẩm này ở các quốc gia/khu vực sau của châu Âu:

Áo, Bỉ, Bungari, Síp, Cộng hòa Séc, Đan Mạch, Estonia, Phần Lan, Pháp, Đức, Hy Lạp, Hungari, Iceland, Ireland, Ý, Latvia, Liechtenstein, Lithuania, Luxembourg, Malta, Hà Lan, Na Uy, Ba Lan, Bồ Đào Nha, Rumania, Cộng Hòa Slovak, Slovenia, Tây Ban Nha, Thụy Điển, Thụy Sĩ và Vương quốc Anh.

Tuyên bố về Không dây CMIIT của Trung Quốc

中国无线电发射设备通告

型号核准代码显示在产品本体的铭牌上。

Lưu ý khi sử dụng ở Nhật Bản

この機器は技術基準適合証明又は工事設計認証を受けた無線設備を搭載しています。

Thông báo sử dụng ở Nga

Существуют определенные ограничения по использованию беспроводных сетей (стандарта 802.11 b/g) с рабочей частотой 2,4 ГГц; Данное оборудование может использоваться внутри помещений с использованием диапазона частот 2400-2483,5 МГц (каналы 1-13). При использовании внутри помещений максимальная эффективная изотропно-излучаемая мощность (ЭИИМ) должна составлять не более 100мВт.

Tuyên bố của Mexico

Aviso para los usuarios de México

"La operación de este equipo está sujeta a las siguientes dos condiciones: (1) es posible que este equipo o dispositivo no cause interferencia perjudicial y (2) este equipo o dispositivo debe aceptar cualquier interferencia, incluyendo la que pueda causar su operación no deseada."

Para saber el modelo de la tarjeta inalámbrica utilizada, revise la etiqueta regulatoria de la impresora.

Tuyên bố của Đài Loan

取得審驗證明之低功率射頻器材，非經核准，公司、商號或使用者均不得擅自變更頻率、加大功率或變更原設計之特性及功能。低功率射頻器材之使用不得影響飛航安全及干擾合法通信；經發現有干擾現象時，應立即停用，並改善至無干擾時方得繼續使用。前述合法通信，指依電信管理法規定作業之無線電通信。低功率射頻器材須忍受合法通信或工業、科學及醫療用電波輻射性電機設備之干擾。

Tuyên bố NCC của Đài Loan

應避免影響附近雷達系統之操作。

高增益指向性天線只得應用於固定式點對點系統。

Tuyên bố của Hàn Quốc

무선 전용제품:

해당 무선설비는 전파혼신 가능성이 있으므로 인명안전과 관련된 서비스는 할 수 없음.

(무선모듈제품이설치되어있는경우)

Tuyên bố về không dây của Thái Lan

เครื่องวิทยุคมนาคมนี้มีระดับ การแผ่คลื่นแม่เหล็กไฟฟ้าสอดคล้องตามมาตรฐานความปลอดภัย ต่อสุขภาพของมนุษย์จากการใช้เครื่องวิทยุคมนาคมที่คณะกรรมการกิจการโทรคมนาคมแห่งชาติประกาศกำหนด

This radio communication equipment has the electromagnetic field strength in compliance with the Safety Standard for the Use of Radio Communication Equipment on Human Health announced by the National Telecommunications Commission.

Ghi nhãn điện tử Vietnam Telecom không dây đối với các sản phẩm được phê chuẩn Loại ICTQC



Bảng chú dẫn

B	K	thải bỏ khi hết thời gian sử dụng 19
bảo hành	kèm theo pin 19	thải bỏ phế phẩm 19
cấp phép 1, 13	M	TR
hộp mực in 1	mực in	trang web
khách hàng tự sửa chữa 1, 17	hàng giả 1	báo cáo giả mạo 1
sản phẩm 1	không phải của HP 1	hỗ trợ khách hàng 1
Bảng chỉ dẫn An toàn Hóa chất (MSDS) 19	tái chế 19	trang web giả mạo 1
C	mực in chống hàng giả 1	V
cấp phép, phần mềm 1, 13	mực in giả 1	vứt bỏ phế phẩm 19
Các quy định của FCC 24	mực in không phải của HP 1	
CH	PH	
chip bộ nhớ, hộp mực in mô tả 1	phần mềm	
chương trình quản lý môi trường 19	thỏa thuận cấp phép phần mềm 1, 13	
D	S	
dấu ce 25	sản phẩm không chứa thủy ngân 19	
GI	T	
giới hạn nguyên liệu 19	tái chế	
H	phần cứng điện tử 19, 20	
hộp mực	tái chế phần cứng, Brazil 19, 20	
bảo hành 1	tái chế phần cứng điện tử 19, 20	
không phải của HP 1	tuyên bố về an toàn 24	
tái chế 19	tuyên bố về an toàn laser 24	
hộp mực in	tuyên bố về an toàn laser của Phần Lan 24	
bảo hành 1	Trang web	
chip bộ nhớ 1	hỗ trợ khách hàng 18	
<i>Xem</i> hộp mực in	Bảng chỉ dẫn An toàn Hóa chất (MSDS) 19	
không phải của HP 1	Trang web giả mạo HP 1	
tái chế 19	Trung tâm Chăm sóc Khách hàng HP 1, 18	
hỗ trợ	Tuyên bố hợp chuẩn Âu Á 24, 27	
trực tuyến 1, 18	Tuyên bố EMC của Hàn Quốc 24	
hỗ trợ khách hàng	Tuyên bố EMI của Đài Loan 24	
trực tuyến 1, 18	Tuyên bố VCCI của Nhật Bản 24, 26	
hỗ trợ kỹ thuật	TH	
trực tuyến 1, 18	thải bỏ, hết thời gian sử dụng 19	
hỗ trợ trực tuyến 1, 18		