



# Hướng dẫn Sử dụng



HP Smart Tank 520, 540, 580-590 series

# Các thông báo của công ty HP

## Bản quyền và Giấy phép

THÔNG TIN TRONG VẤN BẢN NÀY CÓ THỂ THAY ĐỔI MÀ KHÔNG CẦN BÁO TRƯỚC.

BẢO LƯU MỌI QUYỀN. NGHIÊM CẤM SAO CHÉP, CHỈNH SỬA HOẶC BIÊN DỊCH TÀI LIỆU NÀY MÀ KHÔNG CÓ VẤN BẢN CHẤP THUẬN TRƯỚC CỦA HP, TRỪ KHI LUẬT BẢN QUYỀN CHO PHÉP. CHỈ BẢO HÀNH CHO CÁC SẢN PHẨM VÀ DỊCH VỤ CỦA HP ĐƯỢC QUY ĐỊNH TRONG TUYÊN BỐ BẢO HÀNH NHANH KÈM THEO CÁC SẢN PHẨM VÀ DỊCH VỤ ĐÓ. KHÔNG CÓ ĐIỀU KHOẢN NÀO TRONG TÀI LIỆU NÀY ĐƯỢC HIỂU LÀ THIẾT LẬP BẢO HÀNH BỔ SUNG. HP SẼ KHÔNG CHỊU TRÁCH NHIỆM VỀ CÁC LỖI KỸ THUẬT HOẶC HIỆU ĐỈNH HAY NHỮNG THIẾU SÓT TRONG TÀI LIỆU NÀY.

© Copyright 2022 HP Development Company, L.P.

## Uy tín Thương hiệu

Microsoft và Windows là các nhãn hiệu hoặc nhãn hiệu được đăng ký của Microsoft Corporation tại Hoa Kỳ và/hoặc các nước khác.

Mac, OS X, macOS và AirPrint là các nhãn hiệu của Apple Inc., được đăng ký tại Hoa Kỳ và các nước khác.

ENERGY STAR và ENERGY STAR là các nhãn hiệu đã được đăng ký thuộc sở hữu của Cơ quan Bảo vệ Môi trường Hoa Kỳ.

Android và Chromebook là các nhãn hiệu của Google LLC.

iOS là nhãn hiệu hoặc nhãn hiệu đã được đăng ký của Cisco tại Hoa Kỳ cũng như các quốc gia khác và được sử dụng theo giấy phép.

## Thông tin về an toàn

Luôn làm theo các biện pháp phòng ngừa an toàn cơ bản khi sử dụng sản phẩm này để làm giảm nguy cơ tổn thương do cháy hoặc điện giật.

- Đọc và hiểu tất cả các hướng dẫn trong tài liệu đi kèm với máy in.

- Tuân theo tất cả các cảnh báo và hướng dẫn được đánh dấu trên sản phẩm.

- Rút phích cắm sản phẩm này ra khỏi ổ cắm trên tường trước khi làm sạch.

- Không cài đặt hoặc sử dụng sản phẩm này gần nước, hoặc khi bạn bị ướt.

- Cài đặt sản phẩm một cách an toàn trên một bề mặt ổn định.

- Cài đặt sản phẩm ở một địa điểm được bảo vệ nơi mà không ai có thể bước vào hoặc đi qua dây điện và dây điện không thể bị hư hỏng.

- Nếu sản phẩm không hoạt động bình thường, hãy xem phần **Giải quyết sự cố** trong hướng dẫn này.

- Bên trong không có các bộ phận mà người dùng có thể bảo dưỡng được. Hãy chuyển đến nhân viên bảo dưỡng có trình độ để thực hiện bảo dưỡng cho máy in.

---

# Mục lục

<b>1 Bắt đầu</b>	<b>1</b>
Giao diện máy in	1
Hình ảnh mặt trước của máy in	1
Hình ảnh mặt sau của máy in	2
Hình ảnh bên trong máy in	2
Các tính năng của bảng điều khiển	4
Biểu tượng màn hình bảng điều khiển	5
Thực hiện các tác vụ thông thường từ bảng điều khiển của máy in	7
Mẫu máy chỉ dùng USB	8
Mẫu máy Wi-Fi	8
In báo cáo từ bảng điều khiển máy in	9
Mẫu máy chỉ dùng USB	9
Mẫu máy Wi-Fi	9
Thay đổi các thiết đặt của máy in	10
HP Smart (iOS, Android và Windows 10)	10
Embedded Web Server (EWS) (Mẫu máy Wi-Fi)	11
Thay đổi ngôn ngữ máy in từ EWS (Mẫu máy Wi-Fi)	11
Tìm mật khẩu hoặc mã PIN mặc định của máy in	11
Cài đặt và sử dụng phần mềm máy in HP	11
Sử dụng ứng dụng HP Smart để in, quét và quản lý	12
Cài đặt HP Smart và mở ứng dụng	12
Tìm hiểu thêm thông tin về HP Smart	13
<b>2 Kết nối máy in của bạn</b>	<b>14</b>
Trước khi bắt đầu (Mẫu máy Wi-Fi)	14
Kết nối máy in với mạng Wi-Fi bằng HP Smart (mẫu máy Wi-Fi)	14
Kết nối máy in với mạng Wi-Fi bằng phần mềm máy in HP	15
Kết nối máy in của bạn với mạng Wi-Fi thông qua Cài đặt Wi-Fi được Bảo vệ (WPS) (mẫu máy Wi-Fi)	15
Kết nối máy in bằng cáp USB	16
Thay đổi kết nối từ USB sang không dây (mẫu máy Wi-Fi)	16
<b>3 Nạp giấy in</b>	<b>17</b>
Nạp giấy	17
Nạp phong bì	20
Nạp bản gốc	22
Thay đổi thiết đặt giấy tại Embedded Web Server (mẫu máy Wi-Fi)	24
Điều cơ bản về giấy	24
Các giấy được khuyến cáo để in	24

Đặt mua vật liệu giấy HP .....	25
<b>4 In .....</b>	<b>27</b>
In từ máy tính Windows .....	27
In từ máy tính Mac (mẫu máy Wi-Fi).....	27
In bằng thiết bị di động (mẫu máy Wi-Fi) .....	27
In trong khi được kết nối với cùng một mạng Wi-Fi .....	28
In mà không cần kết nối với cùng một mạng Wi-Fi (Wi-Fi Direct).....	28
<b>5 Sao chụp, Quét và Fax Di động.....</b>	<b>29</b>
Sao chép từ máy in .....	29
Sao chép Thẻ định danh (ID).....	29
Quét bằng ứng dụng HP Smart (iOS/Android, Windows 10 và macOS).....	32
Quét bằng phần mềm máy in HP .....	32
Quét tài liệu hoặc ảnh ra tệp hoặc gửi email (Windows).....	32
Thay đổi thiết đặt quét (Windows) .....	32
Tạo một lối tắt quét mới (Windows) .....	33
Quét bằng Webscan (Mẫu máy Wi-Fi).....	33
Bật Webscan .....	33
Quét bằng Webscan.....	34
Lời khuyên quét và sao chép thành công.....	34
Fax di động.....	34
<b>6 Cấu hình máy in của bạn .....</b>	<b>36</b>
Truy cập và sử dụng EWS.....	36
HP Smart (iOS, Android và Windows 10) .....	37
Mở EWS bằng địa chỉ IP (kết nối Wi-Fi) .....	37
Mở EWS bằng địa chỉ IP (kết nối Wi-Fi Direct).....	37
Phần mềm máy in HP (Windows 7).....	38
Lập cấu hình thiết đặt mạng IP.....	38
Xem hoặc thay đổi thiết đặt mạng .....	38
Đổi tên máy in trên mạng .....	38
Cấu hình các thông số IPv4 TCP/IP theo cách thủ công.....	38
Gán hoặc thay đổi mật khẩu hệ thống .....	39
Sử dụng Dịch vụ Web (Mẫu máy Wi-Fi) .....	39
Xóa Dịch vụ Web thông qua EWS.....	39
<b>7 Quản lý mực in.....</b>	<b>40</b>
Kiểm tra mức mực.....	40
Phần mềm máy in HP (Windows) .....	40
Nạp lại hộp mực .....	40
Đặt hàng mực.....	44
Chỉ in bằng mực màu đen (Windows) .....	44
Di chuyển máy in.....	45

<b>8 Giải quyết vấn đề .....</b>	<b>46</b>
Cập nhật máy in .....	46
HP Smart (mẫu máy Wi-Fi) .....	46
Tải xuống từ trang web hỗ trợ của HP .....	46
Embedded Web Server (EWS) (Mẫu máy Wi-Fi) .....	47
Giải thích các mã lỗi, đèn và biểu tượng .....	47
Mã lỗi.....	47
Đèn nút Nguồn.....	49
Biểu tượng Tài liệu và lỗi giấy.....	50
Các biểu tượng và lỗi đầu in.....	50
Biểu tượng Căn chỉnh Đầu in.....	51
Các lỗi và biểu tượng mực.....	52
Trạng thái, đèn và biểu tượng Wi-Fi (mẫu máy Wi-Fi) .....	53
Các vấn đề về kẹt giấy và nạp giấy .....	54
Các vị trí kẹt giấy có thể xảy ra .....	54
Tháo giấy bị kẹt .....	55
Vệ sinh con lăn cuốn giấy theo cách thủ công.....	63
Giải quyết các vấn đề về nạp giấy.....	64
Tìm hiểu cách tránh kẹt giấy và vấn đề nạp giấy .....	65
Các vấn đề về đầu in.....	65
Xác minh xem các đầu in đã được lắp đúng cách chưa .....	66
Vệ sinh các điểm tiếp xúc trên đầu in .....	68
Các vấn đề về in.....	72
Xử lý các vấn đề về in (Windows).....	72
Giải quyết các vấn đề về in (macOS) (mẫu máy Wi-Fi) .....	74
Khắc phục các vấn đề về chất lượng in.....	74
Các vấn đề về photocopy và scan .....	77
Các vấn đề về mạng và kết nối (mẫu máy Wi-Fi).....	78
Xử lý các vấn đề về kết nối mạng .....	78
Khắc phục các vấn đề kết nối Wi-Fi Direct.....	78
Khôi phục mặc định và thiết đặt ban đầu của nhà máy.....	78
To restore printer factory defaults from the control panel (network models) .....	79
Khôi phục thiết đặt mạng của máy in từ bảng điều khiển (mẫu máy Wi-Fi).....	79
Khôi phục thiết đặt mặc định góc hoặc thiết đặt mạng của máy in từ EWS (mẫu máy Wi-Fi).....	79
Các vấn đề về Dịch vụ Web (Mẫu máy Wi-Fi) .....	79
Các vấn đề về phần cứng máy in.....	80
Bảo trì máy in.....	80
Vệ sinh kính máy quét .....	81
Vệ sinh cảm biến nắp máy quét.....	82
Vệ sinh bên ngoài.....	83
Hỗ trợ HP.....	84
Liên hệ với HP .....	84
Đăng ký máy in .....	84
Các tùy chọn bảo hành bổ sung.....	84

<b>9 HP EcoSolutions (HP và Môi trường)</b> .....	<b>86</b>
Quản lý Nguồn điện.....	86
Tự động tắt .....	86
Chế độ Tiết kiệm Năng lượng hoặc chế độ Ngủ.....	86
Chế độ Im lặng .....	87
Thay đổi thiết đặt Chế độ Im lặng từ EWS (Mẫu máy Wi-Fi).....	87
<b>Phụ lục A Thông tin kỹ thuật</b> .....	<b>88</b>
Thông số kỹ thuật.....	88
Thông báo quy định.....	89
Số Mẫu máy Quy định .....	89
Tuyên bố FCC.....	90
Hướng dẫn về dây nguồn.....	90
Tuyên bố tuân thủ VCCI (Lớp B) cho người dùng tại Nhật Bản .....	90
Thông báo cho người dùng tại Nhật Bản về dây nguồn .....	90
Bản tuyên bố về nơi làm việc hiển thị trực quan cho Đức .....	91
Tuyên bố phát tiếng ồn đối với Đức.....	91
Thông báo pháp lý của Liên minh Châu Âu và Vương Quốc Anh .....	91
Tuyên bố tuân thủ.....	91
Các báo cáo không dây quy định .....	91
Khả năng truy cập.....	94
Chương trình quản lý sản phẩm môi trường.....	94
Lời khuyên của HP để giảm tác động môi trường .....	94
Lời khuyên về Sinh thái.....	95
Quy định của Ủy ban Liên minh Châu Âu 1275/2008 .....	95
Giấy .....	95
Nhựa.....	95
Bảng dữ liệu an toàn.....	95
Chương trình tái chế .....	95
Chương trình tái chế vật tư mực in HP.....	96
Tiêu thụ điện .....	96
Cách thải bỏ rác thải thiết bị dành cho người dùng.....	96
Thải bỏ chất thải tại Brazil.....	96
Hóa chất.....	97
Bảng các Chất/Thành phần Độc hại và Nguy hiểm và Hàm lượng của chúng (Trung Quốc).....	98
Tuyên bố về Ghi nhãn Tình trạng Hiện diện các Chất bị Hạn chế (Khu vực Đài Loan) .....	99
Hạn chế chất nguy hiểm (Ấn Độ) .....	99
Tuyên bố hạn chế chất nguy hiểm (Thổ Nhĩ Kỳ) .....	100
EPEAT .....	100
Thông tin người dùng Ecolabel SEPA (Trung Quốc) .....	100
Nhãn Năng lượng tại Trung Quốc dành cho Máy in, Máy fax, và Máy photocopy .....	100

# 1 Bắt đầu

Tìm hiểu về các bộ phận máy in, các tính năng của bảng điều khiển và các chức năng khác của máy in.

## Giao diện máy in

Các bộ phận của máy in và mô tả.

### Hình ảnh mặt trước của máy in

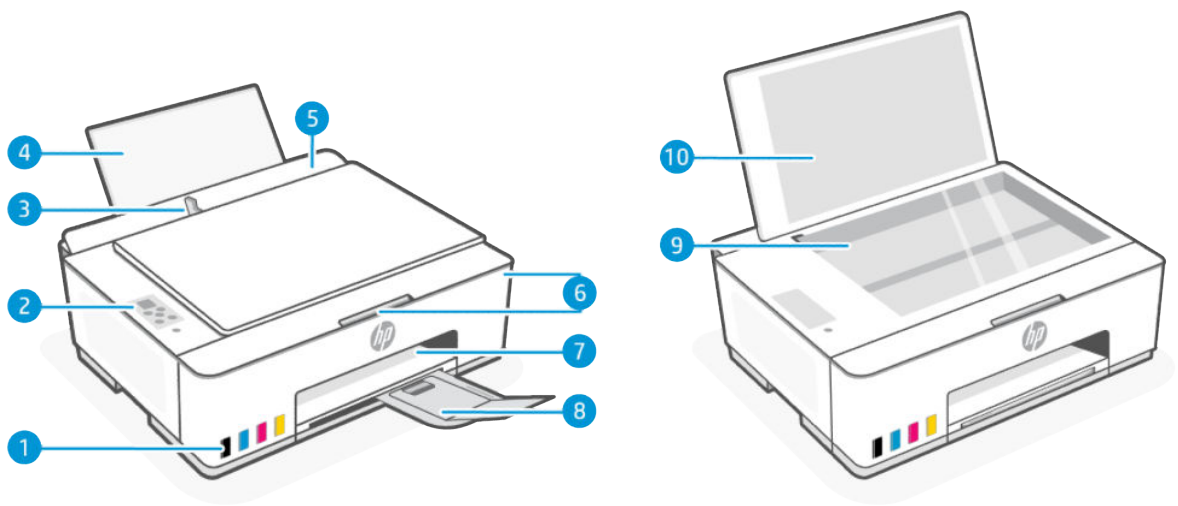

 **GHI CHÚ:** Hình ảnh và chi tiết máy in có thể khác tùy thuộc vào mẫu máy in.

**Bảng 1-1** Hình ảnh mặt trước của máy in

Tính năng	Mô tả
1	Hộp mực
2	Bảng điều khiển
3	Thanh dẫn chiều rộng giấy
4	Khay nạp giấy
5	Tấm chắn khay nạp giấy
6	Cửa trước và lối vào
7	Khay giấy ra
8	Phần mở rộng khay giấy ra
9	Kính máy quét
10	Nắp máy quét

## Hình ảnh mặt sau của máy in

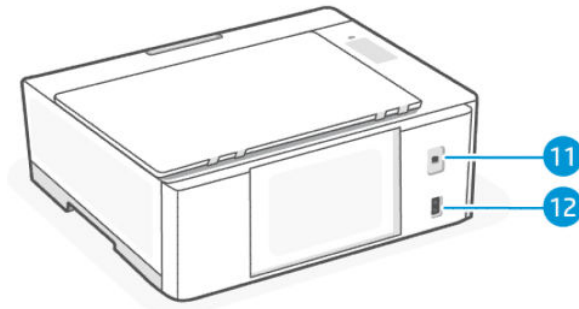

**Bảng 1-2 Hình ảnh mặt sau của máy in**

Tính năng	Mô tả
11	Cổng USB
12	Kết nối nguồn điện

## Hình ảnh bên trong máy in

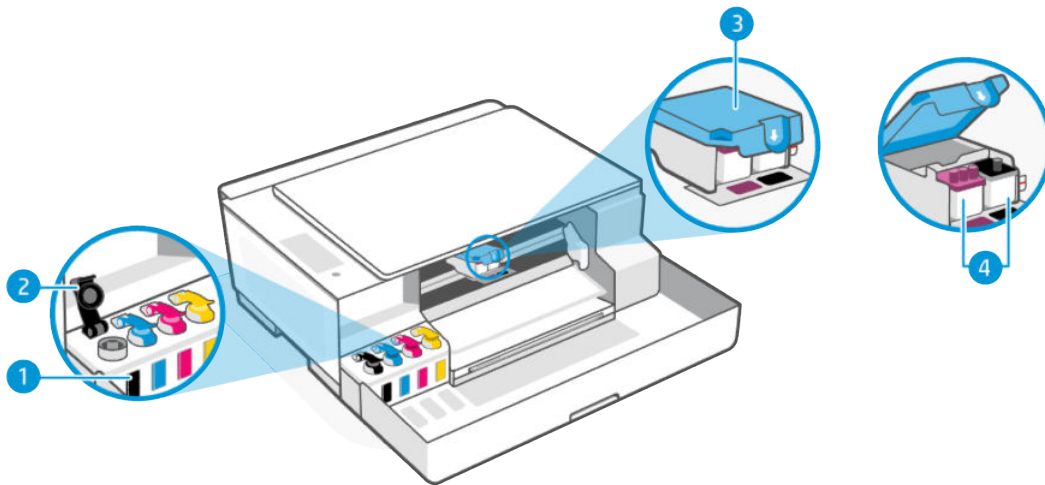

**Bảng 1-3 Hình ảnh bên trong máy in**

Tính năng	Mô tả
1	<b>Hộp mực</b> Có bốn hộp mực. Mỗi hộp mực có một màu riêng: đen, xanh lá mạ, đỏ tươi và vàng.
2	<b>Nắp hộp mực</b> Nắp hộp mực che lỗ hờ của hộp mực.

**Bảng 1-3 Hình ảnh bên trong máy in (còn tiếp)**

Tính năng	Mô tả
3	<p><b>Nắp đầu in</b></p> <p>Nắp đầu in trên giá đỡ đầu in giúp cố định các đầu in ở trong giá đỡ. Bảo đảm rằng nắp đầu in được đóng chặt để tránh các vấn đề như kẹt giá đỡ.</p> <p><b>THẬN TRỌNG:</b></p> <ul style="list-style-type: none"><li>• Sau khi thiết lập máy in, không mở nắp đầu in trừ khi được hướng dẫn như vậy.</li><li>• Để tránh làm hư hỏng máy in khi di chuyển máy in, bạn phải thực hiện các hướng dẫn cụ thể để mở nắp đầu in.</li></ul> <p>Xem <a href="#">Di chuyển máy in</a>.</p>
4	<p><b>Đầu in</b></p> <p>Đầu in là thành phần của cơ chế in dùng mực in lên giấy. Có hai đầu in: đầu in màu và đầu in màu đen.</p>

# Các tính năng của bảng điều khiển



Bảng điều khiển có các nút tương tác trực tiếp và đèn để cho biết trạng thái máy in, lỗi và nhiều thông tin khác.

**GHI CHÚ:** Hình ảnh và chi tiết máy in có thể khác tùy thuộc vào mẫu máy in.

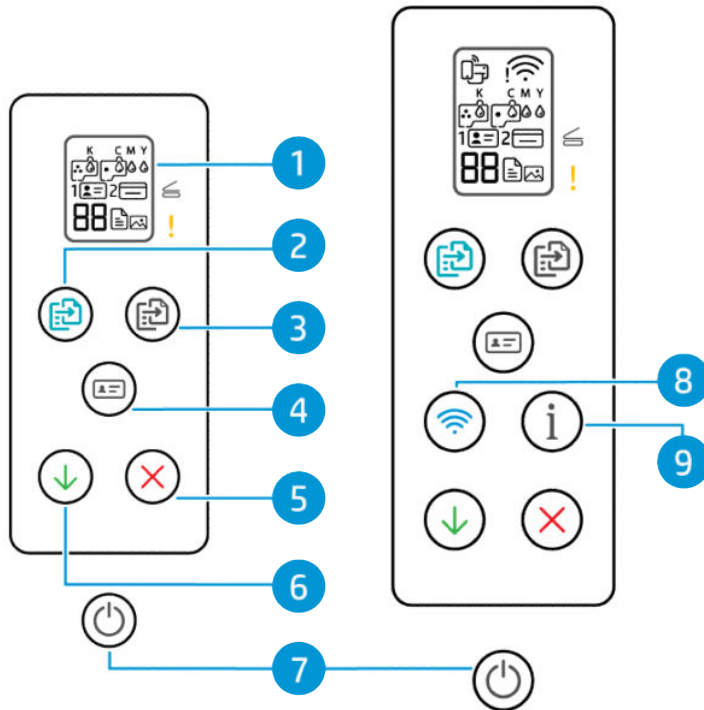





**Hình 1-1** Các mẫu máy chỉ dùng USB (bên trái) và Wi-Fi (bên phải)



**Bảng 1-4** Tổng quan về nút và đèn

Tính năng	Nút	Mô tả
1	<b>Màn hình bảng điều khiển</b> 	Hiển thị bộ đếm số hoặc mã lỗi, các chế độ sao chụp khác nhau, các vấn đề liên quan đến mực, đầu in, hoặc giấy, và trạng thái kết nối máy in.  Để biết thêm thông tin, hãy xem <a href="#">Giải thích các mã lỗi, đèn và biểu tượng</a> .
2	<b>Nút Sao chụp Màu</b> 	Bắt đầu một lệnh sao chụp màu. Để tăng số bản sao, hãy nhấn và giữ nút này, hoặc nhấn nút nhiều lần.  Quá trình sao chụp sẽ bắt đầu 2 giây sau lần nhấn nút cuối cùng.

**Bảng 1-4 Tổng quan về nút và đèn (còn tiếp)**

Tính năng	Nút	Mô tả
3	Nút <b>Sao chụp Đen trắng</b> 	Bắt đầu một lệnh sao chụp đen trắng. Để tăng số bản sao, hãy nhấn và giữ nút này, hoặc nhấn nút nhiều lần.  Quá trình sao chụp sẽ bắt đầu 2 giây sau lần nhấn nút cuối cùng.
4	Nút <b>Sao chụp Thẻ căn cước</b> 	Tính năng Sao chụp Thẻ định danh cho phép bạn đặt một thẻ hoặc tài liệu khổ nhỏ ở bất kỳ đâu trên kính máy quét để sao chụp cả hai mặt vào cùng một trang.  Xem <a href="#">Sao chép Thẻ định danh (ID)</a> .
5	Nút <b>Hủy</b> 	Dừng thao tác hiện tại.
6	Nút <b>Tiếp tục</b> 	Tiếp tục một lệnh sau khi bị gián đoạn (ví dụ: sau khi nạp giấy hoặc xử lý xong kẹt giấy).
7	Nút <b>Nguồn</b> 	Bật hoặc tắt máy in.
8	Nút <b>Wi-Fi</b> (Mẫu máy Wi-Fi) 	Bật hoặc tắt tính năng không dây của máy in.  Xem <a href="#">Trang thái, đèn và biểu tượng Wi-Fi (mẫu máy Wi-Fi)</a> .
9	Nút <b>Thông tin</b> (Mẫu máy Wi-Fi) 	In trang thông tin. Trang thông tin cung cấp tóm tắt thông tin máy in và tình trạng hiện tại (bao gồm mạng, Wi-Fi Direct, Dịch vụ Web, mực và nhiều tính năng khác).

## Biểu tượng màn hình bảng điều khiển

Màn hình bảng điều khiển bộ đếm số và một số biểu tượng trạng thái hữu ích.

Để biết thêm thông tin, hãy xem [Giải thích các mã lỗi, đèn và biểu tượng](#).



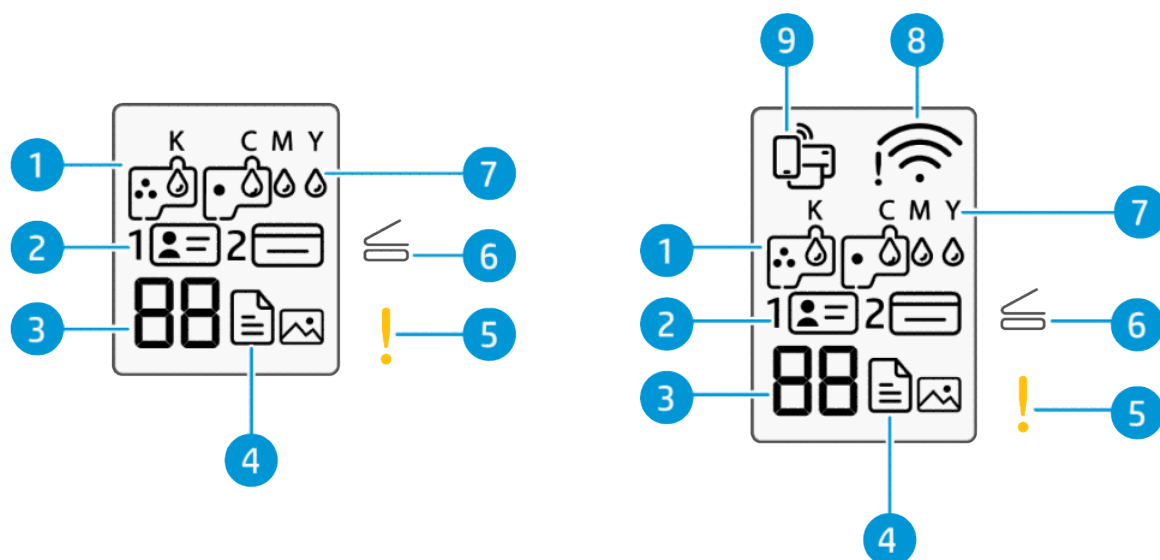





**Hình 1-2 Các mẫu máy chỉ dùng USB (bên trái) và Wi-Fi (bên phải)**



**Bảng 1-5 Biểu tượng màn hình bảng điều khiển**

Tính năng	Biểu tượng	Mô tả
1		<p>Biểu tượng bên trái nhấp nháy cho biết có sự cố với đầu in màu.</p> <p>Biểu tượng bên phải nhấp nháy cho biết có sự cố với đầu in mực đen.</p>
2		<p>Cho biết mặt của thẻ cần đặt lên kính máy quét.</p>
3		<ul style="list-style-type: none"> <li>• Hiện thị chữ E và một số khi máy in đang ở trạng thái lỗi.</li> <li>• Hiện thị số lượng bản sao trong khi thực hiện lệnh sao chép.</li> <li>• Thay đổi thành chữ A khi máy in đang thực hiện căn chỉnh đầu in.</li> <li>• Hiện thị  khi máy in đang ở trạng thái sẵn sàng.</li> </ul>

**Bảng 1-5 Biểu tượng màn hình bảng điều khiển (còn tiếp)**

Tính năng	Biểu tượng	Mô tả
4	<p>Biểu tượng <b>Tài liệu</b></p>   <p>Biểu tượng <b>Ảnh</b></p> 	<ul style="list-style-type: none"><li>• Biểu tượng <b>Tài liệu trống</b>: Cho biết trạng thái giấy trong khay nạp giấy hoặc bất kỳ vấn đề nào liên quan (bao gồm hết giấy, kẹt giấy và các vấn đề khác).</li><li>• <b>Biểu tượng Tài liệu với các dòng kẻ ngang</b>: Cho biết trạng thái của bản gốc trên kính máy quét hoặc bất kỳ vấn đề nào liên quan.</li></ul> <p>Biểu tượng cũng xuất hiện khi máy in đang ở chế độ Sao chép Tài liệu, để sao chép trên giấy thường.</p> <ul style="list-style-type: none"><li>• <b>Biểu tượng Ảnh</b>: Biểu tượng này xuất hiện khi máy in đang ở chế độ Sao chép Ảnh, để sao chép trên giấy ảnh.</li></ul> <p>Để chuyển giữa các chế độ Sao chép Tài liệu và Sao chép Ảnh, xem <a href="#">Thực hiện các tác vụ thông thường từ bảng điều khiển của máy in</a>.</p>
5	<p>Đèn <b>Cảnh báo</b></p> 	Cho biết có lỗi hoặc trạng thái cảnh báo.
6	<p>Đèn báo <b>Mở nắp</b></p> 	Nhắc bạn mở nắp máy quét trong khi căn chỉnh đầu in hoặc khi sao chép chứng minh thư.
7	<p>Biểu tượng <b>KCMY và Mực</b></p> <p>K C M Y</p> 	<p>Các chữ KCMY và các giọt Mực được sử dụng để chỉ báo trạng thái của bốn hộp mực trên máy in.</p> <p>Mỗi nhóm biểu tượng tương ứng với một hộp mực: màu đen, màu xanh ngọc, màu đỏ thắm và màu vàng.</p>
8	<p>Biểu tượng <b>Trạng thái Wi-Fi</b></p> <p>(Mẫu máy Wi-Fi)</p> 	Hiển thị trạng thái Wi-Fi và cường độ tín hiệu.
9	<p>Biểu tượng <b>Wi-Fi Direct</b></p> <p>(Mẫu máy Wi-Fi)</p> 	<p>Cho biết trạng thái Wi-Fi Direct.</p> <ul style="list-style-type: none"><li>• Bật: Wi-Fi Direct đang bật và sẵn sàng để sử dụng.</li><li>• Tắt: Wi-Fi Direct đang tắt.</li></ul> <p>Xem <a href="#">In mà không cần kết nối với cùng một mạng Wi-Fi (Wi-Fi Direct)</a>.</p>



## Thực hiện các tác vụ thông thường từ bảng điều khiển của máy in

Thực hiện các tác vụ thông thường thông qua các nút trên bảng điều khiển.

Nếu bạn cần khởi động lại chế độ cài đặt Wi-Fi, hãy xem [Khôi phục mặc định và thiết đặt ban đầu của nhà máy](#).





## Mẫu máy chỉ dùng USB

**Bảng 1-6 Các tác vụ thông thường trên bảng điều khiển máy in**



Tác vụ	Hướng dẫn
Vào chế độ hỗ trợ máy in <b>GHI CHÚ:</b> Đối với một số tác vụ máy in, máy in cần được đặt ở chế độ hỗ trợ.	Nhấn và giữ nút Tiếp tục  trong 3 giây. Tất cả các đèn của nút trên bảng điều khiển máy in sẽ sáng lên.
Thoát khỏi chế độ hỗ trợ máy in	Nhấn nút Hủy  một lần, nhưng không giữ nút. Tất cả các đèn của nút sẽ tắt nếu không có lỗi máy in.
Chuyển giữa chế độ Sao chép Ảnh và chế độ Sao chép Tài liệu	<ol style="list-style-type: none"><li>Nhấn và giữ nút Tiếp tục  trong 3 giây cho đến khi các nút trên bảng điều khiển sáng lên.</li><li>Nhấn và giữ đồng thời cả hai nút Sao chép trong 3 giây.</li></ol>

## Mẫu máy Wi-Fi

**Bảng 1-7 Các tác vụ thông thường trên bảng điều khiển máy in**

Tác vụ	Hướng dẫn
Vào chế độ hỗ trợ máy in <b>GHI CHÚ:</b> Đối với một số tác vụ máy in, máy in cần được đặt ở chế độ hỗ trợ.	Nhấn và giữ nút Thông tin  trong ít nhất 5 giây. Tất cả các đèn của nút trên bảng điều khiển máy in sẽ sáng lên.
Thoát khỏi chế độ hỗ trợ máy in	Nhấn nút Hủy  một lần, nhưng không giữ nút. Tất cả các đèn của nút sẽ tắt nếu không có lỗi máy in.
Chuyển giữa chế độ Sao chép Ảnh và chế độ Sao chép Tài liệu	<ol style="list-style-type: none"><li>Nhấn và giữ nút Thông tin  trong 5 giây cho đến khi tất cả các nút trên bảng điều khiển đều sáng.</li><li>Nhấn và giữ đồng thời cả hai nút Sao chép trong 3 giây.</li></ol>
Bật hoặc tắt tính năng không dây của máy in	Khi tính năng không dây đã bật, nút Wi-Fi sẽ sáng lên. <ul style="list-style-type: none"><li>Nếu đèn Wi-Fi màu xanh lam đang tắt, hãy nhấn nút Wi-Fi  để bật đèn.</li><li>Để tắt chức năng Wi-Fi, hãy nhấn lại nút này.</li></ul>
Vào chế độ Nút Nhấn Cài đặt Wi-Fi được Bảo vệ (WPS)	Nhấn và giữ nút Wi-Fi  trong ít nhất 3 giây.

**Bảng 1-7 Các tác vụ thông thường trên bảng điều khiển máy in (còn tiếp)**

Tác vụ	Hướng dẫn
Bật hoặc tắt Wi-Fi Direct	<ol style="list-style-type: none"><li>Nhấn và giữ nút Thông tin  trong 5 giây cho đến khi tất cả các nút trên bảng điều khiển đều sáng.</li><li>Nhấn đồng thời nút Wi-Fi  và nút Tiếp tục .</li></ol> Xem <a href="#">In mà không cần kết nối với cùng một mạng Wi-Fi (Wi-Fi Direct)</a> .





## In báo cáo từ bảng điều khiển máy in

Tìm hiểu về các báo cáo bạn có thể in trực tiếp từ máy in và cách in chúng.

Trước khi in, hãy đảm bảo giấy đã được nạp vào khay nạp giấy.

## Mẫu máy chỉ dùng USB

**Bảng 1-8 In báo cáo**

Báo cáo máy in	Mô tả	Cách in
Báo cáo Trạng thái Máy in	Cung cấp tóm tắt thông tin máy in, trạng thái hiện tại và các thiết đặt, bao gồm thiết đặt kết nối, cũng như thiết đặt in hoặc quét và mức độ sử dụng.	<ol style="list-style-type: none"><li>Nhấn và giữ nút Tiếp tục  trong 3 giây cho đến khi các nút trên bảng điều khiển sáng lên.</li><li>Nhấn nút Tiếp tục .</li></ol>
Báo cáo Chẩn đoán Chất lượng In	In trang chẩn đoán để xác định xem có cần vệ sinh hoặc căn chỉnh đầu in để cải thiện chất lượng in hay không.	<ol style="list-style-type: none"><li>Nhấn và giữ nút Tiếp tục  trong 3 giây cho đến khi các nút trên bảng điều khiển sáng lên.</li><li>Nhấn và giữ nút Hủy  trong 3 giây.</li></ol> Đồng thời, xem <a href="#">In trang chẩn đoán chất lượng in (Windows)</a> .

## Mẫu máy Wi-Fi

### Trang thông tin máy in









Trang thông tin cung cấp tóm tắt thông tin máy in và tình trạng hiện tại (bao gồm mạng, Wi-Fi Direct, Dịch vụ Web, mực và nhiều tính năng khác).

Để in trang này, nhấn nút Thông tin  trên bảng điều khiển máy in.

## Đặt máy in ở chế độ hỗ trợ để in các báo cáo khác.

1. Nhấn và giữ nút Thông tin  trong 5 giây cho đến khi tất cả các nút trên bảng điều khiển đều sáng.
2. Xem các hướng dẫn sau để in báo cáo mong muốn.

**Bảng 1-9 In báo cáo**

Báo cáo máy in	Mô tả	Cách in (phải ở chế độ hỗ trợ)
Báo cáo Trạng thái Máy in	Cung cấp tóm tắt thông tin máy in, trạng thái hiện tại và các thiết đặt, bao gồm thiết đặt kết nối, cũng như thiết đặt in hoặc quét và mức độ sử dụng.	Nhấn nút Tiếp tục  .
Báo cáo Kiểm tra Mạng Wi-Fi và Trang Cấu hình Mạng	Báo cáo kiểm tra mạng Wi-Fi cho thấy kết quả chẩn đoán trạng thái của mạng Wi-Fi, cường độ tín hiệu Wi-Fi, các mạng phát hiện được và nhiều thông tin khác.  Trang cấu hình mạng cho thấy trạng thái mạng, tên máy chủ, tên mạng, và nhiều thông tin khác.	Nhấn nút Thông tin  và nút Tiếp tục  đồng thời.
Hướng dẫn Bắt đầu Nhanh Wi-Fi	Cung cấp hướng dẫn để giúp bạn kết nối máy in với mạng Wi-Fi.	Nhấn nút Thông tin  .
Hướng dẫn về Wi-Fi Direct	Cung cấp hướng dẫn để giúp bạn thiết lập và sử dụng Wi-Fi Direct.  Cũng có tên Wi-Fi Direct và mật khẩu.	Nhấn nút Thông tin  và nút Hủy  đồng thời.  Để biết thêm thông tin về in bằng Wi-Fi Direct, hãy xem <a href="#">In mà không cần kết nối với cùng một mạng Wi-Fi (Wi-Fi Direct)</a> .
Báo cáo Dịch vụ Web	Tùy thuộc vào trạng thái Dịch vụ Web, báo cáo sẽ cung cấp hướng dẫn giúp bạn bật hoặc thiết lập Dịch vụ Web, đồng thời khắc phục các vấn đề kết nối.	Nhấn nút Tiếp tục  và nút Hủy  đồng thời.
Báo cáo Chẩn đoán Chất lượng In	In trang chẩn đoán để xác định xem có cần vệ sinh hoặc căn chỉnh đầu in để cải thiện chất lượng in hay không.	Nhấn và giữ nút Sao chụp Màu  trong 3 giây.  Đồng thời, xem <a href="#">In trang chẩn đoán chất lượng in (Windows)</a> .

## Thay đổi các thiết đặt của máy in

Bạn cũng có thể xem hoặc thay đổi các thiết đặt của máy in thông qua phần mềm máy in HP.

Xem [Cài đặt và sử dụng phần mềm máy in HP](#).

## HP Smart (iOS, Android và Windows 10)

1. Mở ứng dụng HP Smart trên máy tính hoặc thiết bị di động của bạn. Nếu được nhắc, hãy tạo hoặc đăng nhập vào tài khoản HP.  
  
Để biết thêm thông tin về HP Smart, xem [Sử dụng ứng dụng HP Smart để in, quét và quản lý](#).
2. Chọn máy in của bạn, sau đó nhấp hoặc chạm vào **Printer Settings** (Thiết đặt Máy in).

3. Chọn tùy chọn mong muốn và thực hiện các thay đổi cần thiết.

## Embedded Web Server (EWS) (Mẫu máy Wi-Fi)

1. Mở EWS. Xem [Truy cập và sử dụng EWS](#).
2. Tìm một thiết đặt. Hoặc nhấp vào tab hoặc chức năng mong muốn, sau đó chọn một thiết đặt từ menu bên trái.
3. Thực hiện các thay đổi cần thiết.

## Thay đổi ngôn ngữ máy in từ EWS (Mẫu máy Wi-Fi)

1. Mở EWS. Xem [Truy cập và sử dụng EWS](#).
2. Nhấp vào tab **Settings** (Thiết đặt).
3. Từ menu bên trái, nhấp vào **Preferences** (Tùy chọn).
4. Nhấp vào **Printer Language Settings** (Thiết đặt Ngôn ngữ Máy in), sau đó chọn ngôn ngữ mong muốn.
5. Nhấp vào **Apply** (Áp dụng).

## Tìm mật khẩu hoặc mã PIN mặc định của máy in

Khi cài đặt hoặc kết nối máy in, nếu bạn được nhắc nhập mật khẩu, hãy nhập mã PIN mặc định từ nhãn trên máy in.

Mở cửa trước của máy in để xác định vị trí nhãn.

Nếu bạn đã thay đổi mật khẩu trong Embedded Web Server (EWS), hãy nhập mật khẩu của bạn khi được nhắc.

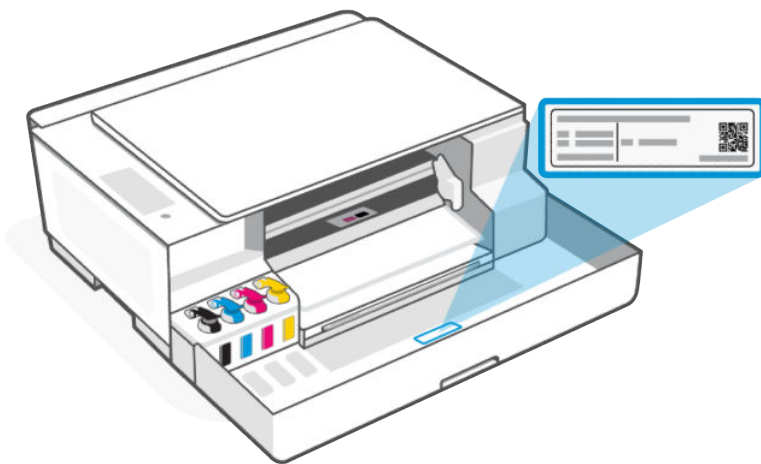

## Cài đặt và sử dụng phần mềm máy in HP

Bạn có thể sử dụng phần mềm máy in HP để thay đổi thiết đặt máy in, kiểm tra mức mực ước tính, đặt mua vật tư in ấn, bảo trì máy in, giải quyết sự cố in ấn, v.v.

- Nếu bạn đang sử dụng ứng dụng HP Smart thay vì phần mềm máy in, xem [Sử dụng ứng dụng HP Smart để in, quét và quản lý](#).

- Mỗi thiết bị đều phải được cài đặt ứng dụng hoặc phần mềm để có thể in.
- Nếu bạn đang sử dụng Windows 7, cần phải có Service Pack 1 (SP1) để cài đặt phần mềm máy in HP.

#### Thực hiện như sau:

1. Truy cập [123.hp.com](http://123.hp.com) để tải xuống phần mềm và cài đặt trên máy tính của bạn.
2. Mở phần mềm.
  - **Windows 10:** Từ màn hình máy tính, nhấp vào **Start** (Bắt đầu), chọn **HP** từ danh sách ứng dụng, rồi chọn biểu tượng có tên máy in.
  - **Windows 7:** Từ màn hình máy tính, nhấp vào **Start** (Bắt đầu), Chọn **All Programs** (Tất cả Chương trình), nhấp vào **HP**, nhấp vào thư mục cho máy in, sau đó chọn biểu tượng có tên máy in.

## Sử dụng ứng dụng HP Smart để in, quét và quản lý

Ứng dụng HP Smart có thể giúp bạn thực hiện nhiều lệnh in khác nhau, bao gồm:

- Cài đặt và kết nối máy in của bạn.
- In và quét tài liệu và ảnh.
- Chia sẻ tài liệu qua email và các ứng dụng khác.
- Quản lý thiết đặt máy in, kiểm tra trạng thái máy in, in báo cáo và đặt mua vật tư.

---

#### GHI CHÚ:

- HP Smart được hỗ trợ trên thiết bị di động và máy tính chạy trên một số phiên bản iOS, Android, Windows 10 và macOS.  
Truy cập trang web hỗ trợ của HP tại [hp.com/support/tin](http://hp.com/support/tin) để biết thông tin chi tiết.
- HP Smart dành cho iOS, Android và macOS chỉ có cho các mẫu máy Wi-Fi của máy in này.
- Ứng dụng HP Smart có thể không có ở tất cả các ngôn ngữ. Một số tính năng chỉ có với một số mẫu máy in.

---

## Cài đặt HP Smart và mở ứng dụng

1. Truy cập [123.hp.com](http://123.hp.com) để tải xuống và cài đặt HP Smart trên thiết bị của bạn.

---

 **GHI CHÚ:** Các thiết bị chạy iOS, Android, Windows 10 và macOS: Bạn cũng có thể tải xuống HP Smart từ các cửa hàng ứng dụng liên quan cho thiết bị.

---

2. Mở HP Smart sau khi cài đặt.
  - **iOS/Android:** Từ màn hình nền của thiết bị di động hoặc menu ứng dụng, chạm vào **HP Smart**.
  - **Windows 10:** Từ màn hình nền của máy tính, nhấp vào **Start** (Bắt đầu) và sau đó chọn **HP Smart**: từ danh sách ứng dụng.
  - **macOS:** Từ Bảng khởi chạy, chọn HP Smart.

3. Nếu được nhắc, hãy tạo một tài khoản HP rồi đăng ký máy in.
4. Kết nối không dây cho máy in của bạn thông qua HP Smart. Xem [Kết nối máy in với mạng Wi-Fi bằng HP Smart \(mẫu máy Wi-Fi\)](#).

Nếu được nhắc nhập mật khẩu, hãy nhập mã PIN mặc định từ nhãn trên máy in. Xem [Tìm mật khẩu hoặc mã PIN mặc định của máy in](#).

## Tìm hiểu thêm thông tin về HP Smart

Để tìm hiểu cách kết nối, in và quét bằng cách sử dụng HP Smart, hãy truy cập trang web cho thiết bị của bạn:

- **iOS/iPadOS/Android:** [www.hp.com/go/hpsmart-help](http://www.hp.com/go/hpsmart-help)
- **Windows 10 trở lên:** [www.hp.com/go/hpsmartwin-help](http://www.hp.com/go/hpsmartwin-help)
- **macOS:** [www.hp.com/go/hpsmartmac-help](http://www.hp.com/go/hpsmartmac-help)

---

## 2 Kết nối máy in của bạn

Tìm hiểu các cách khác nhau để kết nối máy in.

### Trước khi bắt đầu (Mẫu máy Wi-Fi)

Đảm bảo như sau:

- Mạng Wi-Fi được cài đặt và hoạt động bình thường.
- Chức năng Wi-Fi của máy in đang bật. Nhấn nút Wi-Fi  để bật.

Để biết trạng thái Wi-Fi, hãy xem [Trang thái, đèn và biểu tượng Wi-Fi \(mẫu máy Wi-Fi\)](#).

- Máy in đang ở chế độ cài đặt Wi-Fi. Ở chế độ cài đặt, đèn Wi-Fi sẽ nhấp nháy màu xanh lam.  
Nếu không, hãy khôi phục lại thiết đặt mạng của máy in. Xem [Khôi phục mặc định và thiết đặt ban đầu của nhà máy](#).
- Máy in và các thiết bị sử dụng máy in trong cùng một mạng (mạng con).

Khi kết nối máy in, bạn có thể được nhắc nhập tên mạng Wi-Fi (SSID) và mật khẩu mạng Wi-Fi.

- SSID là tên của mạng Wi-Fi của bạn.
- Mật khẩu mạng Wi-Fi ngăn không cho người khác kết nối với mạng Wi-Fi của bạn nếu bạn không cho phép. Tùy vào mức độ bảo mật được yêu cầu, mạng Wi-Fi của bạn có thể sử dụng cụm từ mật khẩu WPA hoặc khóa WEP.
- Nếu bạn chưa đổi tên mạng hoặc khóa mật khẩu bảo mật của mình từ khi cài đặt mạng Wi-Fi, thì bạn có thể tìm thấy chúng ở mặt sau hoặc mặt bên của bộ định tuyến không dây.
- Nếu bạn không thể tìm thấy hoặc nhớ thông tin đăng nhập mạng của mình, hãy xem tài liệu được cung cấp kèm theo máy tính hoặc bộ định tuyến không dây; hoặc liên hệ với quản trị mạng của bạn hoặc người đã thiết lập mạng Wi-Fi.

---

 **GHI CHÚ:** Để giải quyết các vấn đề về kết nối mạng, hãy xem [Xử lý các vấn đề về kết nối mạng](#).

---

### Kết nối máy in với mạng Wi-Fi bằng HP Smart (mẫu máy Wi-Fi)

Cài đặt ứng dụng HP Smart trên máy tính hoặc thiết bị di động của bạn và sử dụng ứng dụng này để cài đặt hoặc kết nối máy in với mạng Wi-Fi.



Để biết thông tin về ứng dụng HP Smart, hãy xem [Sử dụng ứng dụng HP Smart để in, quét và quản lý](#).

1. Hãy chắc chắn rằng máy tính hoặc thiết bị di động của bạn được kết nối với mạng Wi-Fi của bạn. Trên thiết bị di động, hãy bật Bluetooth và dịch vụ vị trí.

---

 **GHI CHÚ:** HP Smart sử dụng Bluetooth để cài đặt máy in. Thiết bị không hỗ trợ in bằng Bluetooth.

---

2. Nếu Wi-Fi của máy in đã bị tắt trước đó, hãy nhấn nút Wi-Fi  để bật lại. Để biết trạng thái Wi-Fi, hãy xem [Trang thái, đèn và biểu tượng Wi-Fi \(mẫu máy Wi-Fi\)](#).
3. Đảm bảo máy in đang ở chế độ cài đặt Wi-Fi. Đèn Wi-Fi sẽ nhấp nháy màu xanh lam. Nếu không, hãy khôi phục lại thiết đặt mạng của máy in. Xem [Khôi phục mặc định và thiết đặt ban đầu của nhà máy](#).
4. Trên màn hình chính của ứng dụng, nhấp hoặc nhấn vào biểu tượng Dấu cộng  hoặc Add Printer (Thêm Máy in) và thực hiện theo hướng dẫn trên màn hình để thêm hoặc kết nối máy in.



#### GHI CHÚ:

- Nếu được nhắc nhập mật khẩu của máy in, hãy nhập mã PIN từ nhãn trên máy in. Xem [Tìm mật khẩu hoặc mã PIN mặc định của máy in](#).
- Khi máy in được kết nối thành công, đèn Wi-Fi sẽ dừng nhấp nháy và sáng liên tục.

## Kết nối máy in với mạng Wi-Fi bằng phần mềm máy in HP

Để kết nối máy in với mạng WLAN 802.11 không dây tích hợp, bảo đảm rằng bạn có được điều sau:

- Mạng 802.11a/b/g/n/ac không dây bao gồm bộ định tuyến hoặc điểm truy cập không dây.



**GHI CHÚ:** Máy in chỉ hỗ trợ kết nối 2.4GHz.

- Máy tính đã được kết nối với mạng Wi-Fi mà bạn định dùng để kết nối máy in.
- Tên mạng (SSID).
- Khóa WEP hoặc Cụm mật khẩu WPA (nếu cần).

#### Thực hiện như sau:

1. Trong phần mềm máy in HP (có trong menu **Start** (Bắt đầu)), nhấp vào Tools (Công cụ).  
Để biết thông tin về phần mềm này, xem [Cài đặt và sử dụng phần mềm máy in HP](#).
2. Nhấp vào **Device Setup & Software** (Cài đặt Thiết bị & Phần mềm).
3. Nhấp vào **Connect a new device** (Kết nối thiết bị mới).
4. Trong **Manual Setup** (Thiết lập Thủ công), chọn tùy chọn mạng không dây và sau đó thực hiện theo các chỉ dẫn trên màn hình.

## Kết nối máy in của bạn với mạng Wi-Fi thông qua Cài đặt Wi-Fi được Bảo vệ (WPS) (mẫu máy Wi-Fi)

Có thể sử dụng phương pháp cài đặt Wi-Fi này nếu bộ định tuyến của bạn có nút WPS.

Nếu bộ định tuyến không có nút này, khuyến nghị bạn nên kết nối máy in bằng ứng dụng HP Smart. Xem [Kết nối máy in với mạng Wi-Fi bằng HP Smart \(mẫu máy Wi-Fi\)](#).

1. Đảm bảo bộ định tuyến và máy in của bạn không cách nhau quá xa.

2. Từ bảng điều khiển của máy in, nhấn và giữ nút Wi-Fi  trong tối thiểu 3 giây để bắt đầu WPS.
3. Nhấn nút WPS trên bộ định tuyến của bạn.



**GHI CHÚ:** Đảm bảo bạn nhấn nút WPS trên bộ định tuyến trong vòng 2 phút.

4. Mở ứng dụng HP Smart trên máy tính hoặc thiết bị di động của bạn. Nếu được nhắc, hãy tạo hoặc đăng nhập vào tài khoản HP.
5. Trên màn hình chính của ứng dụng, nhấp hoặc nhấn vào biểu tượng Dấu cộng  hoặc Add Printer (Thêm Máy in) và thực hiện theo hướng dẫn trên màn hình để thêm hoặc kết nối máy in.



**GHI CHÚ:**

- Nếu được nhắc nhập mật khẩu của máy in, hãy nhập mã PIN từ nhãn trên máy in. Xem [Tìm mật khẩu hoặc mã PIN mặc định của máy in](#).
- Khi máy in được kết nối thành công, đèn Wi-Fi sẽ dừng nhấp nháy và sáng liên tục.

## Kết nối máy in bằng cáp USB

1. Nếu cần, hãy gỡ bỏ nhãn che cổng USB ở phía sau máy in.
2. Kết nối máy in với máy tính bằng cáp USB.
3. Mở ứng dụng HP Smart trên máy tính. Nếu được nhắc, hãy tạo hoặc đăng nhập vào tài khoản HP.
4. Trên màn hình chính của ứng dụng, nhấp hoặc nhấn vào biểu tượng Dấu cộng  hoặc Add Printer (Thêm Máy in) và thực hiện theo hướng dẫn trên màn hình để thêm máy in.

## Thay đổi kết nối từ USB sang không dây (mẫu máy Wi-Fi)

Tháo cáp USB khỏi máy in, sau đó thực hiện theo hướng dẫn trong [Kết nối máy in với mạng Wi-Fi bằng HP Smart \(mẫu máy Wi-Fi\)](#).

## 3 Nạp giấy in

Tìm hiểu cách nạp giấy và thay đổi thiết đặt giấy in.

### Nạp giấy

Hãy lưu ý những điều sau đây trước khi bắt đầu.



#### GHI CHÚ:

- Không nạp giấy trong khi máy in đang in.
- Nếu còn giấy trong khay nạp giấy, lấy giấy ra trước khi cho loại hoặc khổ giấy khác vào.
- Để có danh sách các loại giấy được hỗ trợ, xem phần mềm máy in. Đối với máy in mạng, bạn cũng có thể kiểm tra Embedded Web Server (EWS). Để mở EWS, xem [Truy cập và sử dụng EWS](#).

1. Nâng khay tiếp giấy lên.

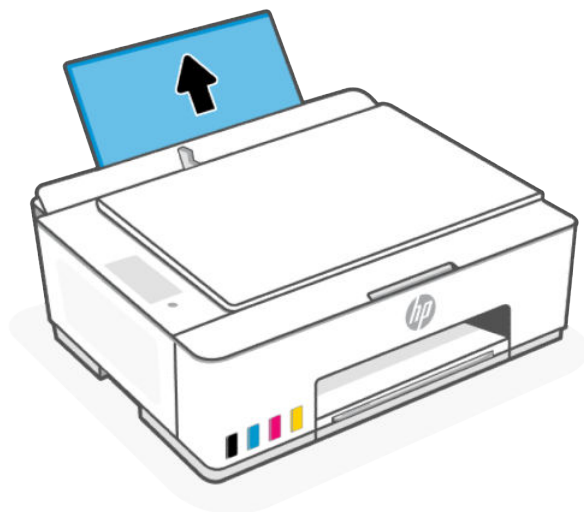

2. Trượt thanh dẫn chiều rộng giấy sang trái.

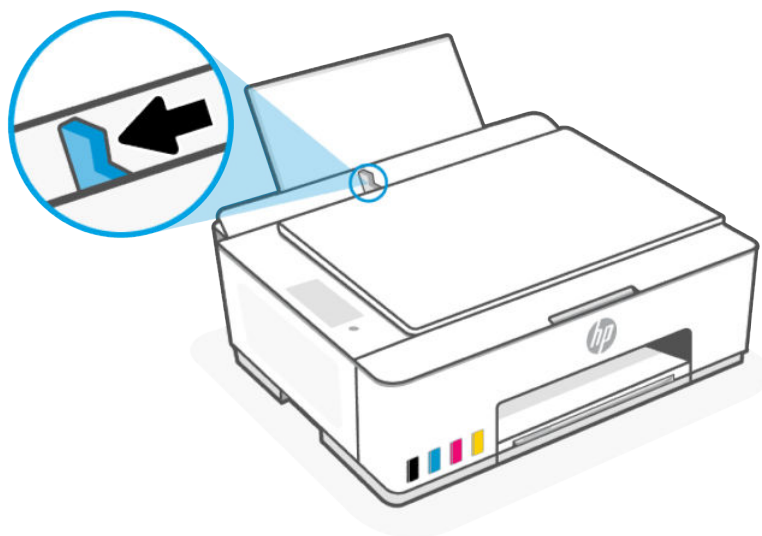

3. Đưa giấy vào khay nạp giấy cho đến khi dừng lại. Đặt giấy vào theo hướng dọc với mặt cần in hướng lên trên.

Nếu bạn nạp giấy cỡ nhỏ (ví dụ như giấy in ảnh), đảm bảo rằng chồng giấy được căn chỉnh thẳng hàng với cạnh phía xa bên phải của khay.

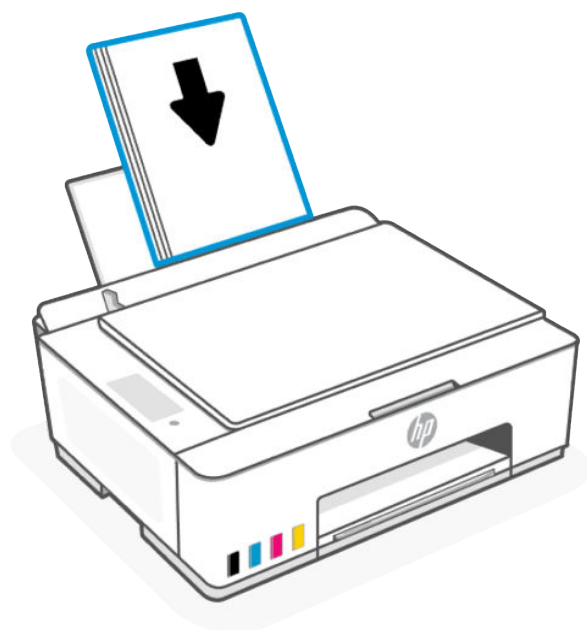

4. Trượt thanh dẫn chiều rộng giấy sang bên phải cho đến khi dừng lại tại mép giấy.

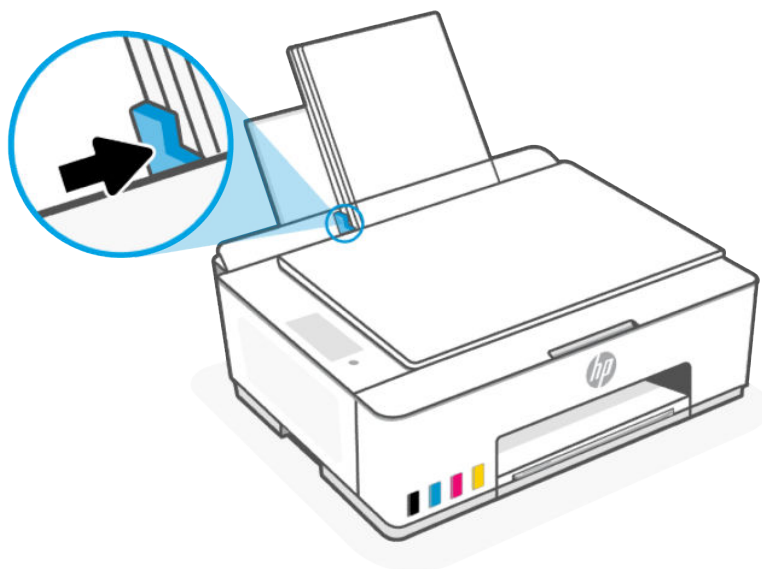

5. Kéo ra ngoài phần mở rộng khay giấy ra như hình minh họa.

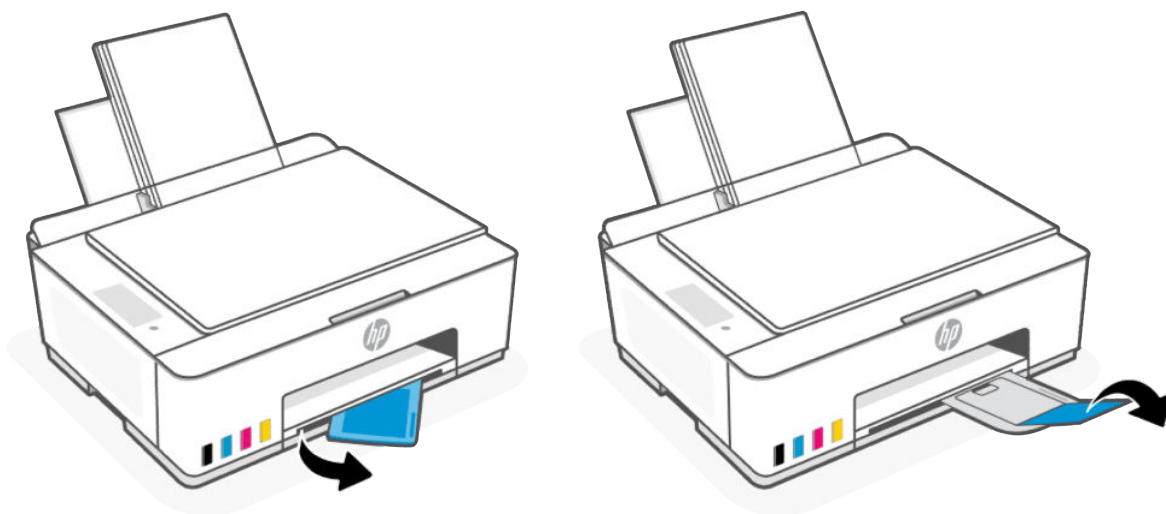

## Nạp phong bì

1. Nâng khay tiếp giấy lên.

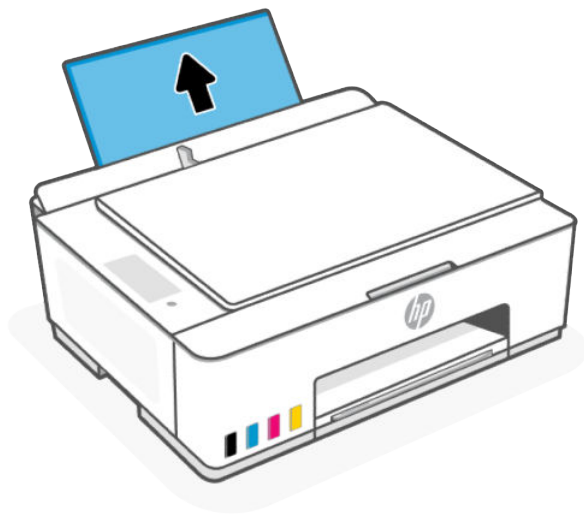

2. Trượt thanh dẫn chiều rộng giấy sang trái.

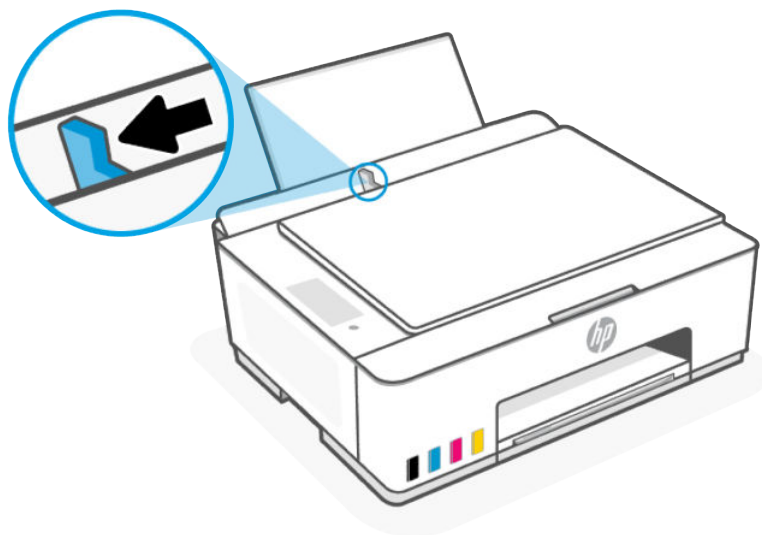

3. Cho một hoặc nhiều phong bì vào phía tận cùng bên phải của khay nạp giấy và trượt chông phong bì xuống cho đến khi hết mức.

Mặt được in phải hướng lên trên.

- a. Đối với phong bì có nắp trên cạnh dài, đưa phong bì vào theo hướng dọc với nắp phong bì ở phía bên trái và hướng xuống.

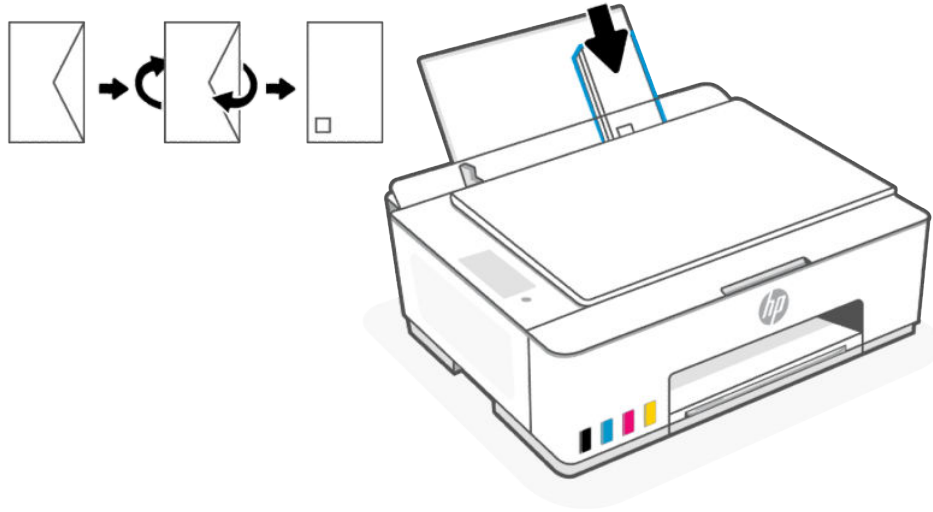

- b. Đối với phong bì có nắp trên cạnh ngắn, đưa phong bì vào theo hướng dọc với nắp phong bì ở phía trên và hướng xuống.

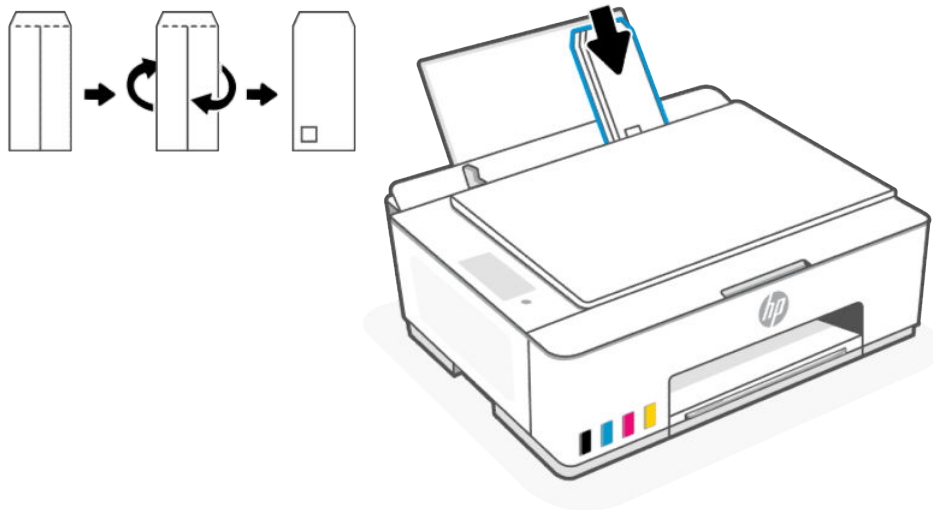

4. Trượt thanh dẫn chiều rộng giấy về phía bên phải ép vào chốt phong bì cho đến khi hết mức.

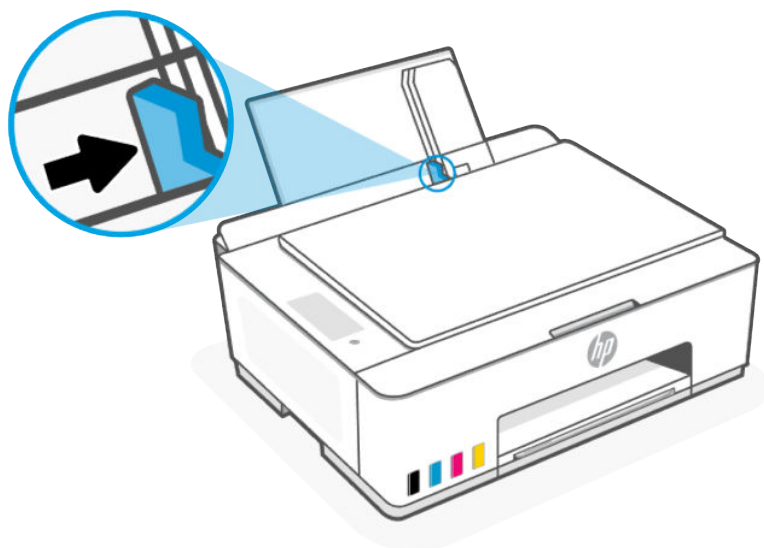

5. Kéo ra ngoài phần mở rộng khay giấy ra.

## Nạp bản gốc

Tìm hiểu cách nạp bản gốc lên kính máy quét.

1. Nhấc nắp máy quét.

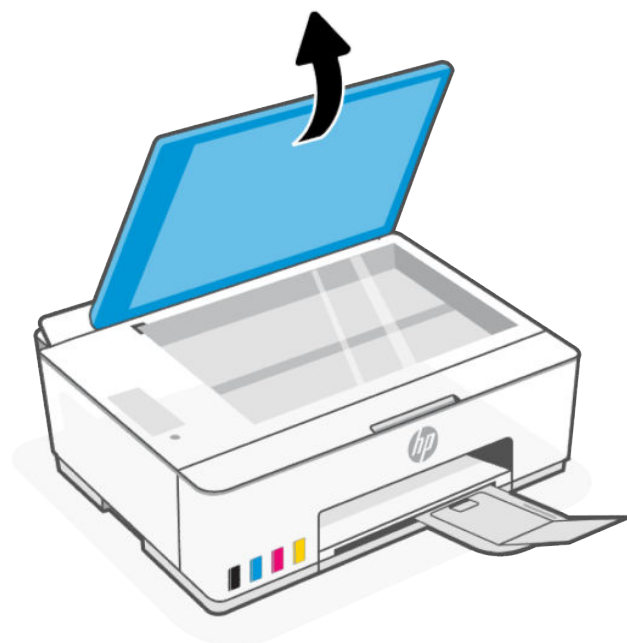

2. Nạp bản gốc mặt in hướng xuống lên kính máy quét (căn chỉnh theo góc có chỉ dẫn).

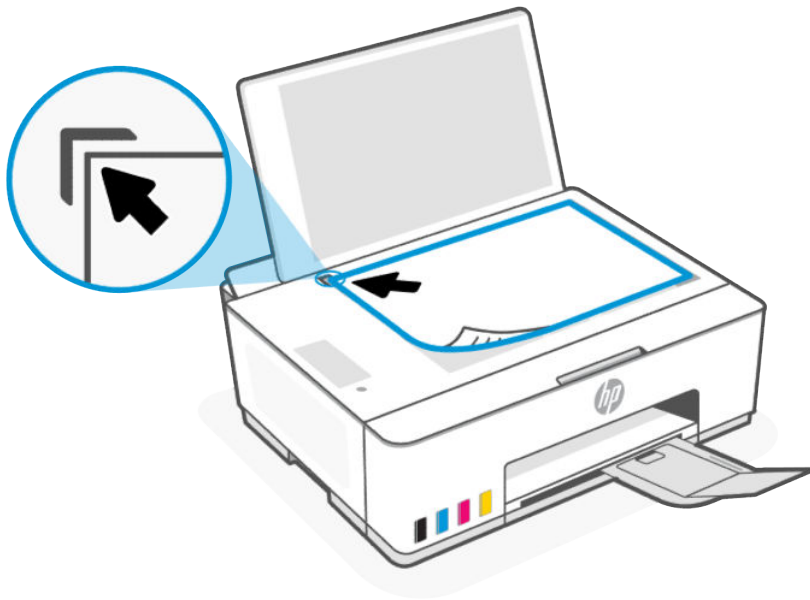

3. Đóng nắp máy quét.



# Thay đổi thiết đặt giấy tại Embedded Web Server (mẫu máy Wi-Fi)

Để tránh vấn đề, hãy thay đổi thiết đặt giấy cho khớp với giấy đã nạp vào khay tiếp giấy.

 **GHI CHÚ:** Để giữ bảo mật, một số thiết đặt trong Embedded Web Server (EWS) được bảo vệ bằng mật khẩu. Nhập mật khẩu khi được nhắc. Xem [Truy cập và sử dụng EWS](#).

1. Mở EWS. Xem [Truy cập và sử dụng EWS](#).
2. Nhấp vào tab **Settings** (Thiết đặt).
3. Từ menu bên trái, nhấp vào **Preferences** (Tùy chọn).
4. Nhấp vào **Tray and Paper Management** (Khay và Quản lý Giấy), rồi thực hiện các thay đổi cần thiết.
5. Nhấp vào **Apply** (Áp dụng).

## Điều cơ bản về giấy

Máy in được thiết kế để hoạt động tốt với hầu hết các loại giấy văn phòng. Tốt nhất là nên thử nhiều loại giấy in trước khi mua số lượng lớn.

Sử dụng giấy HP để có chất lượng in tối ưu. Truy cập trang web HP tại [www.hp.com](http://www.hp.com) để biết thêm thông tin về giấy HP.



HP khuyến cáo sử dụng giấy thường với logo ColorLok để in các tài liệu hàng ngày. Tất cả giấy có logo ColorLok đã được kiểm tra độc lập đáp ứng các tiêu chuẩn cao về độ tin cậy và chất lượng in, và tạo ra các tài liệu sắc nét, màu sắc sống động, đen đậm và khô nhanh hơn các giấy thông thường. Tìm kiếm các loại giấy có logo ColorLok ở nhiều kích cỡ và trọng lượng từ các nhà sản xuất giấy lớn.

## Các giấy được khuyến cáo để in

Nếu bạn muốn chất lượng in tốt nhất, HP khuyến cáo sử dụng giấy HP được thiết kế đặc biệt cho loại dự án mà bạn đang in. Tùy thuộc vào quốc gia/khu vực của bạn, có thể không có sẵn một vài loại giấy này.

### Đang in ảnh

- **Giấy Ảnh Cao cấp HP**

Giấy ảnh bóng này có bề mặt hoàn thiện khô nhanh để dàng xử lý mà không bị nhòe. Nó chống nước, vết bẩn, dầu vân tay, và độ ẩm. Bản in của bạn có bề ngoài và cảm nhận tương đương với bức ảnh được xử lý ở cửa hàng. Nó có sẵn ở nhiều kích cỡ, bao gồm A4, 8,5 x 11 inch, 10 x 15 cm (4 x 6 inch), 13 x 18 cm (5 x 7 inch). Loại giấy này không có axit để các tài liệu bền hơn.

- **Giấy Ảnh dùng Hàng ngày của HP**

Bản in đầy màu sắc, ảnh chụp nhanh hàng ngày với chi phí thấp, sử dụng giấy được thiết kế cho in ảnh thông thường. Giấy ảnh giá cả phải chăng này nhanh khô khiến dễ dàng xử lý. Nhận được hình ảnh sắc nét khi bạn sử dụng giấy này với bất kỳ máy in phun nào. Nó có sẵn ở bề mặt hoàn thiện bóng với nhiều kích cỡ, bao gồm A4, 8,5 x 11 inch, 5 x 7 inch và 4 x 6 inch (10 x 15 cm). Loại giấy này không có axit để các tài liệu bền hơn.

- **Gói hộp mực HP Photo Value Pack**

Gói hộp mực HP Photo Value đóng gói thuận tiện hộp mực HP chính hãng và HP Advanced Photo Paper (Giấy In Ảnh Cao cấp của HP) để tiết kiệm thời gian của bạn và giúp bạn không còn phải phỏng đoán khi in ảnh giá cả phải chăng, chất lượng phòng lab bằng máy in HP của bạn. Mực HP gốc và HP Advanced Photo Paper Giấy In Ảnh Cao cấp của HP) đã được thiết kế để cùng hoạt động để ảnh của bạn để được mãi và sống động, in sau in. Tuyệt vời khi in ra toàn bộ kỳ nghỉ với các ảnh hoặc nhiều bản in đáng để chia sẻ.

### Tài liệu kinh doanh

- **HP Enhanced Laser Matte Paper 150g (Giấy mờ laser cao cấp của HP)**

Giấy này là loại giấy laser mờ nặng, lý tưởng cho việc in các tài liệu tiếp thị màu chuyên nghiệp bao gồm tập sách giới thiệu.

- **Giấy Tập sách nhỏ HP 180g Bóng hoặc Giấy Chuyên nghiệp HP 180g Bóng**

Các giấy này được phủ bóng ở cả hai mặt để sử dụng cả hai mặt. Các loại giấy này là lựa chọn hoàn hảo cho các bản sao gần như ảnh và các đồ họa kinh doanh dành cho các bìa báo cáo, các bài thuyết trình đặc biệt, tờ rơi, gói bưu phẩm và lịch.

### In hàng ngày

Tất cả các giấy được liệt kê để in hàng ngày có Công nghệ ColorLok khiến ít nhòe hơn, đen đậm và màu sắc sống động.

- **Giấy In phun Trắng Sáng HP**

Giấy In phun Trắng Sáng HP mang đến các màu sắc có độ tương phản cao và văn bản sắc nét. Giấy đủ mờ để sử dụng màu cả hai mặt mà không bị nhìn xuyên suốt, loại giấy này lý tưởng cho các bản tin, báo cáo và tờ rơi.

- **Giấy In HP**

Giấy In HP là giấy đa chức năng chất lượng cao. Nó tạo ra các tài liệu nhìn và cảm nhận thật hơn các tài liệu được in trên giấy đa năng hoặc giấy sao chép tiêu chuẩn. Loại giấy này không có axit để các tài liệu bền hơn.

- **Giấy Văn phòng HP**

Giấy Văn phòng HP là giấy đa chức năng chất lượng cao. Nó phù hợp cho các bản sao, bản thảo, bản ghi nhớ, và các tài liệu hàng ngày khác. Loại giấy này không có axit để các tài liệu bền hơn.

- **Giấy tái chế Văn phòng HP**

Giấy tái chế Văn phòng HP là giấy đa chức năng chất lượng cao được làm từ 30% sợi tái chế.

## Đặt mua vật liệu giấy HP

Máy in được thiết kế để hoạt động tốt với hầu hết các loại giấy văn phòng. Sử dụng giấy HP để có chất lượng in tối ưu.

Để đặt mua giấy HP và các vật liệu khác, vào [www.hp.com](http://www.hp.com). Tại thời điểm này, một số phần của trang web HP chỉ có bằng tiếng Anh.

HP khuyến nghị giấy thường có logo ColorLok để in và sao chép tài liệu hàng ngày. Tất cả giấy có logo ColorLok được kiểm tra độc lập để đáp ứng các tiêu chuẩn cao về độ tin cậy và chất lượng in và cho ra tài liệu có màu sắc nét sống động, màu đen đậm hơn và thời gian khô nhanh hơn các loại giấy thường thông thường. Tìm giấy có logo ColorLok với trọng lượng và khổ khác nhau từ các nhà sản xuất giấy lớn.

## 4 In

Tim hiểu cách in từ máy tính hoặc thiết bị di động.

Máy in này được thiết kế để hoạt động với ứng dụng HP Smart, một ứng dụng phần mềm giúp bạn dễ dàng in, quét và quản lý máy in từ điện thoại thông minh, máy tính xách tay, máy tính để bàn hoặc các thiết bị khác.

Bạn có thể in và quản lý máy in từ tất cả các thiết bị của mình bằng cách cài đặt ứng dụng trên từng thiết bị. Để biết thêm thông tin về ứng dụng, xem [Sử dụng ứng dụng HP Smart để in, quét và quản lý](#).

### In từ máy tính Windows

1. Đảm bảo bạn đã cài đặt HP Smart. Xem [Sử dụng ứng dụng HP Smart để in, quét và quản lý](#).
2. Mở tài liệu mà bạn muốn in.
3. Từ menu **File** (Tập tin) trong chương trình phần mềm của bạn, chọn tùy chọn **Print** (In).
4. Nhấp vào nút mở hộp thoại **Properties** (Thuộc tính).

Tùy thuộc vào ứng dụng phần mềm của bạn, nút này có thể được gọi là **Properties** (Đặc tính), **Options** (Tùy chọn), **Setup** (Cài đặt) hoặc **Preferences** (Ưu tiên).

5. Đảm bảo đã chọn máy in của bạn.
6. Thay đổi bất kỳ thiết đặt in nào rồi nhấp vào **OK**.
7. Nhấp vào **Print** (In) hoặc nút **OK** để in.

### In từ máy tính Mac (mẫu máy Wi-Fi)

1. Đảm bảo bạn đã cài đặt ứng dụng HP Smart. Xem [Sử dụng ứng dụng HP Smart để in, quét và quản lý](#).
2. Từ máy tính, mở **System Preference** (Tùy chọn Hệ thống) rồi chọn **Printers and Scanners** (Máy in và Máy quét).
3. Nhấp vào nút/biểu tượng Add (Thêm) +, chọn máy in từ danh sách rồi nhấp vào **Add** (Thêm).
4. Sau khi được kết nối, mở tài liệu bạn muốn in ra và sử dụng lệnh **Print** (In).
5. Đảm bảo chọn đúng máy in cần sử dụng.
6. Thay đổi bất kỳ thiết đặt in nào.
7. Chọn **Print** (In) để in tài liệu.

### In bằng thiết bị di động (mẫu máy Wi-Fi)

Bạn có thể sử dụng ứng dụng HP Smart để in tài liệu và ảnh từ thiết bị di động, tài khoản mạng xã hội hoặc bộ nhớ lưu trữ trên đám mây của bạn.

Xem [Sử dụng ứng dụng HP Smart để in, quét và quản lý](#).

Bạn cũng có thể in trực tiếp từ thiết bị di động của bạn bằng cách sử dụng AirPrint (iOS) hoặc HP Print Service Plugin (Trình cắm Dịch vụ In HP) (Android):

- **iOS:** Các thiết bị chạy iOS 4.2 trở lên đã cài đặt trước AirPrint.
- **Android:** Tải xuống HP Print Service Plugin từ Cửa hàng Google Play hoặc cửa hàng ứng dụng yêu thích của bạn và sau đó bật trình cắm này trên thiết bị của bạn.



**GHI CHÚ:** Bạn có thể in bằng cách sử dụng HP Smart hoặc AirPrint/HP Print Service Plugin khi thiết bị di động kết nối với cùng một mạng với máy in hoặc một mạng khác (sử dụng Wi-Fi Direct).

## In trong khi được kết nối với cùng một mạng Wi-Fi

Bạn có thể in tài liệu và ảnh chụp từ thiết bị di động khi thiết bị và máy in sử dụng cùng một mạng Wi-Fi.

Truy cập [hp.com/go/mobileprinting](http://hp.com/go/mobileprinting) để biết thêm thông tin về in từ thiết bị di động.

## In mà không cần kết nối với cùng một mạng Wi-Fi (Wi-Fi Direct)

Với Wi-Fi Direct, bạn có thể kết nối trực tiếp máy tính hoặc thiết bị di động của bạn với máy in và in không dây – không cần kết nối máy tính hoặc thiết bị di động của bạn với mạng không dây hiện tại.

Truy cập [www.hp.com/go/wifidirectprinting](http://www.hp.com/go/wifidirectprinting) để biết thêm thông tin về Wi-Fi Direct.

Hãy lưu ý những điều sau đây trước khi bắt đầu.

- Đảm bảo rằng bạn đã bật Wi-Fi Direct trên máy in, biểu tượng Wi-Fi Direct  sẽ xuất hiện trên màn hình máy in.
- Để bật Wi-Fi Direct, hãy xem các hướng dẫn liên quan trong [Mẫu máy Wi-Fi](#).
- Khi bạn bật Wi-Fi Direct lần đầu tiên, máy in tự động in hướng dẫn Wi-Fi Direct. Hướng dẫn này cung cấp các chỉ dẫn về cách sử dụng Wi-Fi Direct.
- Bạn cũng có thể tìm thấy tên và mật khẩu Wi-Fi Direct trên hướng dẫn Wi-Fi Direct.
- Để in hướng dẫn theo cách thủ công, hãy xem [Mẫu máy Wi-Fi](#).
- Có thể kết nối tối đa 5 máy tính và thiết bị di động với máy in bằng kết nối Wi-Fi Direct.

## Thay đổi thiết đặt bảo mật Wi-Fi Direct

1. Mở EWS. Xem [Truy cập và sử dụng EWS](#).
2. Nhấp vào tab **Network** (Mạng).
3. Từ menu bên trái, nhấp vào **Wi-Fi Direct** rồi sau đó nhấp vào nút **Edit Settings** (Chỉnh sửa Thiết đặt).
4. Thực hiện các thay đổi cần thiết.
5. Nhấp vào **Apply** (Áp dụng).

## 5 Sao chụp, Quét và Fax Di động

Tìm hiểu các tính năng sao chụp, chụp quét và fax di động.

Trước khi bắt đầu, hãy xem [Lời khuyên quét và sao chép thành công](#). Nếu bạn gặp phải vấn đề, hãy xem [Các vấn đề về photocopy và scan](#).

### Sao chép từ máy in

Tất cả các tài liệu được sao chép ở chế độ in chất lượng bình thường. Bạn không thể thay đổi chất lượng chế độ in khi đang sao chép.

1. Nạp giấy vào khay nạp giấy vào.

Xem [Nạp giấy](#).

2. Đặt bản gốc mặt in hướng xuống lên kính máy quét (căn chỉnh theo góc có biểu tượng).

Xem [Nạp bản gốc](#).

3. Từ bảng điều khiển của máy in, nhấn nút Sao chụp Đen trắng  hoặc nút Sao chụp Màu  để bắt đầu sao chụp.

Để tăng số bản sao, hãy nhấn và giữ nút này, hoặc nhấn nút nhiều lần.

Quá trình sao chụp sẽ bắt đầu 2 giây sau lần nhấn nút cuối cùng.

### Sao chép Thẻ định danh (ID)

Tính năng Sao chụp Thẻ định danh cho phép bạn đặt một thẻ hoặc tài liệu khổ nhỏ ở bất kỳ đâu trên kính máy quét để sao chụp cả hai mặt vào cùng một trang.

1. Nạp giấy vào khay nạp giấy vào.

Xem [Nạp giấy](#).

2. Đặt thẻ vào bất kỳ đâu trên mặt kính máy quét, cách xa các cạnh hoặc góc của mặt kính.

3. Đóng nắp máy quét.



4. Nhấn nút Sao chụp Thẻ định danh  để chuyển sang chế độ Sao chụp Thẻ định danh.

Nút Sao chụp Màu  và nút Sao chụp Đen trắng  sẽ nhấp nháy hoặc sáng lên.

5. Nhấn nút Sao chụp mong muốn để sao chụp một mặt của thẻ.

Để tăng số bản sao, hãy nhấn và giữ nút này, hoặc nhấn nút nhiều lần.

6. Khi đèn Mở Nắp  nhấp nháy hoặc sáng lên, hãy mở nắp máy quét, lật thẻ trên mặt kính máy quét, sau đó đóng nắp máy quét lại.

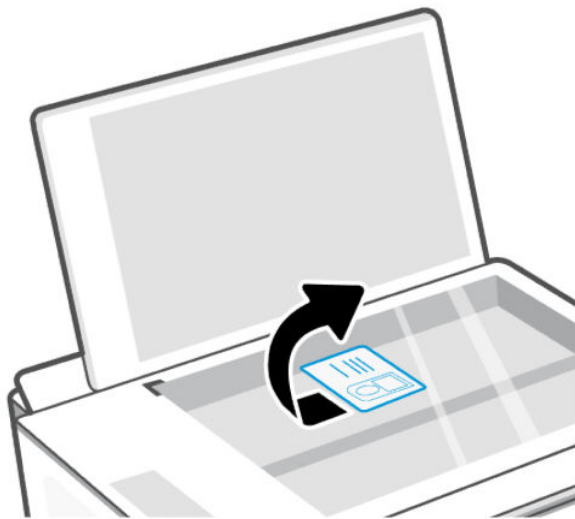

7. Nhấn nút Sao chụp đang nhấp nháy hoặc sáng để sao chụp mặt còn lại.  
8. Chờ trang được in ra.

## Quét bằng ứng dụng HP Smart (iOS/Android, Windows 10 và macOS)

Bạn có thể sử dụng ứng dụng HP Smart để quét tài liệu hoặc ảnh từ máy quét của máy in, đồng thời bạn cũng có thể quét bằng camera thiết bị của bạn. HP Smart bao gồm các công cụ chỉnh sửa giúp bạn điều chỉnh hình ảnh đã quét trước khi lưu hoặc chia sẻ. Bạn có thể in, lưu bản quét vào máy hoặc trên bộ lưu trữ đám mây và chia sẻ chúng qua email, SMS, Facebook, Instagram, v.v. Để quét bằng HP Smart, làm theo hướng dẫn được cung cấp trong URL thích hợp dưới đây, tùy thuộc vào loại thiết bị bạn đang sử dụng.

- **iOS/Android:** [www.hp.com/go/hpsmart-help](http://www.hp.com/go/hpsmart-help)
- **Windows 10:** [www.hp.com/go/hpsmartwin-help](http://www.hp.com/go/hpsmartwin-help)
- **macOS:** [www.hp.com/go/hpsmartmac-help](http://www.hp.com/go/hpsmartmac-help)

 **GHI CHÚ:** HP Smart dành cho iOS, Android và macOS chỉ có cho các mẫu máy Wi-Fi của máy in này.

## Quét bằng phần mềm máy in HP

Tìm hiểu cách quét từ máy tính bằng phần mềm máy in HP.

Đảm bảo rằng bạn đã cài đặt phần mềm máy in được khuyến nghị của HP trên máy tính. Máy in và máy tính phải được kết nối và đang bật.

### Quét tài liệu hoặc ảnh ra tệp hoặc gửi email (Windows)

1. Đặt bản gốc mặt in hướng xuống lên kính máy quét (căn chỉnh theo góc có biểu tượng).
2. Trong phần mềm máy in HP (có trong menu **Start** (Bắt đầu)), nhấp vào **Scan** (Quét), sau đó nhấp vào **Scan a Document or Photo** (Quét Tài liệu hoặc Ảnh).
3. Chọn loại quét mà bạn muốn, sau đó nhấp vào **Scan** (Quét).

Nếu bạn đang quét một tệp, hãy chọn định dạng tệp để lưu tài liệu (hoặc ảnh).

 **GHI CHÚ:**

- Nhấp vào liên kết **More** (Thêm) ở góc trên cùng bên phải của hộp thoại Scan (Quét) để xem xét và sửa đổi các thiết đặt cho bất kỳ loại quét nào. Xem [Thay đổi thiết đặt quét \(Windows\)](#).
- Nếu chọn **Show Viewer After Scan** (Hiển thị Trình xem Sau khi Chụp quét), bạn có thể điều chỉnh hình ảnh được chụp quét trên màn hình xem trước.

### Thay đổi thiết đặt quét (Windows)

Bạn có thể sửa đổi bất kỳ thiết đặt quét nào để sử dụng một lần hoặc lưu những thay đổi để sử dụng lâu dài. Những thiết đặt này bao gồm các tùy chọn như kích cỡ và hướng trang, độ phân giải quét, độ tương phản và vị trí thư mục chứa những bản quét đã lưu.

1. Đặt bản gốc mặt in hướng xuống lên kính máy quét (căn chỉnh theo góc có biểu tượng).
2. Trong phần mềm máy in HP (có trong menu **Start** (Bắt đầu)), nhấp vào **Scan** (Quét), sau đó nhấp vào **Scan a Document or Photo** (Quét Tài liệu hoặc Ảnh).

3. Nhấp vào liên kết **More** (Thêm) ở góc trên cùng bên phải của hộp thoại Scan HP (Chụp quét HP).

Các ngăn thiết đặt chi tiết xuất hiện bên phải. Cột bên trái tổng hợp những thiết đặt hiện tại cho mỗi phần. Cột bên phải cho phép bạn thay đổi các thiết đặt trong phần đánh dấu.

4. Nhấp vào từng phần ở bên trái ngăn thiết đặt chi tiết để xem lại các thiết đặt trong phần đó.

Bạn có thể xem lại và thay đổi hầu hết các thiết đặt thông qua menu thả xuống.

Một số thiết đặt cho phép linh hoạt hơn bằng cách hiển thị một khung mới. Những thiết đặt này được chỉ ra bằng dấu + (dấu cộng) ở bên phải thiết đặt. Bạn phải nhấp vào **OK** để chấp nhận hoặc nhấp vào **Cancel** (Hủy) để hủy bỏ bất kỳ thay đổi nào trên ngăn này để quay lại ngăn thiết đặt chi tiết.

5. Khi bạn đã hoàn thành việc thay đổi các thiết đặt, thực hiện một trong những thao tác sau đây:

- Nhấp vào **Scan** (Quét). Bạn sẽ được nhắc là lưu hay từ chối những thay đổi cho lối tắt sau khi quét xong.
- Nhấp vào biểu tượng lưu bên phải lối tắt, và sau đó nhấp vào **Scan** (Quét).

## Tạo một lối tắt quét mới (Windows)

Bạn có thể tạo lối tắt quét riêng để giúp cho việc quét trở nên dễ dàng hơn. Ví dụ, bạn có thể muốn quét thường xuyên và lưu hình ảnh theo định dạng PNG, chứ không phải là JPEG.

1. Đặt bản gốc mặt in hướng xuống lên kính máy quét (cần chỉnh theo góc có biểu tượng).
2. Trong phần mềm máy in HP (có trong menu **Start** (Bắt đầu)), nhấp vào **Scan** (Quét), sau đó nhấp vào **Scan a Document or Photo** (Quét Tài liệu hoặc Ảnh).
3. Nhấp vào **Create New Scan Shortcut** (Tạo Lối tắt Quét Mới).
4. Nhập tên mô tả, chọn một phím tắt hiện có làm cơ sở cho phím tắt mới của bạn, và sau đó nhấp vào **Create** (Tạo).
5. Thay đổi thiết lập cho phím tắt mới để đáp ứng nhu cầu của bạn, và sau đó nhấp vào biểu tượng lưu bên phải phím tắt.

 **GHI CHÚ:** Nhấp vào liên kết **More** (Thêm) ở góc trên cùng bên phải của hộp thoại Scan (Quét) để xem xét và sửa đổi các thiết đặt cho bất kỳ loại quét nào.

Để biết thêm thông tin, hãy xem [Thay đổi thiết đặt quét \(Windows\)](#).

## Quét bằng Webscan (Mẫu máy Wi-Fi)

Webscan là một tính năng của EWS cho phép bạn quét ảnh và tài liệu từ máy in sang thiết bị của bạn thông qua trình duyệt web.

 **GHI CHÚ:** Để giữ bảo mật, một số thiết đặt trong EWS được bảo vệ bằng mật khẩu. Nhập mật khẩu khi được nhắc. Đây là mật khẩu bạn đã thiết lập trong EWS hoặc mã PIN mặc định có trên nhãn trên máy in. Xem [Tìm mật khẩu hoặc mã PIN mặc định của máy in](#).

## Bật Webscan

1. Mở EWS. Để biết thêm thông tin, hãy xem [Truy cập và sử dụng EWS](#).
2. Nhấp vào tab **Settings** (Thiết đặt).

3. Từ menu bên trái, nhấp vào **Security** (Bảo mật) rồi sau đó chọn **Administrator Settings** (Thiết đặt quản trị viên).
4. Chọn tùy chọn để bật Webscan.
5. Nhấp vào **Apply** (Áp dụng).

## Quét bằng Webscan

Quét bằng Webscan cung cấp nhiều tùy chọn quét cơ bản. Để có thêm các tùy chọn hoặc chức năng quét, hãy quét từ phần mềm máy in HP.

1. Đặt bản gốc mặt in hướng xuống lên kính máy quét (căn chỉnh theo góc có biểu tượng). Xem [Nap bản gốc](#).
2. Mở EWS. Để biết thêm thông tin, hãy xem [Truy cập và sử dụng EWS](#).
3. Nhấp vào tab **Scan** (Quét).
4. Từ menu bên trái, nhấp vào **Webscan**.
5. Chọn các tùy chọn mong muốn, sau đó nhấp vào **Start Scan** (Bắt đầu Quét).

## Lời khuyên quét và sao chép thành công

Thực hiện theo những lời khuyên sau để tránh các vấn đề về sao chép và quét.

- Giữ cho kính máy quét và mặt sau của nắp máy quét sạch sẽ. Máy quét sẽ hiểu bất cứ thứ gì nó phát hiện trên kính là một phần của hình ảnh.
- Đặt bản gốc mặt in hướng xuống lên kính máy quét (căn chỉnh theo góc có biểu tượng).
- Để tạo bản sao lớn từ bản gốc nhỏ, hãy quét bản gốc sang máy tính, thay đổi kích thước hình ảnh trong phần mềm quét, sau đó in bản sao hình ảnh mở rộng đó.
- Để tránh văn bản quét bị thiếu hoặc không chính xác, cần đảm bảo đặt độ sáng thích hợp trong phần mềm.
- Đảm bảo bạn chọn đúng nguồn (ví dụ: kính máy quét) để quét khi sử dụng phần mềm HP.

## Fax di động

Sử dụng ứng dụng HP Smart để quét nhanh và fax nhiều trang cùng lúc từ thiết bị di động hoặc máy tính của bạn.

Để biết thêm thông tin về Fax di động, truy cập [trang web HP Smart](#).

1. Đảm bảo rằng thiết bị di động hoặc máy tính của bạn được kết nối mạng. Chạy ứng dụng HP Smart và đăng nhập hoặc tạo tài khoản HP của bạn.
2. Chọn ô Fax di động.

Nếu bạn không thấy ô **Mobile Fax** (Fax Di động), hãy bật lên như sau:

- Trên thiết bị di động: Nhấn vào **Personalize Tiles** (Cá nhân hóa ô xếp), nhấn vào nút chuyển **Mobile Fax** (Fax Di động) để bật ô xếp, sau đó quay lại màn hình Trang chủ.
- Trên thiết bị Windows 10: Nhấp vào **Settings** (Thiết đặt), chọn **Personalize Tiles** (Cá nhân hóa ô xếp), và nhấp vào nút chuyển **Mobile Fax** (Fax Di động) để bật ô xếp. Sau đó quay lại màn hình Trang chủ.

- Trên thiết bị Mac: Từ thanh menu, chọn **HP Smart** > **Personalize Tiles** (Cá nhân hóa ô xếp). Đặt tùy chọn Mobile Fax (Fax Di động) thành **On** (Bật).

---

 **GHI CHÚ:** Mobile Fax (Fax Di động) có tại các quốc gia/vùng lãnh thổ cụ thể. Nếu bạn không thấy tùy chọn Mobile Fax (Fax Di động) trong Menu Cá nhân hóa, Mobile Fax (Fax Di động) có thể không khả dụng ở quốc gia/khu vực của bạn.

---

3. Điền thông tin fax di động cần thiết.
4. Để thêm trang bìa, hãy nhấp vào nút chuyển **Add a cover page** (Thêm trang bìa), sau đó nhập chủ đề và thông báo.
5. Quét mục bạn muốn fax bằng máy in hoặc camera của thiết bị di động, hoặc đính kèm loại tệp được hỗ trợ. Gửi fax khi đã sẵn sàng.

Bản fax của bạn sẽ được gửi an toàn và bạn có thể theo dõi trạng thái trong ứng dụng HP Smart.

## 6 Cấu hình máy in của bạn

Tìm hiểu cách đặt cấu hình máy in thông qua Embedded Web Server (EWS).

Sử dụng Embedded Web Server (EWS) để quản lý các chức năng in từ máy tính của bạn.

 **GHI CHÚ:** EWS chỉ có trên máy in mạng.

- Xem thông tin trạng thái máy in
- Kiểm tra thông tin và trạng thái của vật tư in
- Nhận thông báo về các sự kiện vật tư và máy in
- Xem và thay đổi mạng và thiết đặt máy in

### Truy cập và sử dụng EWS

Bạn có thể mở EWS bằng một trong các cách sau:

- Ứng dụng HP Smart
- Phần mềm máy in HP
- Trình duyệt web sử dụng địa chỉ IP
- Trình duyệt web sử dụng kết nối Wi-Fi Direct

Hãy lưu ý những điều sau đây trước khi bắt đầu.

- Nếu trình duyệt web hiển thị thông báo cho biết rằng trang web không an toàn, hãy chọn tùy chọn để tiếp tục. Truy cập trang web sẽ không làm hư hại thiết bị của bạn.
- ID mặc định là “admin”.
- Để giữ bảo mật, một số thiết đặt trong trang chủ của máy in hoặc EWS được bảo vệ bằng mật khẩu.
  - Khi truy cập EWS lần đầu tiên, hãy nhập số PIN nếu được nhắc. Số định danh cá nhân (PIN) này có trên nhãn trên máy in.
  - Mở cửa trước để xác định vị trí của nhãn.
  - Sau khi truy cập vào EWS, bạn có thể thay đổi mật khẩu từ EWS.

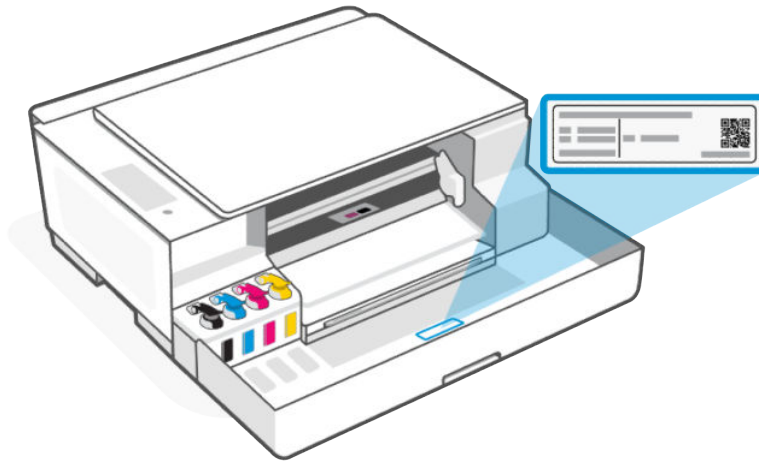

- Tùy thuộc vào cách máy in được kết nối, một vài tính năng trên EWS có thể không hoạt động.
- Không thể truy cập được EWS ở bên ngoài tường lửa của mạng.

## HP Smart (iOS, Android và Windows 10)

1. Mở ứng dụng HP Smart trên máy tính hoặc thiết bị di động của bạn. Nếu được nhắc, hãy tạo hoặc đăng nhập vào tài khoản HP.  
Để biết thêm thông tin về HP Smart, xem [Sử dụng ứng dụng HP Smart để in, quét và quản lý](#).
2. Từ màn hình chính của ứng dụng, chọn máy in của bạn, sau đó nhấp hoặc chạm vào **Advanced Settings** (Thiết đặt Nâng cao).



**GHI CHÚ:** Nếu được nhắc nhập mật khẩu của máy in, hãy nhập mã PIN từ nhãn trên máy in. Xem [Tìm mật khẩu hoặc mã PIN mặc định của máy in](#).

## Mở EWS bằng địa chỉ IP (kết nối Wi-Fi)

1. Tìm địa chỉ IP. Nhấn vào nút Thông tin (i) trên máy in để in trang thông tin.
2. Mở trình duyệt web, nhập địa chỉ IP hoặc tên máy chủ vào thanh địa chỉ, sau đó nhấp hoặc chạm vào **Enter** (Nhập).

## Mở EWS bằng địa chỉ IP (kết nối Wi-Fi Direct)

1. Đảm bảo thiết bị và máy in của bạn được kết nối bằng Wi-Fi Direct. Xem [In trong khi được kết nối với cùng một mạng Wi-Fi](#).
2. Mở trình duyệt web, nhập địa chỉ IP hoặc tên máy chủ của máy in sau vào thanh địa chỉ rồi nhấp hoặc chạm vào **Enter** (Nhập).

**IP Address (Địa chỉ IP):** 192.168.223.1

## Phần mềm máy in HP (Windows 7)

1. Từ màn hình máy tính, nhấp **Start** (Bắt đầu), chọn **All Programs** (Tất cả chương trình), nhấp **HP**, nhấp vào thư mục dành cho máy in, chọn biểu tượng có tên máy in, sau đó mở **HP Printer Assistant** (Trợ lý Máy in HP).



**GHI CHÚ:** Cần có Windows 7 Service Pack 1 (SP1) để cài đặt phần mềm máy in HP.

2. Trong phần **HP Printer Assistant** (Trợ lý Máy in HP), chọn tab **Print** (In).
3. Chọn **Printer Home Page (EWS)** (Trang Chủ Máy in (EWS)).

## Lập cấu hình thiết đặt mạng IP

Tham khảo các phần dưới đây để cấu hình thiết đặt mạng của máy in.

Nếu được nhắc nhập mật khẩu, hãy nhập mã PIN từ nhãn trên máy in. Xem [Tìm mật khẩu hoặc mã PIN mặc định của máy in](#).

### Xem hoặc thay đổi thiết đặt mạng

Xem hoặc thay đổi các thiết đặt cấu hình IP.

1. Mở EWS.
2. Nhấp vào tab **Network** (Mạng) để nhận được thông tin về mạng. Bạn có thể thay đổi các thiết đặt khi cần.

### Đổi tên máy in trên mạng

Đổi tên máy in trên mạng để máy in có thể được nhận dạng duy nhất.

1. Mở EWS.
2. Nhấp vào tab **Network** (Mạng).
3. Từ menu bên trái, nhấp vào **General** (Chung).
4. Nhấp vào **Network Identification** (Nhận dạng Mạng).
5. Thực hiện các thay đổi cần thiết và nhấp vào **Apply** (Áp dụng).

### Cấu hình các thông số IPv4 TCP/IP theo cách thủ công

Thiết lập địa chỉ IPv4, mặt nạ mạng con và cổng mặc định theo cách thủ công.

1. Mở EWS.
2. Nhấp vào tab **Network** (Mạng).
3. Từ menu bên trái, nhấp vào tùy chọn không dây.
4. Nhấp vào **IPv4 Configuration** (Cấu hình IPv4).
5. Thực hiện bất kỳ thay đổi cần thiết nào, sau đó nhấp vào **Apply** (Áp dụng).

## Gán hoặc thay đổi mật khẩu hệ thống

Gán một mật khẩu của quản trị viên để truy cập vào máy in và EWS để những người dùng không được ủy quyền không thể thay đổi thiết đặt của máy in.

1. Mở EWS.
2. Nhấp vào tab **Settings** (Thiết đặt).
3. Từ menu bên trái, nhấp vào **Security** (Bảo mật).
4. Nhấp vào **Password Settings** (Thiết đặt Mật khẩu).
5. Thực hiện các thay đổi cần thiết và nhấp vào **Apply** (Áp dụng).

---

 **GHI CHÚ:** Ghi lại mật khẩu và để ở nơi an toàn.

---

## Sử dụng Dịch vụ Web (Mẫu máy Wi-Fi)

Dịch vụ Web được bật trong quá trình cài đặt máy in. Bạn có thể xóa dịch vụ này trên trang chủ của máy in hoặc Embedded Web Server (EWS).

 **GHI CHÚ:** Để giữ bảo mật, một số thiết đặt trong Embedded Web Server (EWS) được bảo vệ bằng mật khẩu. Nhập mật khẩu khi được nhắc. Đây là mật khẩu bạn đã thiết lập trong EWS hoặc mã PIN mặc định có trên nhãn trên máy in. Xem [Tìm mật khẩu hoặc mã PIN mặc định của máy in](#).

---

## Xóa Dịch vụ Web thông qua EWS

1. Mở EWS. Xem [Truy cập và sử dụng EWS](#).
2. Nhấp vào tab **Web Services** (Dịch vụ Web).
3. Từ menu bên trái, nhấp vào **Web Services Settings** (Thiết đặt Dịch vụ Web), nhấp vào **Remove Web Services** (Xóa Dịch vụ Web) rồi sau đó làm theo chỉ dẫn trên màn hình.

---

## 7 Quản lý mực in

Nạp lại mực vào bình mực và đặt mua mực in.

### Kiểm tra mức mực

Bạn có thể nhìn thấy mức mực trong các hộp mực ở mặt trước của máy in. Nếu bạn đang sử dụng ứng dụng HP Smart, mức mực ước tính của máy in được chọn sẽ hiển thị trên màn hình chính.

Bạn cũng có thể kiểm tra bằng điều khiển của máy in hoặc phần mềm máy in HP để xác định khi nào cần nạp lại mực cho hộp mực.

### Phần mềm máy in HP (Windows)

1. Trong phần mềm máy in HP (có trong menu **Start** (Bắt đầu)), nhấp vào **Estimated Levels** (Mức ước tính) ở đầu cửa sổ.
2. Trong Hộp công cụ, nhấp vào tab **Estimated Levels** (Mức mực ước tính).

### Nạp lại hộp mực

Nạp lại mực vào những hộp mực khi máy in sắp hết mực.

Xem [Các lỗi và biểu tượng mực](#).

Hãy lưu ý những điều sau đây trước khi bắt đầu.



#### GHI CHÚ:

- Việc bảo dưỡng hoặc sửa chữa sản phẩm do sử dụng hộp mực không đúng cách và/hoặc sử dụng mực không phải của HP sẽ không được bảo hành.
  - Giữ lọ mực xa khỏi tầm tay của trẻ em.
  - Không uống hay đặt vào miệng.
  - Chỉ mở các lọ mực khi bạn định nạp lại hộp mực.
  - Không nghiêng, lắc hoặc bóp lọ mực khi đang mở nắp để phòng tránh trường hợp mực bị rò rỉ.
  - Cất lọ mực ở nơi khô ráo và thoáng mát.
-

1. Mở cửa phía trước.

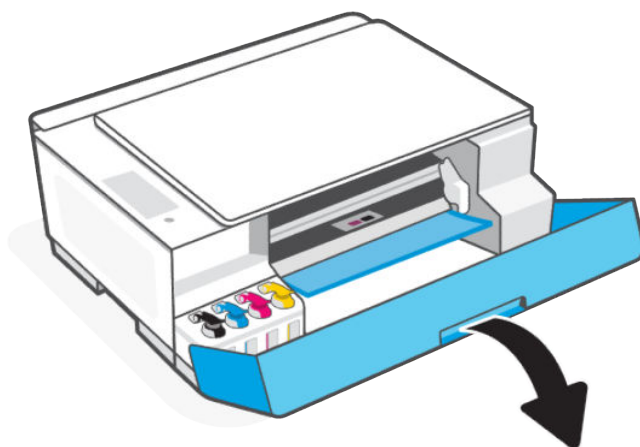

2. Mở nắp hộp mực mà bạn muốn nạp mực.

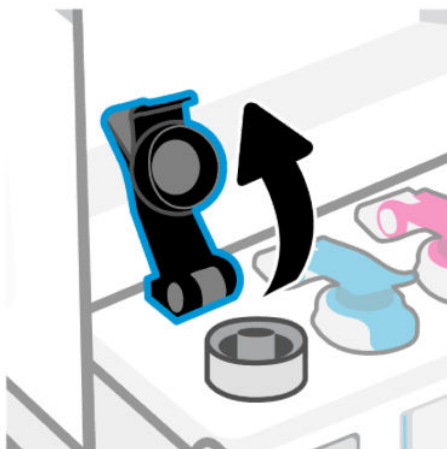

3. Mở lọ mực.

- Nếu lọ mực có nắp xoắn màu, hãy xoắn để mở nắp.

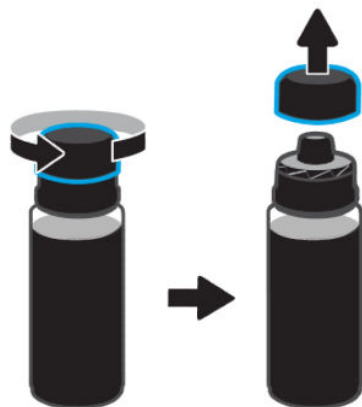

- Nếu lọ mực có nắp lật màu trắng, hãy lật để mở phần trên của nắp.

(Nếu đây là lọ mới, đầu tiên hãy xoắn để mở nắp và tháo niêm phong. Lắp lại và vặn chặt nắp vào lọ, sau đó lật để mở nắp.)

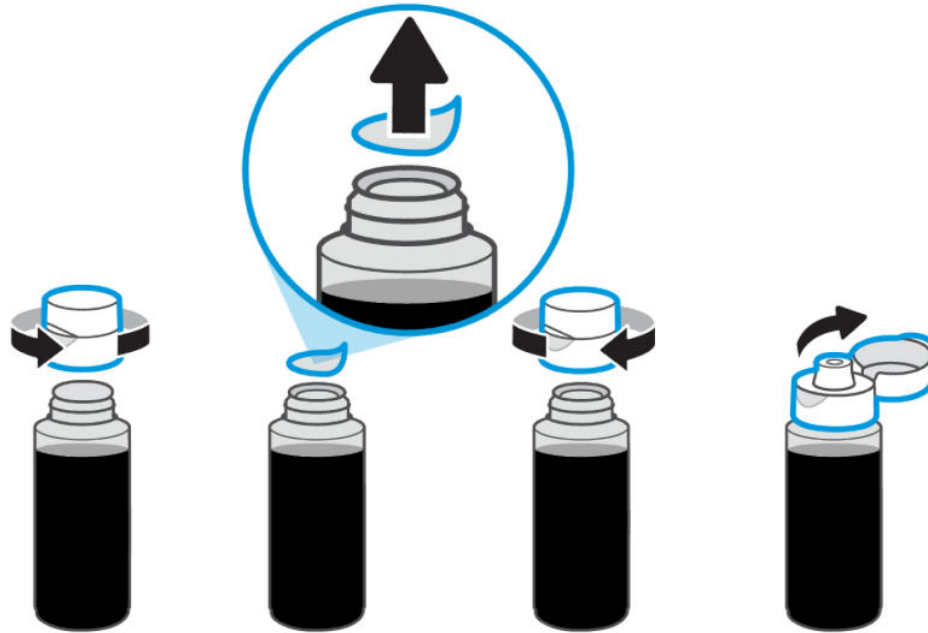

4. Khớp màu của lọ mực với hộp mực.

Lộn ngược lọ mực vào hộp mực và khớp vào vị trí. Đợi cho đến khi mực đổ đầy hộp mực.

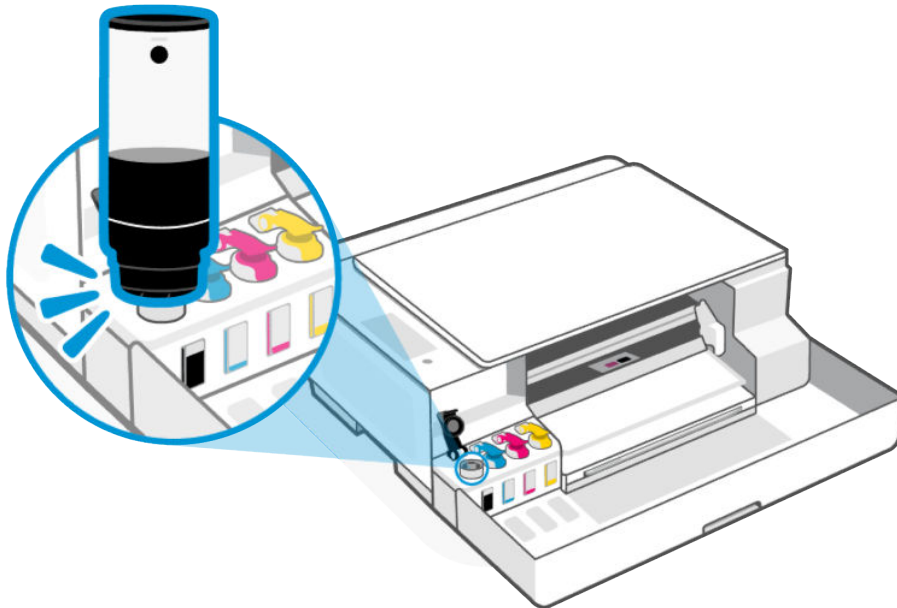

 **GHI CHÚ:**

- Nếu mực không chảy ra ngay, hãy tháo và lắp lại lọ mực vào hộp mực theo đúng cách.

- Không bóp lọ mực trong quá trình nạp mực.
  - Nếu vẫn còn mực trong lọ, đóng lọ mực đúng cách và giữ lọ mực thẳng đứng ở nơi tối, mát mẻ. Với lọ có nắp xoắn màu, hãy lắp lại nắp bằng cách đẩy chặt nắp trở lại vào lọ.
- 

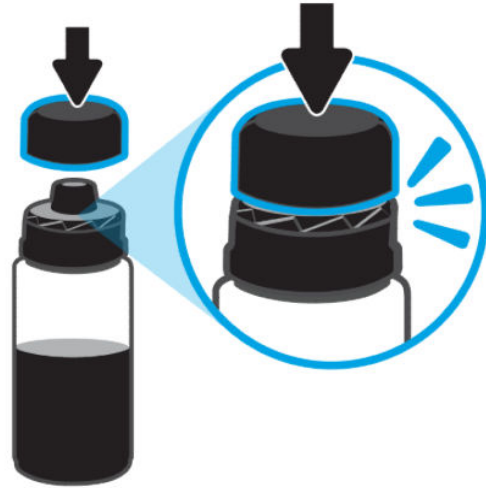

5. Đóng chặt nắp hộp mực.



6. Lặp lại các bước để nạp mực vào các hộp mực khác.

7. Đóng cửa trước của máy in.

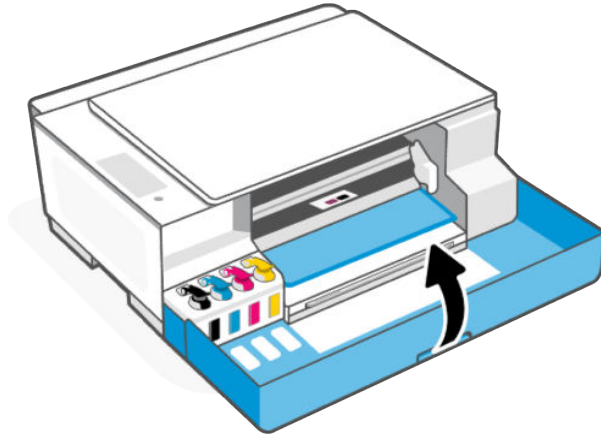

## Đặt hàng mực

Trước khi đặt hàng lọ mực, kiểm tra bằng mắt các nhãn mác trên lọ mực để xác định mã số lọ mực.

Bạn cũng có thể tìm thấy thông tin này từ nhãn trên máy in. Xem [Tìm mật khẩu hoặc mã PIN mặc định của máy in](#).

Để đặt hàng vật tư HP chính hãng cho máy in, truy cập [www.hp.com/buy/supplies](http://www.hp.com/buy/supplies). Nếu được nhắc, chọn quốc gia/khu vực của bạn, và sau đó làm theo lời nhắc để tìm đúng lọ mực cho máy in của bạn.

 **GHI CHÚ:** Không hỗ trợ đặt hàng mua lọ mực trực tuyến ở tất cả các quốc gia/khu vực. Nếu loại đó không sẵn có tại quốc gia/khu vực của bạn, bạn vẫn có thể xem thông tin vật tư và in danh sách để tham khảo khi mua sắm tại cửa hàng bán lẻ của HP tại địa phương.

## Chỉ in bằng mực màu đen (Windows)

1. Từ phần mềm của bạn, chọn **Print** (In).
2. Đảm bảo đã chọn máy in của bạn.
3. Nhấp vào nút mở hộp thoại **Properties** (Thuộc tính).

Phụ thuộc vào ứng dụng phần mềm của bạn, nút này có thể được gọi là **Properties** (Thuộc tính), **Options** (Tùy chọn), **Printer Setup** (Thiết lập Máy in), **Printer Properties** (Thuộc tính Máy in), **Printer** (Máy in), hoặc **Preferences** (Ưu tiên).

4. Chọn các tùy chọn phù hợp.

- **Windows 10**

- Nhấp vào tab **Paper/Quality** (Giấy/Chất lượng).
- Trong **Print in Grayscale** (In bằng Dải màu xám), chọn **Black Ink Only** (Chỉ Mực Đen) từ danh sách, rồi nhấp vào **OK**.

- **Windows 7**

- Trên tab **Layout** (Bố cục) hoặc **Paper/Quality** (Giấy/Chất lượng), nhấp vào nút **Advanced** (Nâng cao) để mở hộp thoại **Advanced Options** (Tùy chọn Nâng cao).
- Từ danh sách thả xuống **Print in Grayscale** (In bằng Dải màu Xám), chọn **Black Ink Only** (Chỉ Mực Đen), rồi nhấp vào **OK**.

## Di chuyển máy in

Để tránh làm hư hỏng máy in hoặc rò rỉ mực, hãy thực hiện theo hướng dẫn.

Nếu bạn dự định di chuyển máy in đến vị trí khác trong nhà hoặc cơ quan, hãy giữ nắp đầu in ở trạng thái đóng và máy in ở vị trí nằm ngang.

Để di chuyển máy in đến một vị trí khác bên ngoài nhà hoặc văn phòng, hãy tham khảo hướng dẫn đi kèm trong hộp được cung cấp cùng với máy in, hoặc truy cập [hp.com/support/movingsmarttank](http://hp.com/support/movingsmarttank).

## 8 Giải quyết vấn đề

Xử lý các vấn đề thường gặp với máy in.

Bạn cũng có thể nhận trợ giúp từ ứng dụng HP Smart và bảng điều khiển của máy in:

- **Bảng điều khiển máy in:** Xem [Giải thích các mã lỗi, đèn và biểu tượng](#).
- **HP Smart:** Cung cấp cảnh báo về các vấn đề liên quan đến máy in (kẹt giấy và các vấn đề khác), liên kết đến nội dung trợ giúp và các tùy chọn để liên hệ bộ phận hỗ trợ nhằm trợ giúp thêm.

Xem [Sử dụng ứng dụng HP Smart để in, quét và quản lý](#).

Nếu các đề xuất không khắc phục được sự cố, hãy thử tìm trợ giúp thông qua một trong các dịch vụ hỗ trợ. Xem [liên hệ với HP](#).

### Cập nhật máy in

HP thường xuyên phát hành các bản cập nhật phần mềm điều khiển để nâng cao chức năng của sản phẩm và khắc phục các vấn đề.

Theo mặc định, nếu máy in (mẫu máy Wi-Fi) hoặc máy tính được kết nối có kết nối Internet, máy in sẽ tự động kiểm tra cập nhật theo định kỳ.

Để cập nhật máy in theo cách thủ công, hãy thực hiện theo hướng dẫn trong các phần kế tiếp.

### HP Smart (mẫu máy Wi-Fi)

1. Mở ứng dụng HP Smart trên máy tính hoặc thiết bị di động. Nếu được nhắc, hãy tạo hoặc đăng nhập vào tài khoản HP.
2. Trên màn hình chính của HP Smart, chọn máy in của bạn. Nếu cần, hãy nhấp hoặc chạm vào **Printer Settings** (Thiết đặt Máy in).
3. Chọn **Advanced Settings** (Thiết đặt Nâng cao).  
Thao tác này sẽ mở trang chủ máy in (EWS) trong trình duyệt Web.
4. Trong EWS, nhấp hoặc chạm vào **Tools** (Công cụ).
5. Nhấp hoặc chạm vào **Printer Updates** (Cập nhật Máy in).
6. Chọn **Firmware Updates** (Cập nhật Phần mềm điều khiển) và thực hiện theo các hướng dẫn trên màn hình.

### Tải xuống từ trang web hỗ trợ của HP

1. Đảm bảo máy in đang bật và được kết nối với máy tính.
2. Truy cập [trang web hỗ trợ của HP](#) trên máy tính của bạn.
3. Tìm sản phẩm của bạn để tải xuống và cài đặt phần mềm điều khiển mới nhất.

## Embedded Web Server (EWS) (Mẫu máy Wi-Fi)

Bạn có thể cập nhật máy in hoặc thay đổi các thiết đặt từ EWS cho máy in mạng.

1. Mở EWS. Xem [Truy cập và sử dụng EWS](#).
2. Nhấp vào tab **Tools** (Công cụ).
3. Từ menu bên trái, nhấp vào **Printer Updates** (Cập nhật máy in), sau đó chọn **Firmware Updates** (Cập nhật phần mềm điều khiển).
4. Chọn các tùy chọn mong muốn, và sau đó nhấp vào **Apply** (Áp dụng).

## Giải thích các mã lỗi, đèn và biểu tượng

Tim hiểu mã lỗi, đèn trên bảng điều khiển và các biểu tượng hiển thị, sau đó thực hiện bất kỳ hành động nào cần thiết.



**GHI CHÚ:** Khi tất cả các đèn trên bảng điều khiển của máy in nhấp nháy, máy in đang ở trạng thái lỗi. Tắt máy in sau đó bật lại.

### Mã lỗi

Khi màn hình bảng điều khiển hiển thị chữ E, máy in đang ở trạng thái lỗi.



### Lỗi E1/E2

Đã xảy ra hiện tượng không khớp khổ giấy (E1) hoặc không khớp chiều dài giấy (E2).

Khi in, máy in phát hiện rằng khổ giấy của tác vụ in không khớp với chiều rộng hay chiều dài của giấy đã nạp.

1. Nhấn nút Hủy  để hủy in.
2. Nạp giấy khớp với khổ của trang bạn muốn in hoặc thay đổi thiết đặt khổ giấy trên ứng dụng để khớp với khổ giấy bạn đang sử dụng.

Để thay đổi khổ giấy, xem [Thay đổi thiết đặt giấy tại Embedded Web Server \(mẫu máy Wi-Fi\)](#).



3. In lại tài liệu.

### Lỗi E3

Giá đỡ đầu in bên trong máy in đã kẹt hoặc dừng lại.

1. Mở cửa phía trước.
2. Bảo đảm rằng nắp đầu in được đóng chặt và giá đỡ đầu in không bị cản trở.

 **THẬN TRỌNG:** Không mở nắp đầu in.

3. Gỡ bỏ giấy hoặc các vật khác làm kẹt giá đỡ.
4. Đóng cửa phía trước.
5. Nhấn nút Tiếp tục  để tiếp tục in hoặc nhấn nút Hủy  để dừng.
6. Nếu sự cố vẫn tiếp diễn, hãy tắt và bật lại máy in, hoặc liên hệ với HP.

## Lỗi E4

Có lỗi kẹt giấy.

Xử lý kẹt giấy.

Xem [Các vấn đề về kẹt giấy và nạp giấy](#).

---

**⚠ THẬN TRỌNG:** Không mở nắp đầu in.

---

## Lỗi E5

Máy quét không hoạt động.

1. Nhấn nút Hủy , sau đó thử quét lại.
2. Nếu máy quét vẫn không quét được, hãy tắt máy in, sau đó bật lại.

Máy in có thể vẫn in ngay cả khi máy quét không hoạt động.

## Lỗi E6

Máy in đang ở trong trạng thái lỗi.

Khởi động lại máy in.

1. Tắt máy in.
2. Rút dây nguồn ra.
3. Đợi một phút, và sau đó cắm dây nguồn trở lại.
4. Bật máy in.

Nếu vấn đề vẫn chưa giải quyết được, hãy liên hệ HP.

## Lỗi E7

Một hoặc nhiều hộp mực đã hết mực.

1. Mở cửa trước và nắp hộp mực.
2. Mở lọ mực, đặt lộn ngược lọ mực vào hộp mực và khớp vào vị trí.  
Đợi cho đến khi mực đổ đầy hộp mực.
3. Đóng nắp lọ mực, nắp hộp mực và cửa trước.

Để biết thêm thông tin, hãy xem [Nap lại hộp mực](#).

## Lỗi E8

Đã xảy ra lỗi nghiêm trọng.

Tắt máy in sau đó bật lại.

Nếu vấn đề vẫn tiếp diễn, hãy liên hệ với HP.

## Lỗi E9

Đã xuất hiện lỗi cập nhật phần mềm điều khiển hoặc máy in.

Tắt máy in sau đó bật lại.

Nếu cách này không giải quyết được vấn đề, hãy tải xuống phần mềm điều khiển máy in mới nhất. Truy cập [trang web hỗ trợ của HP](#) để biết thêm thông tin. Bạn có thể cần cáp USB để tạm thời kết nối máy in với máy tính.

## Đèn nút Nguồn

Các trạng thái khác nhau của đèn nút Nguồn.



Trạng thái	Nguyên nhân và Giải pháp
Bật	Máy in đang bật.
Tắt	Máy in đang tắt nguồn.
Mờ	Máy in đang ở chế độ Ngủ. Xem <a href="#">Chế độ Tiết kiệm Năng lượng hoặc chế độ Ngủ</a> .
Nhấp nháy	Máy in đang quá trình bật hoặc tắt, hoặc đang xử lý một tác vụ. Để hủy lệnh đó, hãy nhấn nút Hủy  .
Nhấp nháy nhanh	Nếu cửa trước đang mở, hãy đóng cửa. Nếu cửa trước đang đóng và đèn nhấp nháy nhanh, thì máy in đang ở trạng thái lỗi. Kiểm tra máy tính hoặc thiết bị của bạn để xem có bất kỳ thông báo nào có thể giúp cung cấp thêm thông tin. Nếu cần, hãy thử in một trang để tạo thông báo trên màn hình.

## Biểu tượng Tài liệu và lỗi giấy

Đối với các lỗi liên quan đến giấy không khớp hoặc kẹt giấy, xem [Mã lỗi](#).

**Đèn Cảnh báo và biểu tượng Tài liệu Trống đang nhấp nháy. Đèn Tiếp tục và đèn Hủy bỏ đang sáng.**

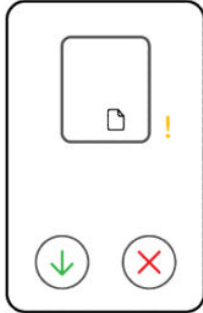

Máy in nhận được lệnh in và phát hiện ra máy in hết giấy.

Nạp giấy vào khay tiếp giấy, sau đó nhấn nút Tiếp tục  để tiếp tục.

**Đèn Cảnh báo và biểu tượng Tài liệu với các dòng ngang đang nhấp nháy. Đèn Tiếp tục và đèn Hủy bỏ đang sáng.**

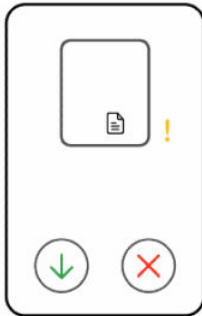

Máy in nhận được lệnh sao chép hoặc quét và phát hiện ra rằng không có bản gốc trên kính máy quét.

Đặt bản gốc lên kính máy quét, sau đó nhấn nút Tiếp tục  để tiếp tục.

## Các biểu tượng và lỗi đầu in

**Đèn Cảnh báo và một hoặc cả hai biểu tượng Đầu in đang nhấp nháy.**

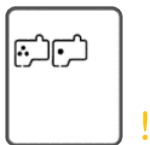

Nguyên nhân	Giải pháp
<p>Có thể đã xảy ra một trong những vấn đề sau:</p> <ul style="list-style-type: none"> <li>Một hay cả hai đầu in bị thiếu.</li> <li>Một hay cả hai đầu in bị lắp sai.</li> <li>Một hoặc cả hai đầu in vẫn còn nút bịt màu cam hoặc băng dính nhựa.</li> <li>Một hoặc cả hai đầu in không tương thích hoặc bị hư hỏng.</li> </ul>	<ul style="list-style-type: none"> <li>Bảo đảm rằng cả hai đầu in được lắp đúng cách.</li> <li>Lắp bất kỳ đầu in còn thiếu nào.</li> <li>Nếu cả hai đầu in đã được lắp, tháo đầu in được chỉ báo ra, đảm bảo không có nắp bịt màu cam hay băng dính trên đó và sau đó lắp lại đầu in một cách chắc chắn.</li> <li>Đảm bảo rằng bạn đang sử dụng đúng đầu in của HP cho máy in của mình.</li> </ul> <p><b>GHI CHÚ:</b> Không mở nắp đầu in trừ khi được hướng dẫn. Để biết thêm thông tin, hãy xem <a href="#">Các vấn đề về đầu in</a>.</p>

## Biểu tượng Căn chỉnh Đầu in

**Bộ đếm số sẽ hiển thị chữ A hoặc nhấp nháy chữ A, hoặc "hình động cuộc đua".**



Nguyên nhân	Giải pháp
<p>Máy in đang căn chỉnh đầu in.</p> <p>Hình động cuộc đua xuất hiện trên màn hình khi máy in đang in trang canh chỉnh đầu in.</p> <p>Chữ "A" sáng liên tục sẽ xuất hiện khi trang căn chỉnh đã được in ra.</p> <p>Chữ "A" nhấp nháy sẽ xuất hiện khi máy in đang quét trang canh chỉnh.</p> <p>Chữ "A" sẽ biến mất sau khi quét, khi quá trình căn chỉnh đầu in đã hoàn thành.</p>	<p>Sau khi trang căn chỉnh được in ra và đèn Mở Nắp  nhấp nháy, đặt trang đã in với mặt in úp xuống lên kính máy quét, đóng nắp máy quét, sau đó bấm nút Sao chụp đang nhấp nháy để quét trang.</p> <p>Căn chỉnh đầu in hoàn thành sau khi quét.</p>

**Bộ đếm số hiển thị chữ A nhấp nháy. Biểu tượng Cảnh báo, đèn Tiếp tục và đèn Nguồn nhấp nháy.**

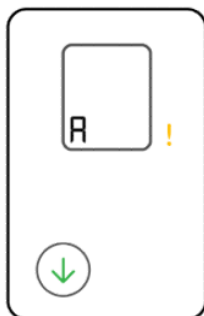

Nguyên nhân	Giải pháp
Căn chỉnh đầu in thất bại. Hiện tượng này xảy ra sau khi bạn đã quét trang căn chỉnh.	Thử một trong các tùy chọn sau: <ul style="list-style-type: none"> <li>Nhấn vào một trong các nút Sao chụp để quét lại trang căn chỉnh.</li> <li>Nhấn vào nút Tiếp tục  để in lại trang căn chỉnh.</li> </ul> <p>Nếu bạn không có bất kỳ thao tác gì, quá trình căn chỉnh đầu in sẽ bị hủy bỏ sau một khoảng thời gian.</p>

## Các lỗi và biểu tượng mực

Đối với trạng thái máy in sau, hãy nạp lại mực cho hộp mực được chỉ dẫn.

Xem [Nạp lại hộp mực](#).

- Một hoặc nhiều biểu tượng Mực và đèn Tiếp tục đang sáng.**

Một hoặc nhiều hộp mực sắp hết mực.

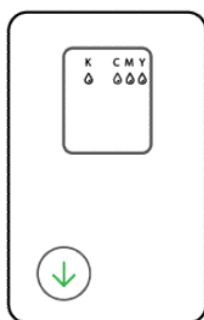

- Đèn Cảnh báo sáng, một hoặc nhiều biểu tượng Mực nhấp nháy và đèn Tiếp tục đang sáng.**

Một hoặc nhiều hộp mực đang có mức mực rất thấp.

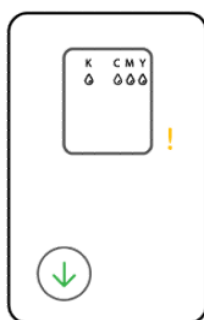

- Đèn Cảnh báo sáng, mã lỗi E7 và một hay nhiều biểu tượng Mực nhấp nháy.**

Một hoặc nhiều hộp mực đã hết mực.



## Trạng thái, đèn và biểu tượng Wi-Fi (mẫu máy Wi-Fi)

Đèn Wi-Fi và các biểu tượng trạng thái Wi-Fi trên bảng điều khiển máy in cùng nhau cho biết trạng thái kết nối Wi-Fi của máy in.







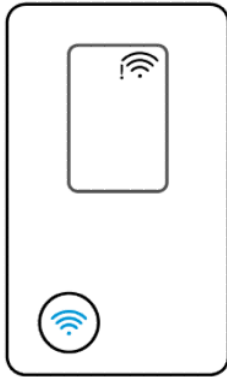

### GHI CHÚ:













- Để kết nối với mạng Wi-Fi, hãy xem [Kết nối máy in của bạn](#).
- Để giải quyết các sự cố về kết nối không dây, hãy xem [Các vấn đề về mạng và kết nối \(mẫu máy Wi-Fi\)](#).



**Bảng 8-1** Trạng thái, đèn và biểu tượng Wi-Fi

Đèn Wi-Fi	Biểu tượng Wi-Fi	Trạng thái Wi-Fi
Tắt	Tắt	Máy in không được kết nối với mạng Wi-Fi. Để bật Wi-Fi, hãy nhấn nút Wi-Fi  .
 Bật	 Biểu tượng Wi-Fi đang bật.	Máy in được kết nối với mạng Wi-Fi.
 Nhấp nháy	 <ul style="list-style-type: none"><li>• Cảnh báo Wi-Fi  đang bật.</li><li>• Các vạch tín hiệu Wi-Fi sáng luân phiên.</li></ul>	Máy in không được kết nối hoặc đang cố gắng kết nối với mạng Wi-Fi.

**Bảng 8-1** Trạng thái, đèn và biểu tượng Wi-Fi (còn tiếp)

Đèn Wi-Fi	Biểu tượng Wi-Fi	Trạng thái Wi-Fi
 Nhấp nháy	 Các vạch tín hiệu Wi-Fi sáng luân phiên.	Máy in đang ở chế độ cài đặt Wi-Fi hoặc đang cố kết nối với mạng Wi-Fi. <ul style="list-style-type: none"><li>Đèn Wi-Fi sáng cho biết máy in chưa được nối với mạng hoặc đang cố gắng kết nối.</li><li>Trong khi cài đặt máy in, đèn Wi-Fi nhấp nháy cũng cho biết máy in đang ở chế độ cài đặt Wi-Fi.</li></ul> Ở chế độ cài đặt, đèn Wi-Fi  nhấp nháy màu xanh lam, các vạch tín hiệu Wi-Fi sáng luân phiên và cảnh báo Wi-Fi  sẽ tắt. Nếu chế độ cài đặt hết thời gian chờ sau một thời gian, bạn có thể khởi động lại chế độ này bằng cách khôi phục thiết đặt mạng của máy in. <a href="#">Xem <i>Khôi phục mặc định và thiết đặt ban đầu của nhà máy.</i></a>
 Nhấp nháy	 <ul style="list-style-type: none"><li>Dấu chấm Wi-Fi và vạch dưới cùng bật sáng.</li><li>Cảnh báo Wi-Fi  nhấp nháy.</li></ul>	Có thể đã xảy ra lỗi Wi-Fi.
 Nhấp nháy	 Biểu tượng Wi-Fi nhấp nháy.	Máy in đang ở chế độ WPS.
 Nhấp nháy nhanh	 <ul style="list-style-type: none"><li>Dấu chấm Wi-Fi đang sáng.</li><li>Cảnh báo Wi-Fi  và các vạch tín hiệu nhấp nháy nhanh.</li></ul>	Đã xảy ra lỗi ở chế độ WPS.

## Các vấn đề về kẹt giấy và nạp giấy

Xem bên trong tất cả các đường dẫn giấy và loại bỏ hết giấy bị kẹt hoặc vật lạ được tìm thấy.

### Các vị trí kẹt giấy có thể xảy ra

Kẹt giấy có thể xảy ra ở các vùng sau đây của máy in.

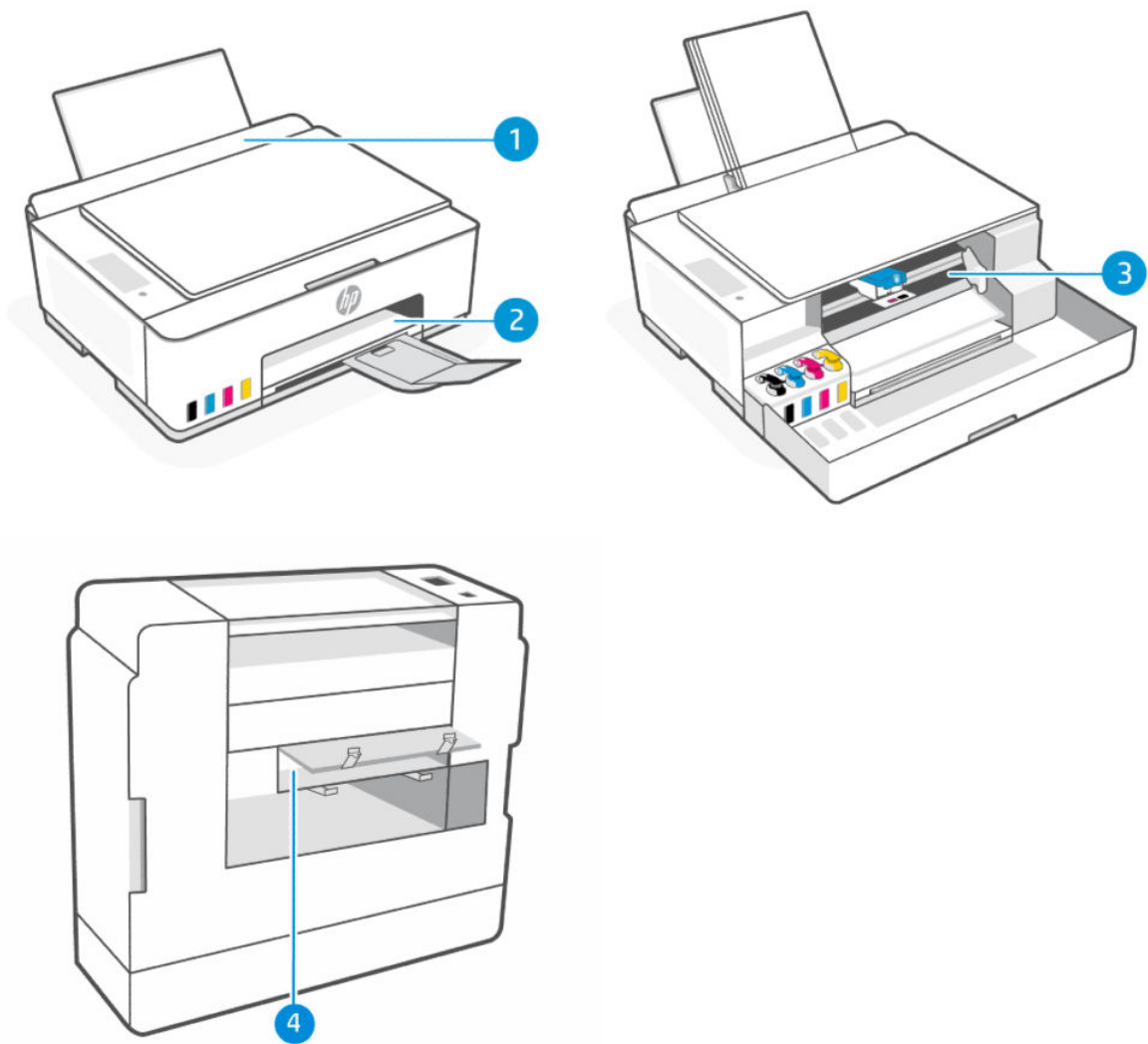

**Bảng 8-2 Các vị trí khay giấy**

Tính năng	Mô tả
1	Khay nạp giấy
2	Khay giấy ra
3	Khu vực tháo lắp đầu in
4	Đáy máy in

## Tháo giấy bị kẹt

Xem tất cả những khu vực có thể xảy ra kẹt giấy và loại bỏ hết giấy bị kẹt hoặc vật lạ được tìm thấy.

### ⚠ THẬN TRỌNG:

- Không dùng vật sắc nhọn như kẹp hoặc kim nhọn để tháo giấy bị kẹt.
- Khi tháo giấy bị kẹt, dùng cả hai tay kéo thẳng giấy ra khỏi máy in.

## Khay nạp giấy

Lấy giấy bị kẹt ra khỏi khay tiếp giấy.

1. Nhấn nút Hủy  để hủy in. Nếu cách này không giúp loại bỏ lỗi, hoàn thành các bước sau đây để loại bỏ lỗi kẹt theo cách thủ công.
2. Loại bỏ hết giấy bị kẹt được tìm thấy.

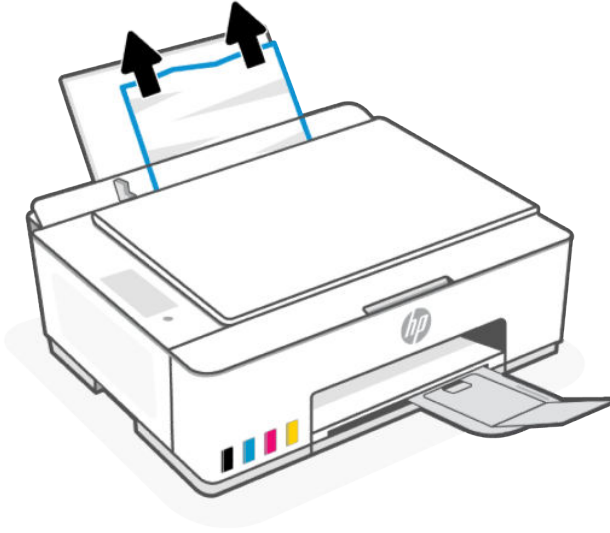

3. Đảm bảo không có vật lạ nào trong đường dẫn giấy, và sau đó nạp lại giấy.

**⚠ THẬN TRỌNG:** Không tháo tấm chắn khay nạp giấy. Tấm chắn này ngăn không cho các mảnh vụn rơi vào đường dẫn giấy và gây ra kẹt giấy hoặc các vấn đề khác.

## Khay giấy ra

Lấy hết giấy bị kẹt ra khỏi khay giấy ra.

1. Nhấn nút Hủy  để hủy in. Nếu cách này không giúp loại bỏ lỗi, hoàn thành các bước sau đây để loại bỏ lỗi kẹt theo cách thủ công.

2. Kéo nhẹ giấy ra khỏi khay giấy ra.

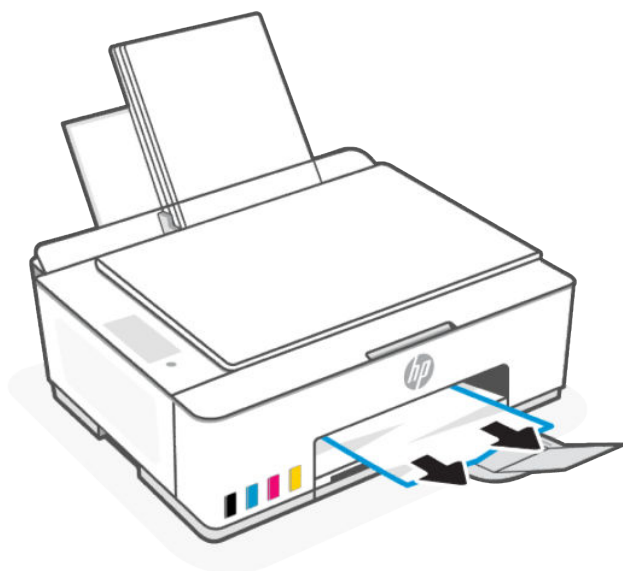

### Khu vực tháo lắp đầu in

Mở cửa trước, xem bên trong và lấy hết giấy bị kẹt ra.

1. Nhấn nút Hủy (X) để hủy in. Nếu cách này không giúp loại bỏ lỗi, hoàn thành các bước sau đây để loại bỏ lỗi kẹt giấy theo cách thủ công.
2. Đóng phần mở rộng khay giấy ra.



3. Mở cửa trước của máy in.

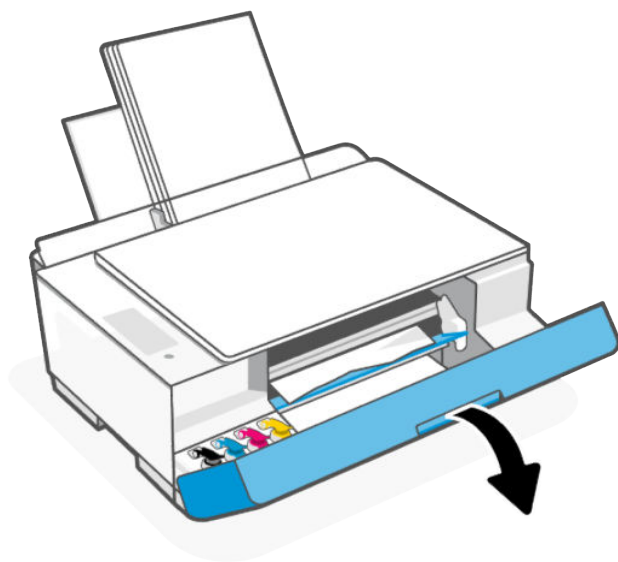

4. Đảm bảo rằng giá đỡ đầu in không bị cản trở. Có thể bạn cần trượt giá đỡ về phía bên phải.

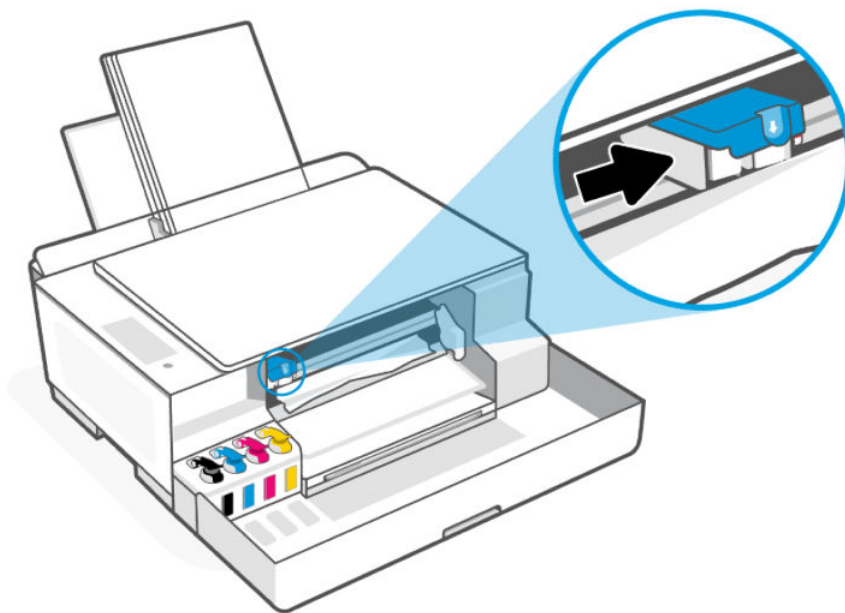

Gỡ bỏ giấy hoặc các vật khác làm kẹt giá đỡ.

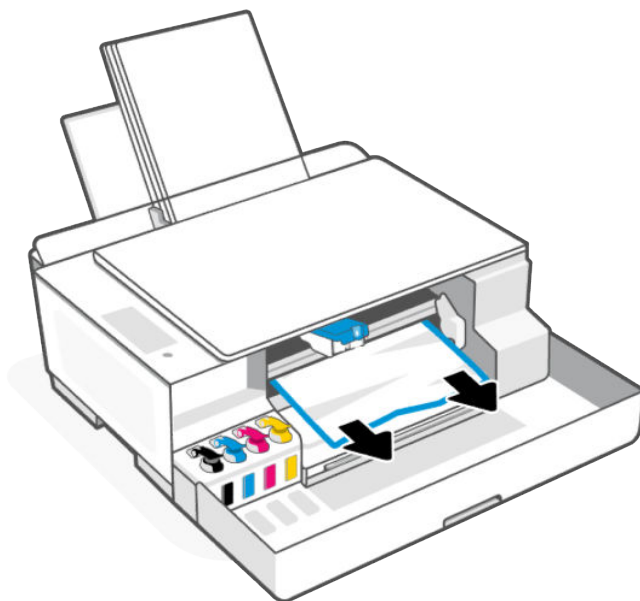

- Đảm bảo rằng nắp đầu in được đóng chính xác.

 **GHI CHÚ:** Sau khi thiết lập máy in, không mở nắp đầu in trừ khi được hướng dẫn như vậy.





- Đóng cửa phía trước.
- Mở phần mở rộng khay giấy ra.

## Đáy máy in

Mở cửa tiếp cận ở đáy và lấy giấy bị kẹt ra.

 **GHI CHÚ:** Làm theo các hướng dẫn trong mục này sau khi bạn đã thử các cách khác để loại bỏ lỗi kẹt giấy. Trước khi bắt đầu, đảm bảo rằng nắp hộp mực đã được đóng chắc chắn để tránh rò rỉ mực.

- Nhấn nút Hủy  để hủy in. Nếu cách này không giúp loại bỏ lỗi, hoàn thành các bước sau đây để loại bỏ lỗi kẹt giấy theo cách thủ công.
- Nhấn nút Nguồn  để tắt máy in, sau đó rút phích cắm dây nguồn.

3. Mở cửa phía trước.

 **GHI CHÚ:** Đảm bảo rằng khay giữ đầu in ở tận cùng phía bên trái; nếu không, hãy di chuyển bằng tay sang bên trái.

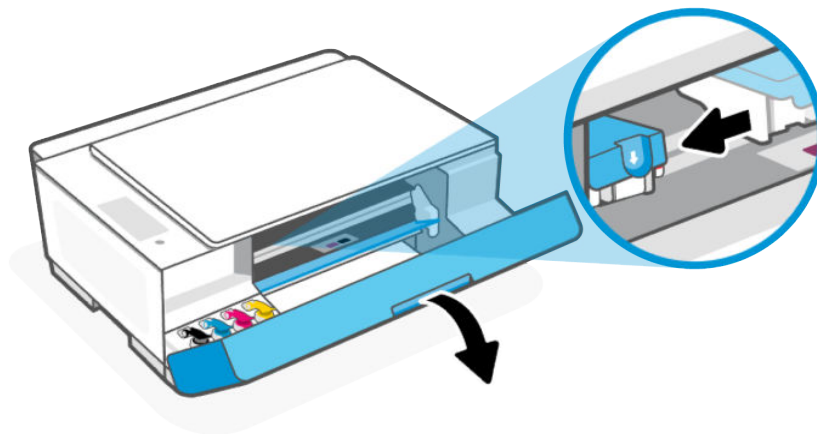

4. Nhấn xuống ở bên cạnh nắp đầu in để nhả nắp.

 **GHI CHÚ:** Sau khi thiết lập máy in, không mở nắp đầu in trừ khi được hướng dẫn như vậy.

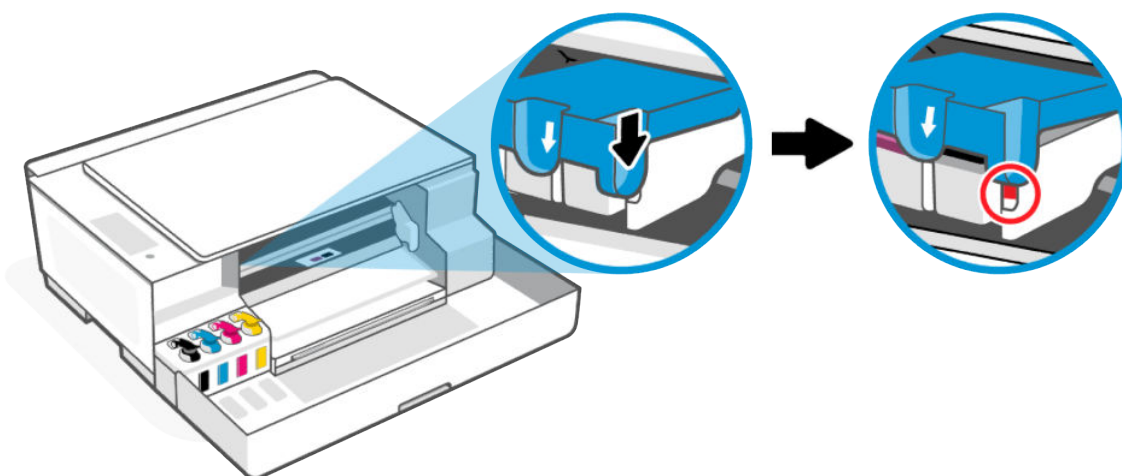

5. Đóng cửa phía trước.

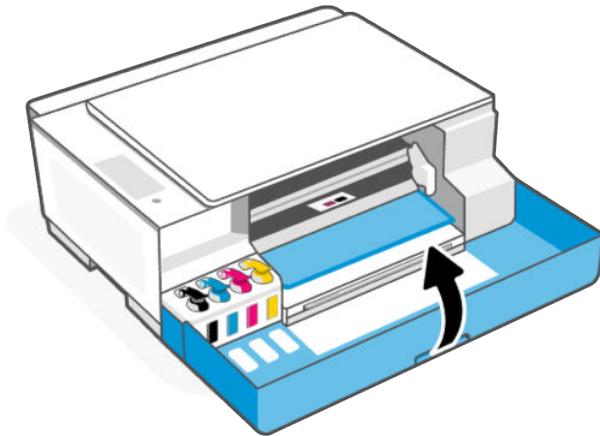

6. Xoay máy in, sau đó nhấc phần phía sau của máy in lên sao cho máy in nằm tựa lên mặt trước.



**GHI CHÚ:** Không để máy in ở tư thế nghiêng quá lâu để tránh hư hỏng hoặc rò rỉ mực.

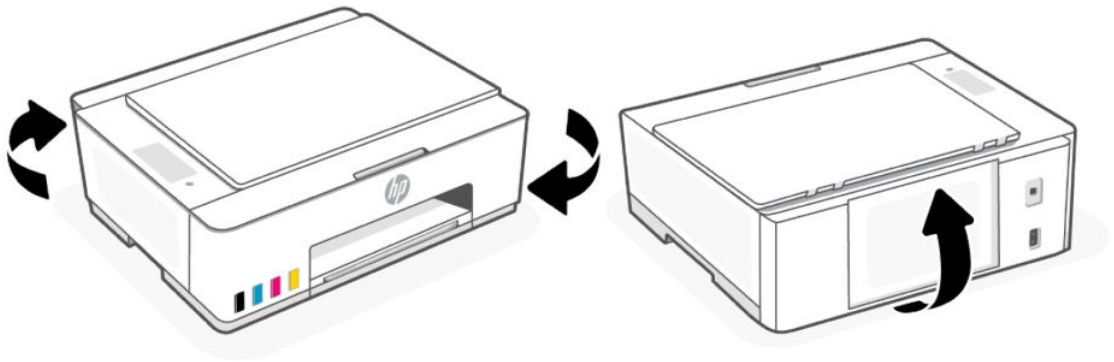

7. Xác định vị trí hai vấu ở đáy máy in.

Nhấn hai vấu để nhả ra, sau đó mở cửa tiếp cận ở đáy.

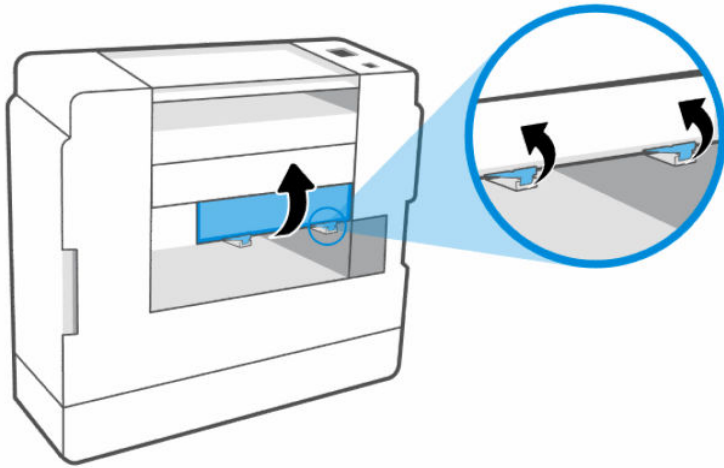

8. Lấy hết giấy bị kẹt ra bằng cách kéo từ từ giấy ra khỏi máy in.

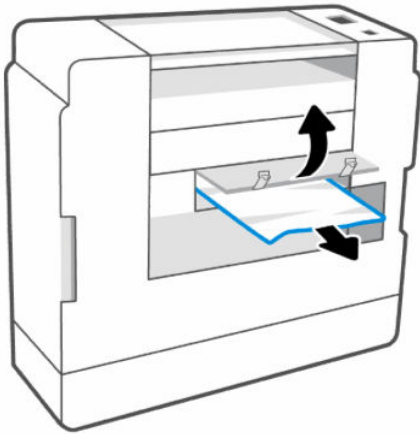

9. Đóng cửa tiếp cận ở đáy, đảm bảo rằng hai vấu đã khớp vào vị trí.

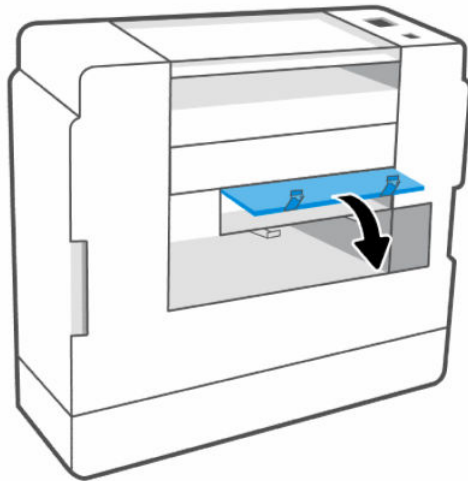

10. Đặt máy in trở lại vào vị trí nằm ngang.

11. Mở cửa phía trước.
12. Đóng nắp đầu in, sau đó đóng cửa trước.

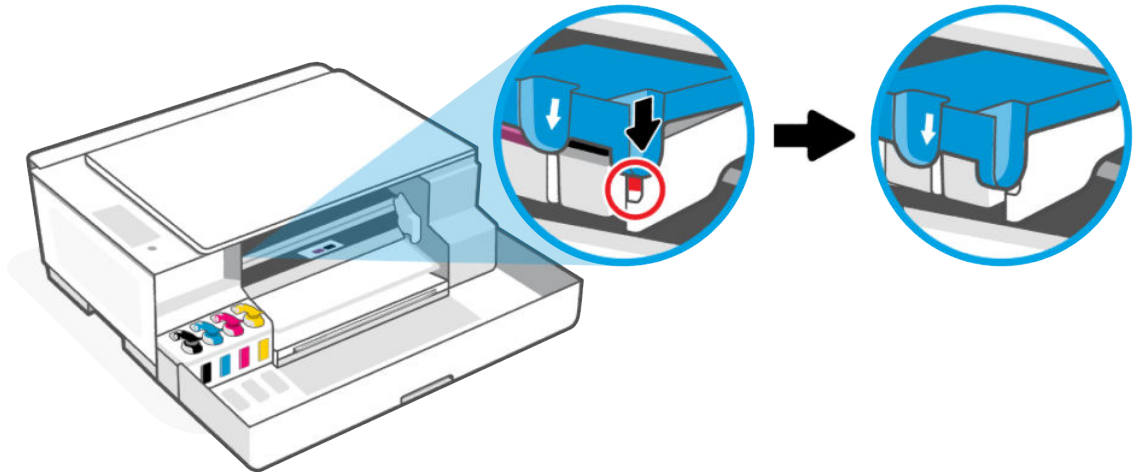

13. Kết nối dây nguồn và sau đó bật máy in lên.

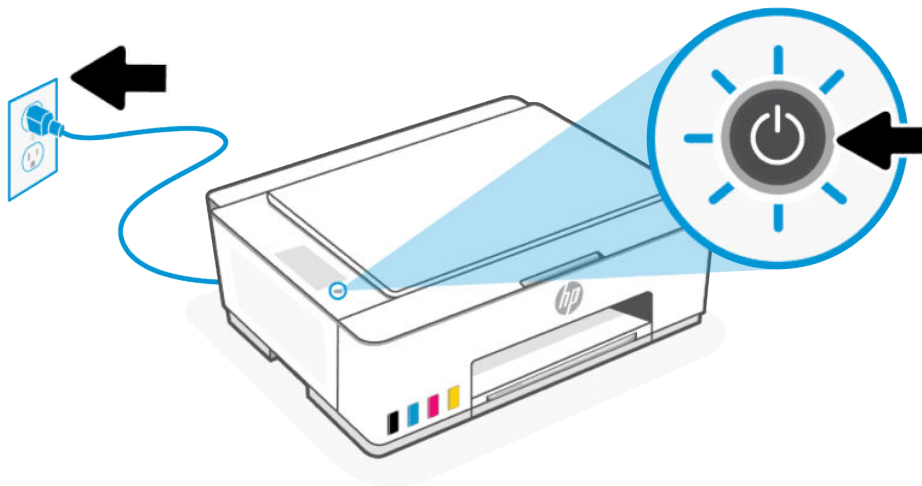

## Vệ sinh con lăn cuốn giấy theo cách thủ công

Vệ sinh con lăn cuốn giấy để ngăn chặn các vấn đề về nạp giấy, ví dụ như không cuốn giấy, kẹt giấy và in lệch.

1. Chuẩn bị các đồ dùng sau đây:
  - Một chiếc tăm bông dài, không có xơ
  - Nước cất, nước lọc, hoặc nước đóng chai (nước máy có thể làm hỏng máy in)
2. Nhấn nút Nguồn  để tắt máy in, sau đó rút phích cắm dây nguồn.
3. Rút tất cả các cáp khỏi máy in.
4. Nếu cần, hãy kéo khay nạp giấy lên, hoặc lấy hết giấy ra khỏi khay nạp giấy.

5. Nâng và giữ tấm chắn khay nạp giấy.

**⚠ THẬN TRỌNG:** Không tháo tấm chắn khay nạp giấy. Tấm chắn này ngăn không cho các mảnh vụn rơi vào đường dẫn giấy và gây ra kẹt giấy hoặc các vấn đề khác.

6. Nhìn xuống qua khay nạp giấy đang mở và tìm những trục lăn cuộn giấy màu xám. Bạn có thể cần một chiếc đèn pin để soi vào khu vực đó.

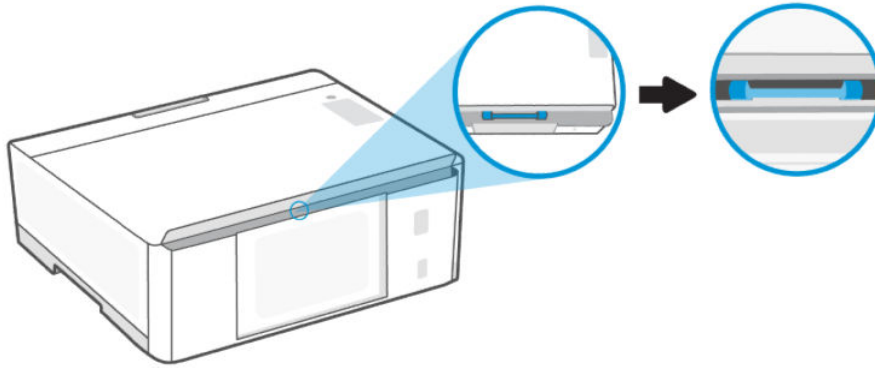

7. Làm ướt một chiếc tấm bông dài bằng nước đóng chai hoặc nước cất, và sau đó vắt kiệt nước khỏi lớp vải.
8. Ép tấm bông vào các trục lăn và xoay các trục lăn hướng lên phía trên để vệ sinh trục lăn. Sử dụng lực vừa phải để loại bỏ bụi bẩn hoặc bụi tích tụ.
9. Để các trục lăn khô trong 10 hoặc 15 phút.
10. Sau đó, cắm dây nguồn và tắt cả cáp khác vào phía sau máy in.
11. Bật máy in.

## Giải quyết các vấn đề về nạp giấy

Điều chỉnh thanh dẫn chiều rộng giấy trong khay nạp giấy vào vừa khít với tất cả giấy. Đảm bảo thanh dẫn chiều rộng giấy không làm cong giấy trong khay nạp.

### • Các vấn đề về cuộn giấy

- Đảm bảo giấy được nạp vào khay nạp giấy vào. Xem [Nạp giấy](#).
- Đảm bảo giấy trong khay nạp giấy vào không bị cong. Làm phẳng giấy bằng cách uốn giấy theo hướng cong ngược lại.
- Tránh giấy bị quấn hoặc nhăn bằng cách cất tất cả giấy chưa sử dụng ngay ngắn trong túi bọc kín.
- Sau khi in xong, lấy giấy ảnh chưa được sử dụng ra khỏi khay nạp giấy. Bảo quản giấy ảnh để không bị cong, điều này có thể làm giảm chất lượng bản in của bạn.
- Vệ sinh các trục cuộn giấy.

### • Các trang bị lệch

- Chỉ nạp giấy vào máy in khi máy đang không in.
- Đảm bảo nắp ở đáy máy in đã được đóng đúng cách sau khi xử lý kẹt giấy.
- **Nhiều trang đang được lấy**
  - Đảm bảo khay nạp giấy vào không được nạp quá nhiều giấy.
  - Đảm bảo các mẫu giấy của giấy nạp không dính vào nhau.
  - Sử dụng giấy HP để đạt hiệu suất và hiệu quả tối ưu.
  - Vệ sinh các trục cuộn giấy.

## Tìm hiểu cách tránh kẹt giấy và vấn đề nạp giấy

Hãy thực hiện theo những lời khuyên sau để tránh kẹt giấy, nạp nhầm và không nạp giấy.

- Đảm bảo giấy được nạp vào khay nạp giấy nằm phẳng và các mép không bị uốn cong hoặc rách.
- Khi thêm giấy vào khay nạp giấy, điều chỉnh thanh dẫn giấy tựa sát vào mép của chồng giấy.
- Không nạp quá nhiều giấy vào khay nạp giấy, nhưng đảm bảo rằng có ít nhất 5 trang giấy được nạp vào, để có kết quả tốt nhất.
- Chỉ sử dụng giấy tương thích với máy in. Không sử dụng giấy quá dày hoặc quá mỏng.  
Sử dụng giấy HP để đạt hiệu suất tối ưu.
- Bất cứ khi nào bạn thay đổi kích cỡ hoặc loại giấy trong khay, hãy nhớ thay đổi thiết đặt giấy trên menu in của ứng dụng phần mềm mà bạn đang in từ đó.
- Không trộn lẫn các loại giấy và cỡ giấy khác nhau trong khay nạp giấy; toàn bộ chồng giấy trong khay nạp giấy phải có cùng kích cỡ và loại giấy.
- Tránh sử dụng máy in trong môi trường bụi bẩn.  
Không tháo tấm chắn khay nạp giấy. Tấm chắn này ngăn không cho các mảnh vụn rơi vào đường dẫn giấy và gây ra kẹt giấy hoặc các vấn đề khác.  
Nếu cần, hãy lấy giấy ra và đóng khay nạp giấy khi không sử dụng.
- Thường xuyên lấy giấy đã in ra khỏi khay giấy ra.
- Không nén giấy xuống quá mức trong khay nạp giấy.
- Không thêm giấy trong khi máy in đang in. Hãy chờ máy in nhắc trước khi nạp giấy.

## Các vấn đề về đầu in

Khắc phục các vấn đề về đầu in, chẳng hạn như đầu in bị thiếu hoặc không tìm thấy đầu in.

1. Xác minh rằng đầu in được chỉ định đã được lắp đúng.
2. Vệ sinh các điểm tiếp xúc của đầu in.
3. Nếu vấn đề vẫn chưa giải quyết được, [hãy liên hệ HP](#).

## Xác minh xem các đầu in đã được lắp đúng cách chưa

Hãy lưu ý những điều sau đây trước khi bắt đầu.

### GHI CHÚ:

- Hướng dẫn ở đây chỉ áp dụng trong phần này. Sau khi thiết lập máy in, không mở nắp đầu in trừ khi được hướng dẫn như vậy.
- Cầm đầu in một cách cẩn thận. Không đánh rơi đầu in, và không để các điểm tiếp xúc điện hoặc kim phun chạm vào bất kỳ bề mặt nào.

1. Đảm bảo rằng máy in đang được bật.
2. Mở cửa phía trước. Đợi giá đỡ đầu in di chuyển vào chính giữa và dừng lại.

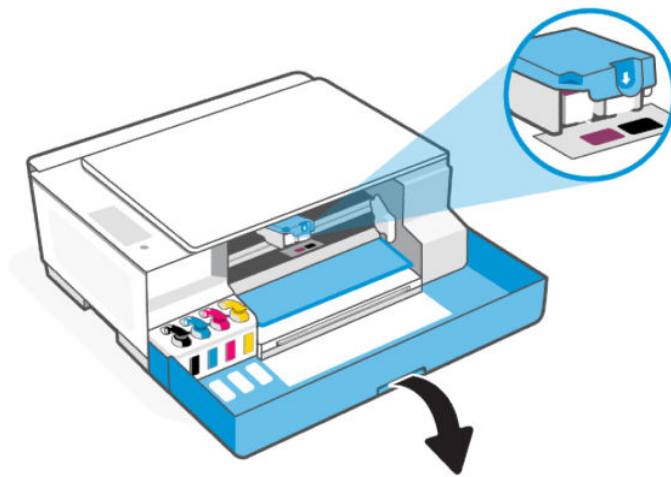

3. Tháo ra và lắp lại đầu in.
  - a. Nhấn và nhả chốt màu xanh lam để mở nắp đầu in.

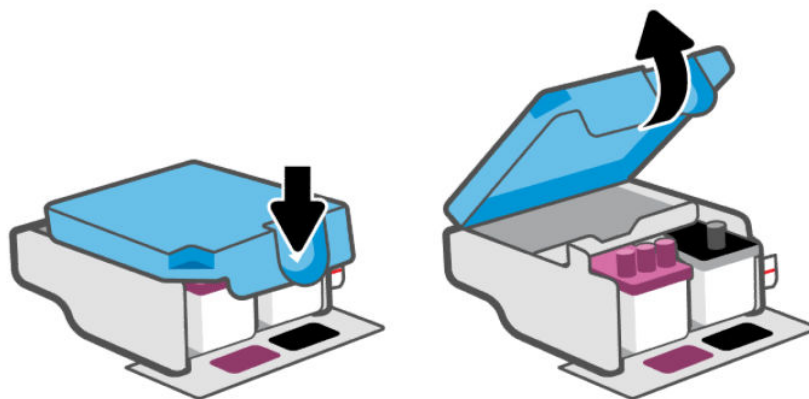

- b. Tháo đầu in ra khỏi giá đỡ.

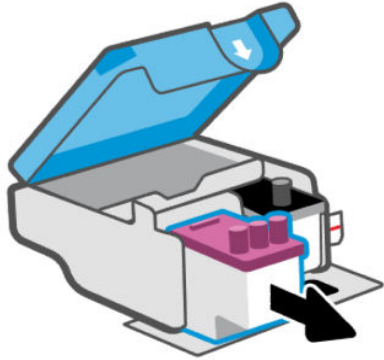

- c. Nếu bạn thấy bất kỳ nắp hoặc băng dính màu cam nào trên đầu in, hãy tháo ra.

**⚠ THẬN TRỌNG:** Không chạm vào điểm tiếp xúc điện hoặc kim phun.

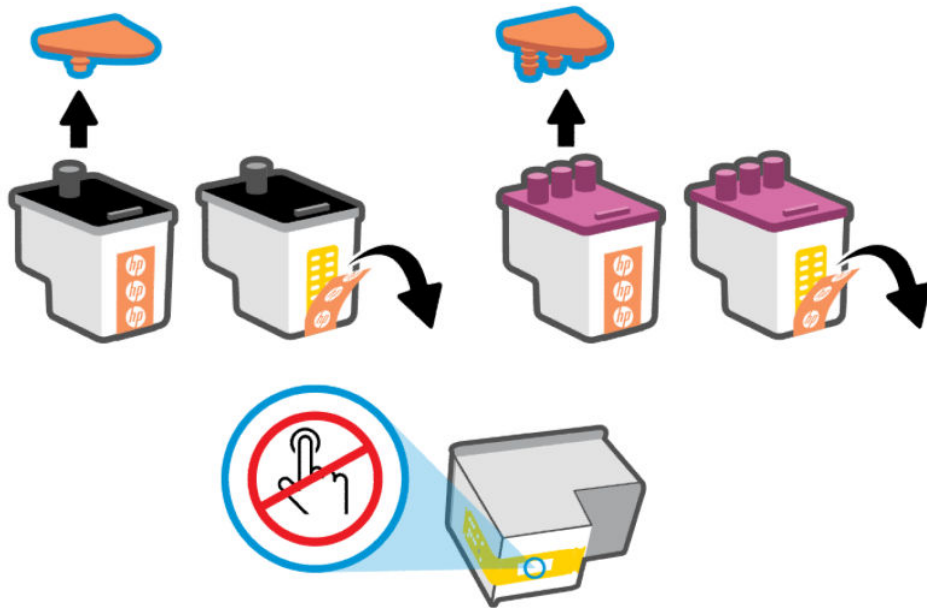

- d. Trượt đầu in vào khe cắm cho đến khi khớp vào vị trí.

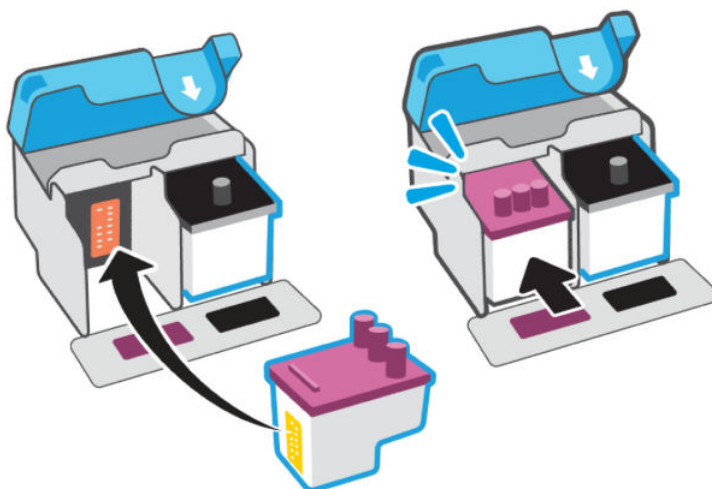

- e. Đóng nắp đầu in.

Hãy đóng chặt nắp để tránh các vấn đề như kẹt giá đỡ.

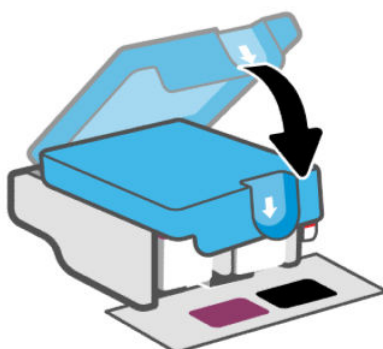

4. Đóng cửa phía trước.

## Vệ sinh các điểm tiếp xúc trên đầu in

Hãy lưu ý những điều sau đây trước khi bắt đầu.



### GHI CHÚ:

- Mở nắp đầu in và vệ sinh các điểm tiếp xúc trên đầu in chỉ khi nào cần thiết; ví dụ, nếu máy in không thể phát hiện ra đầu in.

Hướng dẫn ở đây chỉ áp dụng trong phần này. Sau khi thiết lập máy in, không mở nắp đầu in trừ khi được hướng dẫn như vậy.

- Quy trình vệ sinh chỉ mất một vài phút. Đảm bảo rằng đầu in được lắp lại trong máy in sớm nhất có thể. Không khuyến nghị để đầu in bên ngoài máy in lâu hơn 30 phút. Điều này có thể dẫn tới hư hại đầu in.

- Cắm đầu in một cách cẩn thận. Không đánh rơi đầu in, và không để các điểm tiếp xúc điện hoặc kim phun chạm vào bất kỳ bề mặt nào.
- 

1. Đảm bảo rằng máy in đang được bật.
2. Mở cửa phía trước. Đảm bảo rằng giá đỡ đầu in ở chính giữa; nếu không, hãy di chuyển bằng tay ra chính giữa.

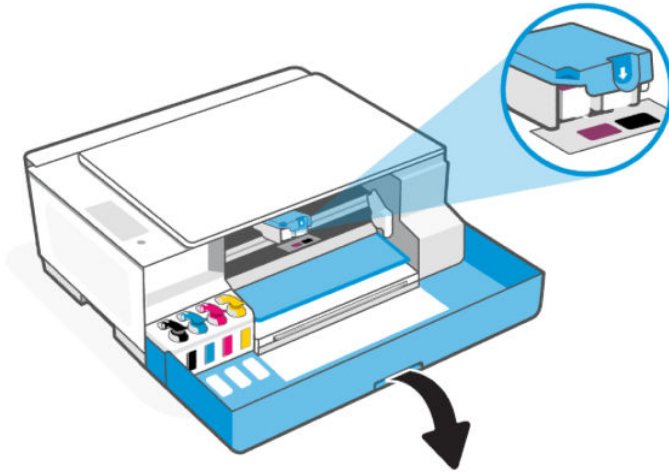

3. Nhấn và nhả chốt màu xanh lam để mở nắp đầu in.

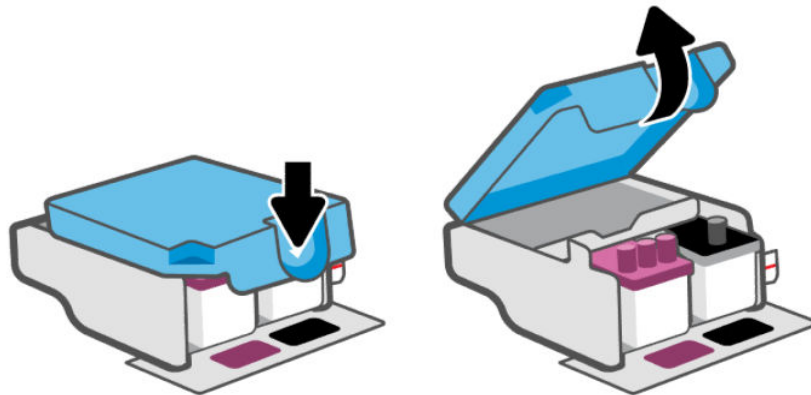

4. Tháo đầu in được chỉ rõ trong thông báo lỗi.

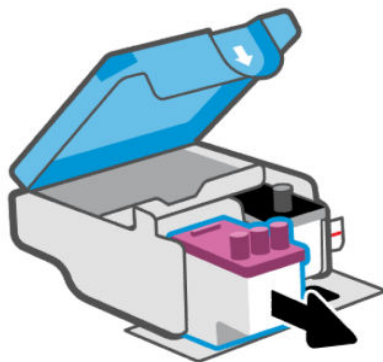

5. Vệ sinh các điểm tiếp xúc điện trên đầu in và các điểm tiếp xúc trên máy in.

- a. Giữ đầu in ở hai bên và xác định vị trí các điểm tiếp xúc điện trên đầu in.  
Các điểm tiếp xúc điện là các điểm nhỏ có màu vàng trên đầu in.



**GHI CHÚ:** Không chạm vào điểm tiếp xúc điện hoặc kim phun.

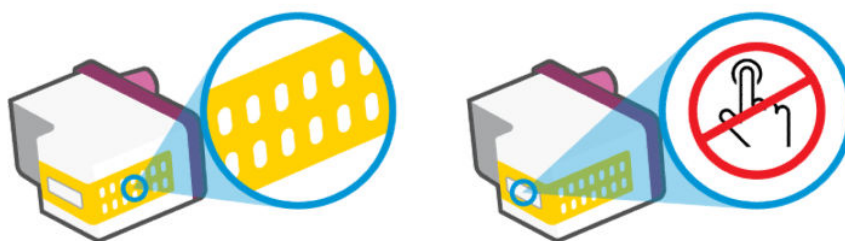

- b. Chỉ lau sạch các điểm tiếp xúc điện bằng tăm bông khô hoặc miếng vải không có xơ.



**GHI CHÚ:** Chú ý chỉ lau các điểm tiếp xúc điện, không được để các điểm tiếp xúc điện bị dính mực hoặc các loại bụi bẩn khác.

- c. Ở bên trong của máy in, xác định vị trí các điểm tiếp xúc điện cho đầu in.

Các điểm tiếp xúc điện trên máy in là các điểm gồ lên màu vàng được đặt tại vị trí tiếp xúc với các điểm tiếp xúc điện trên đầu in.

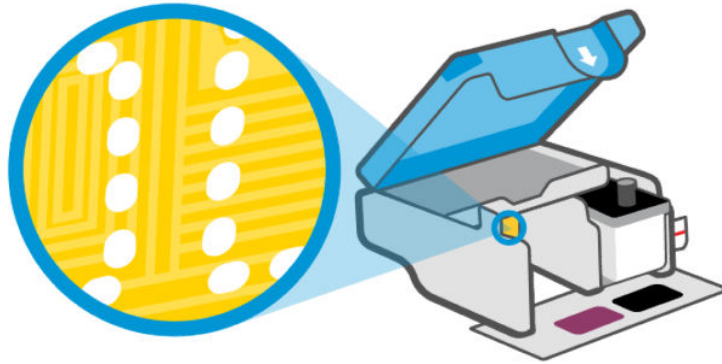

- d. Sử dụng tấm bông khô hoặc miếng vải không có xơ để lau các điểm tiếp xúc điện.

 **GHI CHÚ:** Chú ý chỉ lau các điểm tiếp xúc điện, không được để các điểm tiếp xúc điện bị dính mực hoặc các loại bụi bẩn khác.

6. Trượt đầu in vào khe cắm cho đến khi khớp vào vị trí.

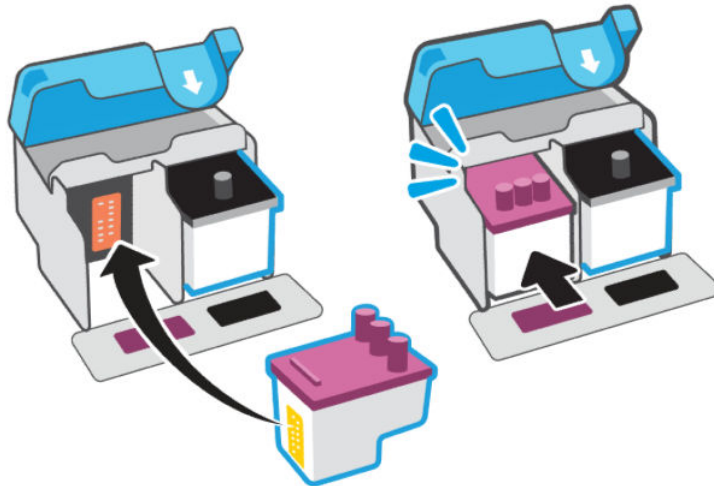

7. Đóng nắp đầu in.

Hãy đóng chặt nắp để tránh các vấn đề như kẹt giấy.

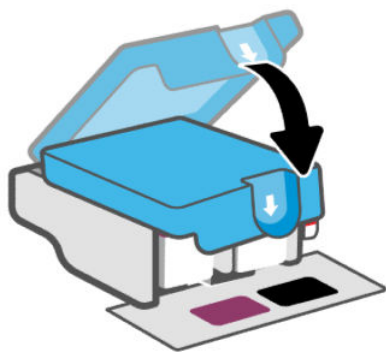

8. Đóng cửa phía trước.
9. Nếu thông báo lỗi vẫn xuất hiện, hãy tắt nguồn và sau đó bật lại.

## Các vấn đề về in

Khắc phục sự cố cho các vấn đề về in ẩn.

- Sử dụng [HP Print and Scan Doctor](#) để chẩn đoán và khắc phục các vấn đề một cách tự động.



**GHI CHÚ:** Công cụ này dành cho hệ điều hành Windows và chỉ có ở một số ngôn ngữ.

- Để tránh các vấn đề về chất lượng in, luôn tắt máy in bằng nút Nguồn, và chờ cho đến khi đèn nút Nguồn tắt trước khi bạn rút phích cắm hoặc tắt công tắc nguồn. Điều này cho phép máy in di chuyển đầu in đến vị trí bị chặn, tại đó đầu in được bảo vệ tránh bị khô mực.

Để cải thiện chất lượng in, xem [Khắc phục các vấn đề về chất lượng in](#).

## Xử lý các vấn đề về in (Windows)

Đảm bảo máy in đã bật và có giấy trong khay nạp giấy. Nếu bạn vẫn không thể in, thử các bước sau theo thứ tự:

1. Kiểm tra thông báo lỗi từ phần mềm máy in và giải quyết lỗi bằng cách thực hiện theo các chỉ dẫn trên màn hình.
2. Nếu cáp USB được kết nối, hãy tháo và cắm lại cáp USB.

Nếu máy tính của bạn được kết nối với máy in bằng kết nối không dây, xác nhận rằng kết nối đang hoạt động.

3. Xác minh rằng máy in không bị tạm dừng hoặc ngoại tuyến.
  - a. Tùy vào hệ điều hành của bạn, thực hiện một trong các tùy chọn sau:
    - **Windows 10:** Từ menu **Start** (Bắt đầu) của Windows, chọn **Windows System** (Hệ thống Windows) từ danh sách ứng dụng, chọn **Control Panel** (Pa-nen Điều khiển) và sau đó bấm **View devices and printers** (Xem thiết bị và máy in) trong phần **Hardware and Sound** (Phần cứng và Âm thanh).

- **Windows 7:** Từ menu **Start** (Bắt đầu) của Windows, nhấp vào **Devices and Printers** (Thiết bị và Máy in).
- b. Nhấp đúp chuột hoặc nhấp chuột phải vào biểu tượng cho máy in của bạn và chọn **See what's printing** (Xem tài liệu đang in) để mở hàng đợi in.
  - c. Trên menu **Printer** (Máy in), đảm bảo không có dấu kiểm cạnh **Pause Printing** (Tạm dừng in) hoặc **Use Printer Offline** (Sử dụng máy in ngoại tuyến).
  - d. Nếu bạn đã thực hiện bất kỳ thay đổi nào, vui lòng thử in lại.
4. Xác minh rằng máy in được đặt là máy in mặc định.
    - a. Tựa vào hệ điều hành của bạn, thực hiện một trong các tùy chọn sau:
      - **Windows 10:** Từ menu **Start** (Bắt đầu) của Windows, chọn **Windows System** (Hệ thống Windows) từ danh sách ứng dụng, chọn **Control Panel** (Pa-nen Điều khiển) và sau đó bấm **View devices and printers** (Xem thiết bị và máy in) trong phần **Hardware and Sound** (Phần cứng và Âm thanh).
      - **Windows 7:** Từ menu **Start** (Bắt đầu) của Windows, nhấp vào **Devices and Printers** (Thiết bị và Máy in).
    - b. Đảm bảo máy in đúng được đặt là máy in mặc định.  
Máy in mặc định có một dấu kiểm trong hình tròn màu đen hoặc xanh lá cây cạnh nó.
    - c. Nếu máy in sai được đặt làm mặc định, nhấp chuột phải vào máy in đúng và chọn **Set as Default Printer** (Đặt làm máy in mặc định).
    - d. Thử sử dụng lại máy in của bạn.
  5. Khởi động lại trình cuộn in.
    - a. Tựa vào hệ điều hành của bạn, thực hiện một trong các tùy chọn sau:
      - **Windows 10:** Từ menu **Start** (Bắt đầu) của Windows, nhấp vào **Windows System** (Hệ thống Windows) và sau đó nhấp vào **Control Panel** (Pa-nen Điều khiển).
      - **Windows 7:** Từ menu **Start** (Bắt đầu) của Windows, nhấp vào **Control Panel** (Pa-nen Điều khiển).
    - b. Nhấp vào **System and Security** (Hệ thống và Bảo mật), **Administrative Tools** (Công cụ Quản trị).
    - c. Nhấp đúp vào **Services** (Dịch vụ).
    - d. Nhấp chuột phải vào **Print Spooler** (Trình lưu trữ tạm In sau), và sau đó nhấp vào **Properties** (Thuộc tính).
    - e. Trên tab **General** (Chung), đảm bảo đã chọn **Automatic** (Tự động) từ danh sách thả xuống **Startup type** (kiểu Khởi động).
    - f. Trong mục **Service status** (Trạng thái Dịch vụ), kiểm tra trạng thái.
      - Nếu dịch vụ chưa hoạt động, nhấp vào **Start** (Bắt đầu).
      - Nếu dịch vụ đang chạy, nhấp vào **Stop** (Dừng) và sau đó nhấp vào **Start** (Bắt đầu) để khởi động lại dịch vụ.
 Sau đó nhấp vào **OK**.

6. Khởi động lại máy tính.
7. Xóa hàng đợi in.
  - a. Tùy vào hệ điều hành của bạn, thực hiện một trong các tùy chọn sau:
    - **Windows 10:** Từ menu **Start** (Bắt đầu) của Windows, nhấp vào **Windows System** (Hệ thống Windows) và sau đó nhấp vào **Control Panel** (Pa-nen Điều khiển). Trong mục **Hardware and Sound** (Phần cứng và Âm thanh), nhấp vào **View devices and printers** (Xem thiết bị và máy in).
    - **Windows 7:** Từ menu **Start** (Bắt đầu) của Windows, nhấp vào **Devices and Printers** (Thiết bị và Máy in).
  - b. Nhấp chuột phải vào máy in và sau đó chọn tùy chọn để xem đang có tác vụ in gì.
  - c. Trên menu **Printer** (Máy in), nhấp vào **Cancel all documents** (Hủy bỏ tất cả tài liệu) hoặc **Purge Print Document** (Lọc tài liệu in), và sau đó nhấp vào **Yes** (Có) để xác nhận.
  - d. Nếu vẫn còn tài liệu trong hàng đợi, khởi động lại máy tính và thử in lại sau khi máy tính đã khởi động.
  - e. Kiểm tra lại hàng đợi in để đảm bảo hàng đợi đã được xóa, và sau đó thử in lại.

## Giải quyết các vấn đề về in (macOS) (mẫu máy Wi-Fi)

1. Kiểm tra các thông báo lỗi và giải quyết.
2. Ngắt kết nối và kết nối lại cáp USB.
3. Xác minh sản phẩm không bị tạm dừng hoặc ngoại tuyến.
  - a. Trong **System Preferences** (Ưu tiên Hệ thống), nhấp vào **Printers & Scanners** (Máy in & Máy quét).
  - b. Nhấp vào nút **Open Print Queue** (Mở Hàng đợi In).
  - c. Nhấp vào công việc in để chọn nó.

Sử dụng các nút sau để quản lý công việc in:

    - **Delete** (Xóa): Hủy công việc in được chọn.
    - **Hold** (Giữ): Tạm dừng công việc in được chọn.
    - **Resume** (Tiếp tục): Tiếp tục công việc in đã tạm dừng.
    - **Pause Printer** (Tạm dừng Máy in): Tạm dừng tất cả các công việc in trong hàng đợi in.
  - d. Nếu bạn đã thực hiện bất kỳ thay đổi nào, vui lòng thử in lại.
4. Khởi động lại máy tính.

## Khắc phục các vấn đề về chất lượng in

Bạn có thể sử dụng ứng dụng HP Smart để cải thiện chất lượng in. Để biết thông tin về ứng dụng này, hãy xem [Sử dụng ứng dụng HP Smart để in, quét và quản lý](#).

Bạn cũng có thể in trang chẩn đoán để xác định xem có cần vệ sinh hoặc căn chỉnh đầu in để cải thiện chất lượng in hay không. Xem [In báo cáo từ bảng điều khiển máy in](#).

## In trang chẩn đoán chất lượng in (Windows)

1. Nạp giấy trắng thường chưa sử dụng khổ A4 hoặc Letter vào khay nạp giấy.
2. Trong phần mềm máy in HP (có trong menu **Start** (Bắt đầu)), nhấp vào **Print & Scan (In và quét)** ở đầu cửa sổ.
3. Trong mục **Print (In)**, nhấp vào **Maintain Your Printer** (Bảo trì máy in của bạn) để truy cập Hộp công cụ.
4. Trong Hộp công cụ, nhấp vào tab **Device Services** (Dịch vụ Thiết bị), sau đó nhấp vào tùy chọn để in trang này.

## Tìm hiểu trang chẩn đoán chất lượng in

1. Xem lại các ô màu đen, lục lam, đỏ tươi và vàng cùng với nội dung khác trên trang chẩn đoán.

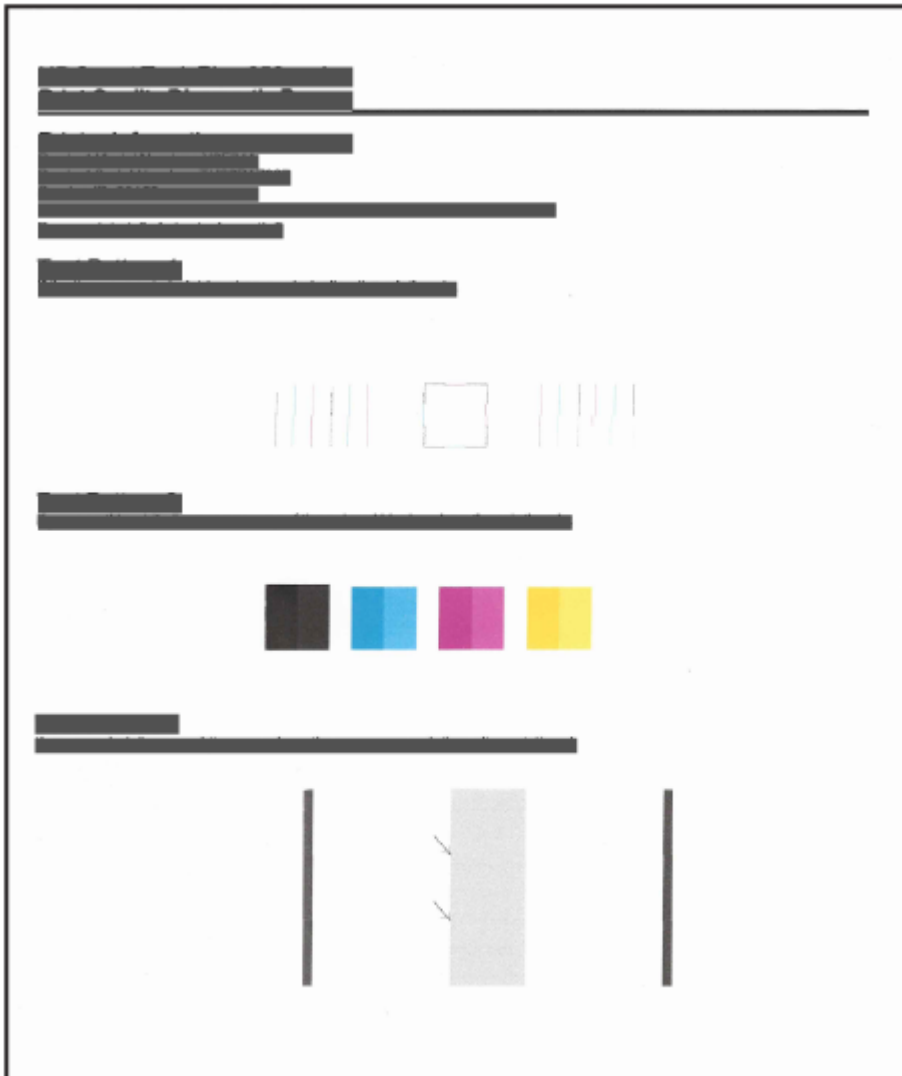

2. Nếu trang chẩn đoán hiển thị các vạch sọc hoặc các phần bị thiếu của ô màu và màu đen, hãy thực hiện vệ sinh tự động đầu in.

Xem [Căn chỉnh và vệ sinh đầu in](#).

3. Nếu đường thẳng xuất hiện kiểu răng cưa trên bản in, hoặc trang chẩn đoán cho biết cần căn chỉnh đầu in, thì hãy căn chỉnh tự động đầu in.
4. Nếu tiếp tục gặp các vấn đề về chất lượng in sau khi bạn vệ sinh và căn chỉnh đầu in, vui lòng liên hệ với HP.

## Căn chỉnh và vệ sinh đầu in

Máy in có tính năng tự động căn chỉnh hoặc vệ sinh các đầu in.

Bạn có thể kiểm tra trang chẩn đoán chất lượng in để quyết định có cần căn chỉnh hay vệ sinh hay không. Xem [Tìm hiểu trang chẩn đoán chất lượng in](#).

- **Căn chỉnh đầu in:** Việc căn chỉnh các đầu in có thể giúp cải thiện chất lượng in. Nếu nhận thấy các màu hoặc dòng trong bản in hoặc trang chẩn đoán chất lượng in bị lệch, bạn cần thực hiện căn chỉnh.
- **Vệ sinh đầu in:** Nếu bản in của bạn bị vệt hoặc màu không chính xác, mất màu, có thể các đầu in cần được vệ sinh.



### GHI CHÚ:

- Quá trình vệ sinh sẽ cần in một trang để làm sạch các đầu in.
- Chỉ làm sạch đầu in khi cần thiết. Vệ sinh khi không cần thiết sẽ làm lãng phí mực và rút ngắn tuổi thọ của đầu in.
- Nếu tiếp tục gặp các vấn đề về chất lượng in sau khi bạn vệ sinh và căn chỉnh đầu in, vui lòng liên hệ với HP.

## Embedded Web Server (EWS) (Mẫu máy Wi-Fi)

1. Mở EWS. Xem [Truy cập và sử dụng EWS](#).
2. Nhấp vào tab **Tools** (Công cụ).
3. Từ menu bên trái, nhấp vào **Utilities** (Tiện ích) và chọn **Print Quality Toolbox** (Hộp công cụ Chất lượng In).
4. Nhấp vào nút bên cạnh tùy chọn để căn chỉnh hoặc vệ sinh đầu in.

## Phần mềm máy in HP (Windows)

1. Nạp giấy trắng thường chưa sử dụng khổ A4 hoặc Letter vào khay nạp giấy.
2. Trong phần mềm máy in HP (có trong menu **Start** (Bắt đầu)), nhấp vào **Print & Scan (In và quét)** ở đầu cửa sổ.
3. Trong mục **Print** (In), nhấp vào **Maintain Your Printer** (Bảo trì máy in của bạn) để truy cập Hộp công cụ.
4. Trong Hộp công cụ, nhấp vào tab **Device Services** (Dịch vụ Thiết bị), nhấp vào tùy chọn mong muốn và làm theo các hướng dẫn trên màn hình.

## Vệ sinh đầu in từ phần mềm máy in (Windows)

Bạn có thể chạy tiện ích vệ sinh từ phần mềm máy in để mặt sau của trang in không bị bẩn.

1. Nạp giấy trắng thường chưa sử dụng khổ A4 hoặc Letter vào khay nạp giấy.

2. Trong phần mềm máy in HP (có trong menu **Start** (Bắt đầu)), nhấp vào **Print & Scan (In và quét)** ở đầu cửa sổ.
3. Trong mục **Print (In)**, nhấp vào **Maintain Your Printer** (Bảo trì máy in của bạn) để truy cập Hộp công cụ.
4. Trong Hộp công cụ, nhấp vào tab **Device Services** (Dịch vụ Thiết bị), nhấp vào tùy chọn mong muốn và làm theo các hướng dẫn trên màn hình.

## Lời khuyên khi thao tác với mực và đầu in

### Lời khuyên về đầu in

- Sử dụng các đầu in HP gốc.
- Cầm đầu in một cách cẩn thận. Không đánh rơi đầu in, và không để các điểm tiếp xúc điện hoặc kim phun chạm vào bất kỳ bề mặt nào.
- Để bảo vệ các đầu in không bị khô hết mực, luôn tắt máy in bằng nút Nguồn và chờ cho đến khi đèn của nút Nguồn tắt hẳn.
- Không mở hoặc gỡ bỏ bằng dĩa đầu in khi bạn vẫn chưa sẵn sàng lắp đầu in, vì điều này có thể dẫn đến vấn đề về chất lượng in. Vẫn giữ bằng dĩa trên đầu in sẽ làm giảm sự bay hơi của mực.
- Lắp đúng cả hai đầu in mực đen và mực màu. Xem [Xác minh xem các đầu in đã được lắp đúng cách chưa](#).
- Sau khi thiết lập máy in, không mở nắp đầu in trừ khi được hướng dẫn như vậy.
- Bạn có thể căn chỉnh các đầu in để cải thiện chất lượng in. Xem [Khắc phục các vấn đề về chất lượng in](#) để biết thêm thông tin.
- Nếu bạn tháo đầu in khỏi máy in vì bất kỳ lý do nào, hãy lắp lại đầu in ngay khi có thể. Nếu để không được bảo vệ bên ngoài máy in, đầu in có thể bắt đầu bị khô mực.

### Lời khuyên về mực in

- Đảm bảo các hộp mực không trong tình trạng sắp hết mực trước khi in. Xem [Kiểm tra mức mực](#).
- Nạp mực vào những hộp mực được chỉ báo sắp hết mực. In khi các hộp mực sắp hết mực có thể gây hại cho máy in của bạn.
- Không được để máy in bị nghiêng.

 **GHI CHÚ:** Các đầu in HP gốc được thiết kế và thử nghiệm với các máy in và giấy của HP để giúp bạn dễ dàng thu được kết quả tốt dễ dàng lần này qua lần khác.

HP không thể đảm bảo chất lượng hoặc độ tin cậy của các vật tư không phải của HP. Bảo dưỡng hoặc sửa chữa sản phẩm cần thiết do việc sử dụng vật tư không phải của HP sẽ không được bảo hành.

## Các vấn đề về photocopy và scan

Khắc phục sự cố cho các vấn đề về sao chụp và quét chụp.

- Xem [Lời khuyên quét và sao chép thành công](#).
- Sử dụng [HP Print and Scan Doctor](#) để chẩn đoán và khắc phục các vấn đề một cách tự động.

 **GHI CHÚ:** Công cụ này dành cho hệ điều hành Windows và chỉ có ở một số ngôn ngữ.

- Nếu một hoặc nhiều nút Sao chụp không sáng hoặc không phản hồi hoặc hoạt động, hãy thử một trong những cách sau. Liên hệ với HP nếu sự cố vẫn tồn tại.
  - Thử nhắc và đóng nắp máy quét.
  - Vệ sinh cảm biến nắp máy quét, cảm biến này có thể bị bụi bẩn hoặc mảnh vụn che phủ. Xem [Vệ sinh cảm biến nắp máy quét](#).

## Các vấn đề về mạng và kết nối (mẫu máy Wi-Fi)

Khắc phục sự cố cho các vấn đề về mạng và kết nối.

### Xử lý các vấn đề về kết nối mạng

Chọn một trong các tùy chọn khắc phục sự cố sau đây:

- Khôi phục thiết đặt mạng và kết nối lại máy in. Xem [Khôi phục mặc định và thiết đặt ban đầu của nhà máy](#).
- In và kiểm tra báo cáo kiểm tra mạng không dây và trang cấu hình mạng để hỗ trợ chẩn đoán các vấn đề về kết nối mạng. Xem [In báo cáo từ bảng điều khiển máy in](#).
- Đảm bảo rằng tường lửa và phần mềm bảo mật (bao gồm các chương trình chống vi-rút, phần mềm chống gián điệp) không ảnh hưởng đến kết nối của máy in với mạng.

Để biết thêm thông tin, vui lòng truy cập [www.hpSMART.com/wireless-printing](http://www.hpSMART.com/wireless-printing).

- Sử dụng [HP Print and Scan Doctor](#) (Chỉ có trên Windows) để giúp chẩn đoán và tự động khắc phục các vấn đề về kết nối mạng.

Bạn cũng có thể sử dụng công cụ này để tìm các thiết đặt mạng, ví dụ như tên mạng (SSID) và mật khẩu (mã khóa mạng).

### Khắc phục các vấn đề kết nối Wi-Fi Direct

1. Xem [In mà không cần kết nối với cùng một mạng Wi-Fi \(Wi-Fi Direct\)](#).
2. Đảm bảo rằng biểu tượng Wi-Fi Direct trên màn hình máy in đang bật.
3. Từ máy tính hoặc thiết bị di động không dây của bạn, bật kết nối không dây (Wi-Fi), sau đó tìm và kết nối với tên Wi-Fi Direct của máy in.
4. Nhập mật khẩu Wi-Fi Direct khi được nhắc.
5. Nếu bạn đang sử dụng thiết bị di động, đảm bảo bạn đã cài đặt một ứng dụng in tương thích. Truy cập [123.hp.com](http://123.hp.com).



## Khôi phục mặc định và thiết đặt ban đầu của nhà máy

Tìm hiểu cách khôi phục về thiết đặt mạng và mặc định của máy in tại nơi sản xuất.



- Nếu bạn đã thực hiện các thay đổi đối với thiết đặt máy in hay mạng, bạn có thể khôi phục máy in về thiết đặt ban đầu tại nhà máy hoặc thiết đặt mạng.
- Nếu bạn khôi phục thiết đặt mạng của máy in, bạn phải kết nối lại máy in với mạng thông qua ứng dụng HP Smart. Xem [Kết nối máy in với mạng Wi-Fi bằng HP Smart \(mẫu máy Wi-Fi\)](#).
- Nếu bạn cần khởi động lại chế độ cài đặt Wi-Fi, hãy khôi phục thiết đặt mạng của máy in.

- Bạn cũng có thể khắc phục các vấn đề về kết nối mạng bằng cách khôi phục thiết đặt mạng của máy in.

## To restore printer factory defaults from the control panel (network models)

1. Press and hold the Information button  for 5 seconds until the control panel buttons light up.
2. Open the front door.
3. Press the Information button  and the Cancel button  at the same time for at least 3 seconds.

## Khôi phục thiết đặt mạng của máy in từ bảng điều khiển (mẫu máy Wi-Fi)

1. Nhấn và giữ nút Thông tin  trong 5 giây cho đến khi tất cả các nút trên bảng điều khiển đều sáng.
2. Nhấn nút Wi-Fi và  nút Hủy  cùng lúc trong 5 giây cho đến khi đèn Wi-Fi nhấp nháy màu xanh lam.

Khôi phục thiết đặt mạng của máy in sẽ đặt máy in vào chế độ cài đặt Wi-Fi. Trong chế độ cài đặt Wi-Fi, đèn Wi-Fi nhấp nháy màu xanh lam, các vạch tín hiệu Wi-Fi sáng luân phiên và biểu tượng cảnh báo Wi-Fi tắt. Xem [Trạng thái, đèn và biểu tượng Wi-Fi \(mẫu máy Wi-Fi\)](#).

## Khôi phục thiết đặt mặc định gốc hoặc thiết đặt mạng của máy in từ EWS (mẫu máy Wi-Fi)

1. Mở EWS. Xem [Truy cập và sử dụng EWS](#).
2. Nhấp vào tab **Settings** (Thiết đặt).
3. Nhấp vào **Restore Defaults** (Khôi phục Mặc định) rồi sau đó chọn tùy chọn để khôi phục thiết đặt mặc định tại nhà máy hoặc thiết đặt mạng.
4. Nhấp vào nút trên trang đã chọn để tiếp tục.

## Các vấn đề về Dịch vụ Web (Mẫu máy Wi-Fi)

Nếu bạn gặp vấn đề khi sử dụng Dịch vụ Web, hãy kiểm tra như sau:

- Đảm bảo máy in được kết nối với Internet thông qua kết nối mạng được hỗ trợ.
- Đảm bảo các bản cập nhật sản phẩm mới nhất đã được cài đặt trên máy in.
- Đảm bảo Dịch vụ web được bật trên máy in. Xem [Sử dụng Dịch vụ Web \(Mẫu máy Wi-Fi\)](#).
- Đảm bảo hub mạng, switch, hoặc bộ định tuyến được bật và hoạt động chính xác.
- Nếu bạn đang kết nối máy in thông qua kết nối không dây, hãy đảm bảo mạng Wi-Fi đang hoạt động bình thường. Để biết thêm thông tin, hãy xem [Các vấn đề về mạng và kết nối \(mẫu máy Wi-Fi\)](#).
- Nếu mạng của bạn sử dụng các thiết lập proxy khi kết nối với Internet, đảm bảo các thiết lập proxy bạn đang nhập là hợp lệ:
  - Kiểm tra các thiết lập đang được sử dụng của trình duyệt web mà bạn đang sử dụng (chẳng hạn như Internet Explorer, Firefox, hoặc Safari).

- Kiểm tra với quản trị CNTT hoặc người cài đặt tường lửa của bạn.

Nếu các thiết lập proxy được tường lửa của bạn sử dụng đã thay đổi, bạn phải cập nhật các thiết lập này trong bảng điều khiển máy in hoặc Embedded Web Server (EWS). Nếu các thiết lập này không được cập nhật, bạn sẽ không thể sử dụng Dịch vụ web.

Để biết thêm thông tin, hãy xem [Sử dụng Dịch vụ Web \(Mẫu máy Wi-Fi\)](#).

## Các vấn đề về phần cứng máy in

Khắc phục sự cố cho các vấn đề về phần cứng của máy in.

### Đóng tất cả các nắp và cửa

- Kiểm tra chắc chắn rằng nắp hộp mực, nắp đầu in và cửa trước đã được đóng đúng cách.

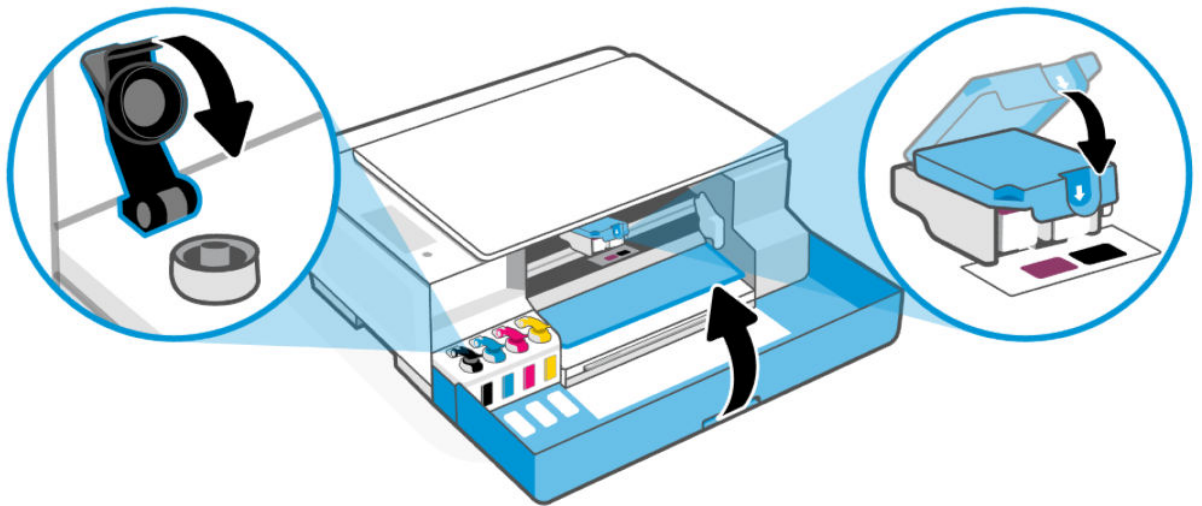

### Máy in đột ngột tắt

- Kiểm tra nguồn và các kết nối nguồn điện.
- Đảm bảo dây nguồn của máy in được kết nối chắc chắn với ổ cắm điện đang hoạt động.



**GHI CHÚ:** Khi Tự động tắt được bật, máy in sẽ tự động tắt sau một khoảng thời gian không hoạt động nhằm giảm bớt việc sử dụng năng lượng. Để biết thêm thông tin, hãy xem [Tự động tắt](#).

### Giải quyết lỗi của máy in

- Tắt máy in, rồi bật máy in. Nếu cách đó không giải quyết được vấn đề, [hãy liên hệ với HP](#).

## Bảo trì máy in

Vệ sinh các bộ phận máy in khác nhau.

## Vệ sinh kính máy quét

Bụi hay bẩn trên kính máy quét, lớp bôi trơn trên nắp máy quét, hoặc khung máy quét có thể làm chậm hiệu suất, làm giảm chất lượng của bản chụp, và ảnh hưởng đến độ chính xác của các tính năng đặc biệt như khớp các bản sao với một số kích thước trang nhất định.

**⚠ CẢNH BÁO!** Trước khi vệ sinh máy in, tắt máy in bằng cách nhấn nút Nguồn  và rút dây nguồn khỏi ổ cắm điện.

1. Nhấc nắp máy quét.

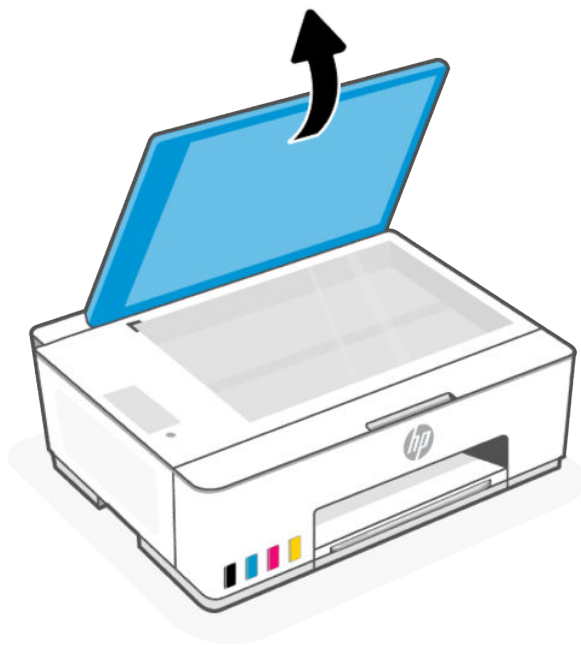

2. Vệ sinh kính máy quét và lớp bôi trơn trên nắp bằng một miếng vải khô, mềm và không có xơ vải. Phun chất rửa kính nhẹ vào miếng vải và **chỉ** vệ sinh mặt kính.



---

**⚠ THẬN TRỌNG:**

- Không vệ sinh lớp bồi trên nắp máy quét bằng bất kỳ thứ gì ướt để tránh làm hỏng lớp bảo vệ.
  - Chỉ sử dụng chất rửa kính để vệ sinh kính máy quét. Tránh các chất rửa kính có chứa chất mài mòn, acetone, benzen, và carbon tetrachloride, tất cả các chất này đều có thể làm hỏng kính máy quét. Tránh dùng cồn isopropyl bởi vì cồn này có thể để lại vết trên kính máy quét.
  - Không xịt chất rửa kính trực tiếp lên kính máy quét. Nếu sử dụng quá nhiều chất rửa kính, chất rửa kính có thể rò rỉ dưới kính máy quét và làm hỏng máy quét.
- 

3. Đóng nắp máy quét, và bật máy in.

## Vệ sinh cảm biến nắp máy quét

Nếu bạn gặp phải vấn đề với việc sao chép hoặc quét, bạn có thể cần phải vệ sinh cảm biến nắp máy quét.

1. Mở nắp máy quét.

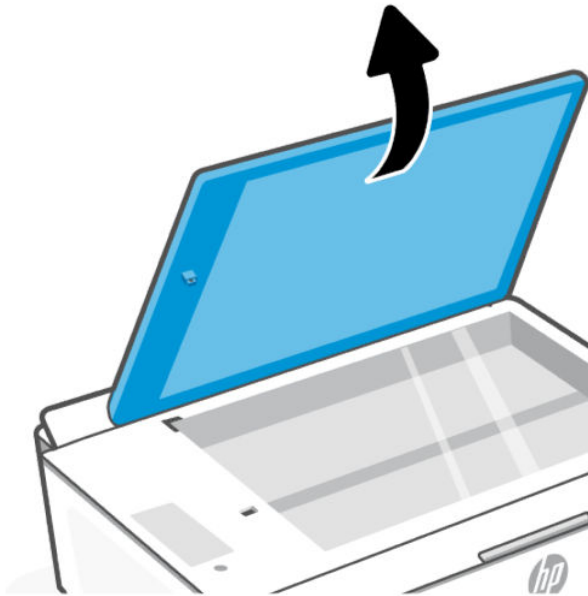

2. Vệ sinh khu vực được chỉ dẫn bằng vải khô, mềm và không có xơ.
  - Tắm kính trong lỗ.
  - Đầu nối trên nắp máy quét.

Hãy cẩn thận khi vệ sinh, không được lấy ra hoặc làm gãy mảnh màu trắng được gắn ở đó.

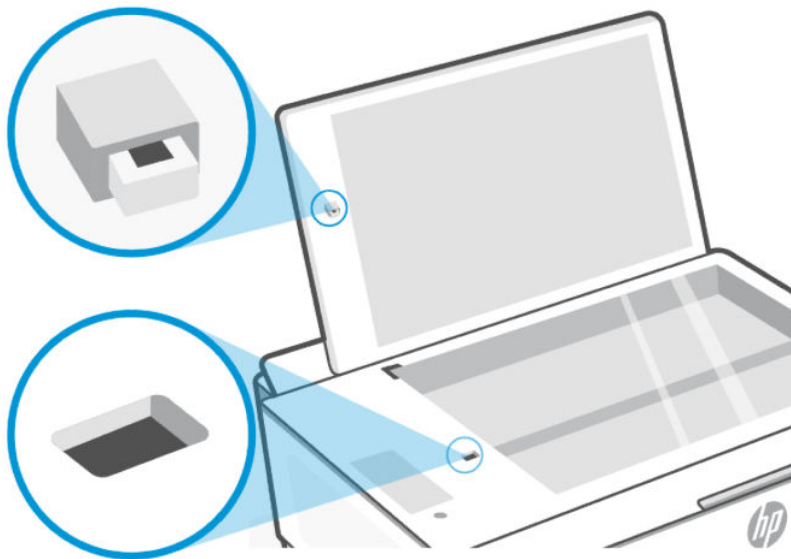

## Vệ sinh bên ngoài

**⚠ CẢNH BÁO!** Trước khi vệ sinh máy in, tắt máy in bằng cách nhấn nút Nguồn  và rút dây nguồn khỏi ổ cắm điện.

Sử dụng một miếng vải mềm, ẩm, không có xơ vải để lau sạch bụi, vết ố và vết bẩn khỏi vỏ máy. Tránh chất lỏng rơi vào bên trong máy in, cũng như bằng điều khiển máy in.

## Hỗ trợ HP

Bộ phận hỗ trợ trực tuyến HP cung cấp nhiều lựa chọn để giúp cho máy in của bạn. Để có các bản cập nhật sản phẩm và thông tin hỗ trợ mới nhất, vui lòng truy cập trang web hỗ trợ của HP tại [hp.com/support](http://hp.com/support).

 **GHI CHÚ:** Bạn cũng có thể dùng ứng dụng HP Smart để kiểm tra các lỗi của máy in và nhận trợ giúp khắc phục sự cố. Để biết thông tin về ứng dụng này, hãy xem [Sử dụng ứng dụng HP Smart để in, quét và quản lý](#).

## Liên hệ với HP

Nếu bạn cần trợ giúp từ đại diện hỗ trợ kỹ thuật của HP để giải quyết vấn đề, [hãy liên hệ với HP](#). Các tùy chọn liên lạc sau có sẵn miễn phí cho các khách hàng còn trong thời gian bảo hành (Hỗ trợ được đại lý HP thực hiện cho các khách hàng đã hết hạn bảo hành có thể mất phí):

- Trò chuyện với Nhân viên Áo HP trực tuyến.
- Gọi một nhân viên hỗ trợ HP.

Khi liên hệ với bộ phận hỗ trợ của HP, sẵn sàng cung cấp các thông tin sau:

- Tên sản phẩm (nằm trên máy in)
- Mã số sản phẩm và số sê-ri (trên nhãn trên máy in)

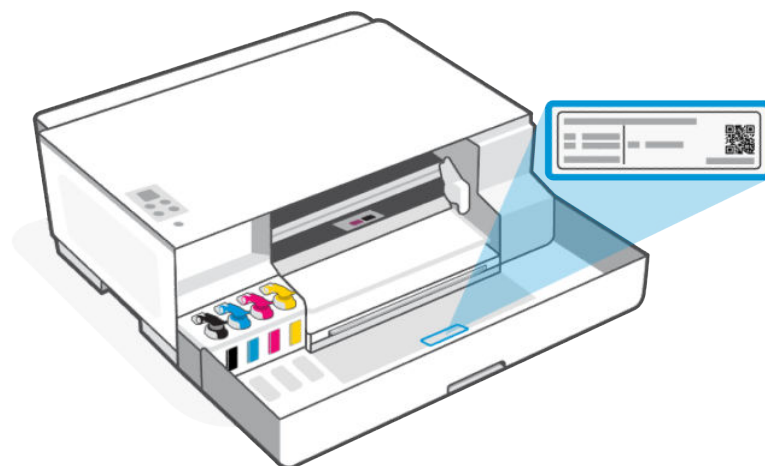

## Đăng ký máy in

Bằng cách chỉ dành ra một vài phút nhanh chóng để đăng ký, bạn có thể được hưởng dịch vụ nhanh hơn, hỗ trợ hiệu quả hơn, và các cảnh báo hỗ trợ sản phẩm.

Nếu lúc trước bạn không đăng ký máy in trong khi cài đặt phần mềm, thì bây giờ bạn có thể đăng ký tại [register.hp.com](http://register.hp.com).

## Các tùy chọn bảo hành bổ sung

Có các gói dịch vụ mở rộng cho máy in với chi phí bổ sung.

Truy cập [trang web hỗ trợ của HP](#), chọn quốc gia/khu vực và ngôn ngữ của bạn, sau đó khám phá các tùy chọn bảo hành mở rộng có sẵn cho máy in của bạn.

## 9 HP EcoSolutions (HP và Môi trường)

Để biết thêm thông tin chi tiết về các hướng dẫn môi trường mà HP tuân theo trong quá trình sản xuất, xem [Chương trình quản lý sản phẩm môi trường](#). Để biết thêm thông tin về các sáng kiến môi trường của HP, vui lòng truy cập [HP EcoSolutions](#).

### Quản lý Nguồn điện

Tìm hiểu cách giảm mức sử dụng điện hoặc năng lượng của máy in.



**GHI CHÚ:** Việc cấu hình thời gian dài hơn cho những thiết đặt này hoặc tắt các tính năng này sẽ làm tăng mức tiêu thụ năng lượng.

### Tự động tắt

Tính năng này tắt máy in sau một khoảng thời gian không hoạt động nhằm giảm mức sử dụng năng lượng. Tính năng Tự động Tắt sẽ tắt máy in hoàn toàn, vì vậy bạn phải sử dụng nút Nguồn để bật lại máy in.

Nếu máy in của bạn hỗ trợ tính năng tiết kiệm năng lượng này, tính năng Tự động Tắt sẽ tự động kích hoạt hoặc vô hiệu hóa tùy thuộc vào khả năng của máy in và các tùy chọn kết nối. Ngay khi tính năng Tự động Tắt bị vô hiệu hóa, máy in sẽ vào chế độ Ngủ sau 5 phút không hoạt động nhằm giảm mức sử dụng năng lượng.

- Tự động Tắt được kích hoạt khi máy in đang bật nếu máy in không có mạng, fax hoặc khả năng kết nối Wi-Fi Direct, hoặc không sử dụng các khả năng này.
- Tự động Tắt bị vô hiệu hóa khi khả năng kết nối Wi-Fi hoặc Wi-Fi Direct của máy in đang bật hoặc khi máy in có khả năng kết nối mạng qua Ethernet, USB hoặc fax thiết lập kết nối mạng qua Ethernet, USB hoặc fax.

### Chế độ Tiết kiệm Năng lượng hoặc chế độ Ngủ

- Giảm sử dụng điện khi ở chế độ này.
- Sau khi cài đặt ban đầu cho máy in, máy in sẽ vào chế độ Ngủ sau 5 phút không hoạt động.
- Bạn có thể thay đổi thời gian máy in chuyển sang chế độ ngủ sau một khoảng thời gian không hoạt động.
- Đền nút Nguồn sáng mờ và màn hình bảng điều khiển của máy in tắt ở chế độ Ngủ.
- Để đánh thức máy in từ chế độ Ngủ, hãy nhấn bất kỳ nút nào trên bảng điều khiển của máy in.

### Thay đổi thời gian cho chế độ Ngủ từ EWS (mẫu máy Wi-Fi)

1. Mở EWS. Xem [Truy cập và sử dụng EWS](#).
2. Nhấp vào tab **Settings** (Thiết đặt).
3. Từ menu bên trái, nhấp vào **Power Management** (Quản lý Nguồn).
4. Nhấp vào **Energy Save Mode** (Chế độ Tiết kiệm Năng lượng).
5. Chọn thời gian mong muốn, sau đó nhấp vào **Apply** (Áp dụng).

## Chế độ Im lặng

Chế độ Im lặng làm chậm việc in để giảm tiếng ồn tổng thể mà không ảnh hưởng đến chất lượng in. Tính năng này chỉ hoạt động khi in trên giấy thường với chất lượng in bình thường.

- Để giảm tiếng ồn do in, hãy bật Chế độ Im lặng. Để in ở vận tốc bình thường, hãy tắt tính năng này.
- Tính năng sẽ tắt theo mặc định.
- Để thay đổi thiết đặt từ ứng dụng HP Smart, hãy mở HP Smart trên thiết bị của bạn, chọn máy in, sau đó nhấp vào **Printer Settings** (Thiết đặt Máy in).

### Thay đổi thiết đặt Chế độ Im lặng từ EWS (Mẫu máy Wi-Fi)

1. Mở EWS. Xem [Truy cập và sử dụng EWS](#).
2. Nhấp vào tab **Settings** (Thiết đặt).
3. Từ menu bên trái, nhấp vào **Preferences** (Tùy chọn).
4. Nhấp vào **Quiet Mode** (Chế độ Im lặng) và thực hiện những thay đổi cần thiết.
5. Nhấp vào **Apply** (Áp dụng).

---

# A Thông tin kỹ thuật

Thông tin trong văn bản này có thể thay đổi mà không cần thông báo. Một số tuyên bố có thể không áp dụng cho máy in của bạn hoặc tất cả các quốc gia/khu vực.

## Thông số kỹ thuật

Để biết thêm thông tin về các thông số kỹ thuật của sản phẩm (bao gồm thông tin về âm học, độ phân giải in, yêu cầu hệ thống), hãy truy cập [hp.com/support](http://hp.com/support).

### Thông số kỹ thuật về môi trường

- Dải nhiệt độ vận hành khuyến cáo: 15°C đến 30°C (59°F đến 86°F).
- Dải độ ẩm vận hành khuyến cáo: 20% đến 80% độ ẩm tương đối (RH), không ngưng tụ.
- Dải nhiệt độ vận hành: 5°C đến 40°C (41°F đến 104°F).
- Dải nhiệt độ lúc không vận hành (Bảo quản): -40°C đến 60°C (-40°F đến 140°F).
- Khi có trường điện từ cao, bản in ra từ máy in có thể hơi méo.
- HP khuyến cáo việc sử dụng cáp USB có độ dài nhỏ hơn hoặc bằng 3 m để giảm thiểu nhiễu tác động do trường điện từ cao tiềm ẩn.

### Dung lượng khay nạp giấy

- Giấy thường (75 gam mỗi mét vuông [20lb]): Lên tới 100
- Phong bì: Lên tới 10
- Thẻ chỉ mục: Lên tới 30
- Giấy in ảnh: Lên tới 30

### Dung lượng khay giấy ra

- Giấy thường (75 gam mỗi mét vuông [20lb]): Lên tới 30
- Phong bì: Lên tới 10
- Thẻ chỉ mục: Lên tới 30
- Giấy in ảnh: Lên tới 30

### Loại và khối giấy

- Để có danh sách các loại giấy được hỗ trợ, xem phần mềm máy in. Đối với máy in mạng, bạn cũng có thể kiểm tra Embedded Web Server (EWS). Để mở EWS, xem [Truy cập và sử dụng EWS](#).

### Trọng lượng giấy

- Giấy thường: 60 đến 90 gam mỗi mét vuông (16 đến 24 lb).
- Phong bì: 75 đến 90 gam mỗi mét vuông (20 đến 24 lb).
- Thẻ: Tối đa 200 gam mỗi mét vuông (110 lb chỉ mục tối đa).
- Giấy in ảnh: Tối đa 300 gam mỗi mét vuông (80 lb).

### Thông số kỹ thuật in

- Tốc độ in khác nhau phụ thuộc vào độ phức tạp của tài liệu.
- Phương pháp: máy in phun nhiệt nhỏ giọt theo yêu cầu.
- Ngôn ngữ: PCL3 GUI

### Thông số kỹ thuật bản sao chụp

- Độ phân giải: lên tới 600 dpi
- Xử lý ảnh kỹ thuật số
- Tốc độ sao chụp thay đổi phụ thuộc vào độ phức tạp của tài liệu và mẫu máy.

### Thông số kỹ thuật chụp quét

- Độ phân giải: lên tới 1200 x 1200 ppi quang học  
Để biết thêm thông tin về độ phân giải ppi, xem phần mềm máy quét.
- Màu: 24 bit, thang xám 8 bit (256 cấp độ xám).
- Kích cỡ chụp quét tối đa từ kính: 21,6 x 29,7 cm

### Thông số kỹ thuật nguồn

- Điện áp đầu vào: 100-240 Vac (+/- 10%) hoặc 200-240 Vac (+/- 10%)
- Tần số đầu vào: 50/60 Hz (+/- 3 Hz)

## Thông báo quy định

Máy in đáp ứng các yêu cầu sản phẩm của cơ quan quản lý tại quốc gia/khu vực của bạn mà sản phẩm được vận chuyển đến đó.

### Số Mẫu máy Quy định

Nhằm mục đích nhận dạng theo quy định, sản phẩm của bạn được chỉ định một Số Mẫu máy Quy định. Số mẫu máy quy định này không nên bị nhầm lẫn với các tên tiếp thị hoặc các mã số sản phẩm.

## Tuyên bố FCC

Ủy ban Truyền thông Liên bang Hoa Kỳ (trong 47 CFR 15.105) đã quy định rằng phải đưa thông báo sau đây đến sự chú ý của người sử dụng sản phẩm này.

Thiết bị này đã được kiểm tra và tuân thủ các giới hạn cho thiết bị số thuộc Nhóm B, chiếu theo Phần 15 trong các Quy tắc của FCC. Các giới hạn này được thiết lập nhằm cung cấp sự bảo vệ hợp lý chống lại sự nhiễu sóng có hại trong việc lắp đặt tại các khu dân cư. Thiết bị này tạo ra, sử dụng và có thể phát xạ năng lượng tần số sóng vô tuyến, nếu không được lắp đặt và sử dụng theo hướng dẫn có thể gây nhiễu sóng có hại cho hệ thống truyền thông vô tuyến. Tuy nhiên, không có bảo đảm rằng nhiễu sóng sẽ không xuất hiện ở một địa điểm lắp đặt cụ thể. Nếu thiết bị này gây nhiễu sóng có hại cho việc thu sóng radiô hoặc ti vi, có thể xác định bằng cách tắt và bật thiết bị, người sử dụng được khuyến khích khắc phục tình trạng nhiễu sóng bằng một trong các biện pháp sau:

- Định hướng lại hoặc di chuyển ăng ten thu.
- Tăng khoảng cách giữa thiết bị và máy thu.
- Kết nối thiết bị với một đầu ra trên một mạch điện khác với mạch điện máy thu đang được kết nối.
- Tham khảo ý kiến của người bán hoặc kỹ thuật viên có kinh nghiệm về radiô/ti-vi để được giúp đỡ.



**GHI CHÚ:** Nếu sản phẩm có cổng Ethernet / LAN với vỏ kim loại thì cần phải sử dụng cáp giao diện có lớp bọc bảo vệ để tuân thủ các giới hạn của Loại B của Phần 15 của các quy tắc FCC.

Sửa đổi (phần 15.21)

Bất kỳ thay đổi hoặc sửa đổi nào được thực hiện đối với thiết bị này không được HP phê chuẩn rõ ràng có thể làm vô hiệu thẩm quyền của người dùng để vận hành thiết bị.

Để biết thêm thông tin, vui lòng liên lạc: Nhà quản lý các Quy định Sản phẩm Doanh nghiệp, HP Inc., 1501 Page Mill Road, Palo Alto, CA 94304, Hoa Kỳ.

Thiết bị này tuân thủ Phần 15 trong các Quy tắc của FCC. Vận hành của thiết bị phải tuân theo hai điều kiện sau: (1) thiết bị này có thể không gây nhiễu sóng có hại, và (2) thiết bị này phải chấp nhận bất kỳ tín hiệu nhiễu nào nhận được, bao gồm tín hiệu nhiễu có thể gây ra vận hành không mong muốn cho thiết bị.

## Hướng dẫn về dây nguồn

Đảm bảo rằng nguồn điện của bạn đủ cho định mức điện áp của sản phẩm. Định mức điện áp có trên sản phẩm. Sản phẩm sử dụng điện áp 100-240 Vac (+/- 10%) hoặc 200-240 Vac và 50/60 Hz (+/- 3 Hz).



**THẬN TRỌNG:** Để ngăn ngừa hư hại cho sản phẩm, chỉ sử dụng dây nguồn được cung cấp kèm sản phẩm.

## Tuyên bố tuân thủ VCCI (Lớp B) cho người dùng tại Nhật Bản

この装置は、クラスB機器です。この装置は、住宅環境で使用することを目的としていますが、この装置がラジオやテレビジョン受信機に近接して使用されると、受信障害を引き起こすことがあります。

取扱説明書に従って正しい取り扱いをして下さい。

VCCI - B

## Thông báo cho người dùng tại Nhật Bản về dây nguồn

製品には、同梱された電源コードをお使い下さい。

同梱された電源コードは、他の製品では使用出来ません。

## Bản tuyên bố về nơi làm việc hiển thị trực quan cho Đức

### GS-Erklärung (Deutschland)

Das Gerät ist nicht für die Benutzung im unmittelbaren Gesichtsfeld am Bildschirmarbeitsplatz vorgesehen. Um störende Reflexionen am Bildschirmarbeitsplatz zu vermeiden, darf dieses Produkt nicht im unmittelbaren Gesichtsfeld platziert werden.

## Tuyên bố phát tiếng ồn đối với Đức

Geräuschemission

LpA < 70 dB am Arbeitsplatz im Normalbetrieb nach DIN 45635 T. 19

## Thông báo pháp lý của Liên minh Châu Âu và Vương Quốc Anh



Products bearing the CE marking and UK marking comply to applicable EU Directives and the equivalent UK Statutory Instruments and can operate in at least one EU Member State and in United Kingdom. The full EU and UK Declaration of Conformity can be found at the following website: [hp.eu/certificates](http://hp.eu/certificates) (Search with the product model name or its Regulatory Model Number (RMN), which may be found on the regulatory label.)

The point of contact for regulatory matters:

For EU: HP REG 23010, 08028 Barcelona, Spain

For UK: HP Inc UK Ltd, Regulatory Enquiries, Earley West, 300 Thames Valley Park Drive, Reading, RG6 1PT

Email: [techregshelp@hp.com](mailto:techregshelp@hp.com)

## Tuyên bố tuân thủ

Tuyên bố về tính phù hợp có tại [www.hp.eu/certificates](http://www.hp.eu/certificates).

## Các báo cáo không dây quy định

Phần này chứa thông tin quy định liên quan đến các sản phẩm không dây.

## Sản phẩm có chức năng không dây

### EMF

Sản phẩm này tuân thủ theo những hướng dẫn quốc tế (ICNIRP) về việc phơi nhiễm với bức xạ tần số vô tuyến.

Nếu tích hợp một thiết bị truyền và phát vô tuyến ở chế độ sử dụng bình thường, khoảng cách nhau 20 cm đảm bảo rằng mức độ phơi nhiễm với tần số vô tuyến tuân thủ những yêu cầu EU.

## Tính năng không dây tại Châu Âu

For products with 802.11 b/g/n or Bluetooth radio:

- Radio frequency band: 2400-2483.5 MHz, with transmit power of 20 dBm (100 mW) or less.

## Phơi nhiễm với bức xạ tần số vô tuyến

**⚠ CAUTION:** The radiated output power of this device is far below the FCC radio frequency exposure limits. Nevertheless, the device shall be used in such a manner that the potential for human contact during normal operation is minimized. This product and any attached external antenna, if supported, shall be placed in such a manner to minimize the potential for human contact during normal operation. In order to avoid the possibility of exceeding the FCC radio frequency exposure limits, human proximity to the antenna shall not be less than 20 cm (8 inches) during normal operation.

## Thông báo tới người dùng tại Canada

Under Innovation, Science and Economic Development Canada regulations, this radio transmitter may only operate using an antenna of a type and maximum (or lesser) gain approved for the transmitter by Innovation, Science and Economic Development Canada. To reduce potential radio interference to other users, the antenna type and its gain should be so chosen that the equivalent isotropically radiated power (e.i.r.p.) is not more than that necessary for successful communication.

This device complies with Innovation, Science and Economic Development Canada licence-exempt RSS standard(s). Operation is subject to the following two conditions: (1) this device may not cause interference, and (2) this device must accept any interference, including interference that may cause undesired operation of the device.

**WARNING!** Exposure to Radio Frequency Radiation. The radiated output power of this device is below the Innovation, Science and Economic Development Canada radio frequency exposure limits. Nevertheless, the device should be used in such a manner that the potential for human contact is minimized during normal operation.

To avoid the possibility of exceeding the Innovation, Science and Economic Development Canada radio frequency exposure limits, human proximity to the antennas should not be less than 20 cm (8 inches).

Conformément au Règlement d'Innovation, Science et Développement Economique Canada, cet émetteur radioélectrique ne peut fonctionner qu'avec une antenne d'un type et d'un gain maximum (ou moindre) approuvé par Innovation, Science et Développement Economique Canada. Afin de réduire le brouillage radioélectrique potentiel pour d'autres utilisateurs, le type d'antenne et son gain doivent être choisis de manière à ce que la puissance isotrope rayonnée équivalente (p.i.r.e.) ne dépasse pas celle nécessaire à une communication réussie.

Cet appareil est conforme aux normes RSS exemptes de licence d'Innovation, Science et Développement Economique Canada. Son fonctionnement dépend des deux conditions suivantes : (1) cet appareil ne doit pas provoquer d'interférences nuisibles et (2) doit accepter toutes les interférences reçues, y compris des interférences pouvant provoquer un fonctionnement non souhaité de l'appareil.

**AVERTISSEMENT** relatif à l'exposition aux radiofréquences. La puissance de rayonnement de cet appareil se trouve sous les limites d'exposition de radiofréquences d'Innovation, Science et Développement Economique Canada. Néanmoins, cet appareil doit être utilisé de telle sorte qu'il doive être mis en contact le moins possible avec le corps humain.

Afin d'éviter le dépassement éventuel des limites d'exposition aux radiofréquences d'Innovation, Science et Développement Economique Canada, il est recommandé de maintenir une distance de plus de 20 cm entre les antennes et l'utilisateur.

## Thông báo tới người dùng tại Nhật Bản

この機器は技術基準適合証明又は工事設計認証を受けた無線設備を搭載しています。

## Thông báo tới người dùng tại Khu vực Đài Loan

取得審驗證明之低功率射頻器材，非經核准，公司、商號或使用者均不得擅自變更頻率、加大功率或變更原設計之特性及功能。低功率射頻器材之使用不得影響飛航安全及干擾合法通信；經發現有干擾現象時，應立即停用，並改善至無干擾時方得繼續使用。前述合法通信，指依電信管理法規定作業之無線電通信。低功率射頻器材須忍受合法通信或工業、科學及醫療用電波輻射性電機設備之干擾。

## Thông báo tới người dùng tại Thái Lan

เครื่องโทรคมนาคมและอุปกรณ์นี้ มีความสอดคล้องตามข้อกำหนดของ กสทช.

### radio communication act B.E.2498



## Thông báo đến người dùng ở Brazil

Este equipamento não tem direito à proteção contra interferência prejudicial e não pode causar interferência em sistemas devidamente autorizados.

Para maiores informações consulte o site da ANATEL [www.anatel.gov.br](http://www.anatel.gov.br).

## Thông báo tới người dùng tại Mexico

La operación de este equipo está sujeta a las siguientes dos condiciones: (1) es posible que este equipo o dispositivo no cause interferencia perjudicial y (2) este equipo o dispositivo debe aceptar cualquier interferencia, incluyendo la que pueda causar su operación no deseada.

Para saber el modelo de la tarjeta inalámbrica utilizada, revise la etiqueta regulatoria de la impresora.

## Thông báo tới người dùng tại Ukraina

### Повідомлення для користувачів в Україні

 Використовуйте лише шнур та адаптер живлення (за наявності), надані компанією HP.

**Bảng A-1 Notice to users in Ukraine**

Використана технологія	Діапазони частот радіосигналів	Максимальна потужність передавання
WLAN Wi-Fi 802.11x (2,4 ГГц)	2400–2483,5 МГц	< 100 мВт (20 дБм) EIBП
Bluetooth (2,4 ГГц)	2400–2483,5 МГц	< 100 мВт (20 дБм) EIBП
Bluetooth із низьким енергоспоживанням (2,4 ГГц)	2400–2483,5 МГц	< 100 мВт (20 дБм) EIBП
WLAN Wi-Fi 802.11x (5 ГГц)	5170–5330 МГц	< 100 мВт (20 дБм) EIBП
(тільки для використання в приміщенні)	5490–5730 МГц 5735–5835 МГц	< 100 мВт (20 дБм) EIBП < 100 мВт (20 дБм) EIBП

 **ВНИ СНУ:** Відповідні частотні діапазони та максимальна потужність передавання застосовуються, лише якщо в пристрої використовується зазначена технологія підключення.

Повний текст декларації про відповідність доступний на веб-сайті за такою адресою: [cloud.mt-tech.co](http://cloud.mt-tech.co).

## Khả năng truy cập

Tìm hiểu thêm về những nỗ lực của chúng tôi để tạo các sản phẩm dễ truy cập, chia sẻ câu chuyện của bạn hoặc kết nối với bộ phận hỗ trợ khách hàng để được trợ giúp về khả năng truy cập tại:

[hp.com/accessibility](http://hp.com/accessibility)

Để biết thêm thông tin về khả năng truy cập của máy in, vui lòng truy cập [hp.com/support/inkjet/accessibility](http://hp.com/support/inkjet/accessibility)

## Chương trình quản lý sản phẩm môi trường

HP cam kết cung cấp các sản phẩm có chất lượng theo quy trình thân thiện với môi trường. Thiết kế nhằm tái chế đã được kết hợp vào sản phẩm này. Số nguyên vật liệu đã được giữ ở mức tối thiểu trong khi đảm bảo đúng chức năng và độ tin cậy. Các nguyên vật liệu khác nhau đã được thiết kế để dễ tách. Các chốt và các kết nối khác để xác định vị trí, tiếp cận, và tháo sử dụng các công cụ phổ biến. Các bộ phận ưu tiên cao đã được thiết kế nhằm tiếp cận nhanh chóng để tháo gỡ và sửa chữa hiệu quả. Để biết thêm thông tin, truy cập trang web Cam kết đối với môi trường của HP tại:

[hp.com/sustainableimpact](http://hp.com/sustainableimpact)

## Lời khuyên của HP để giảm tác động môi trường

- Chọn từ nhiều loại giấy HP có chứng nhận FSC® hoặc PEFC™, những chứng nhận này cho biết bột giấy đến từ nguồn có uy tín và được quản lý tốt.<sup>1</sup>
- Bảo tồn tài nguyên – tìm giấy được làm từ vật liệu tái chế.

- Tái chế hộp mực HP gốc – việc này rất dễ dàng và miễn phí với chương trình HP Planet Partners, có tại hơn 47 quốc gia và vùng lãnh thổ trên toàn thế giới.<sup>2</sup>
- Tiết kiệm giấy bằng cách in trên cả hai mặt giấy.
- Tiết kiệm năng lượng bằng cách chọn các sản phẩm HP có chứng nhận ENERGY STAR®.
- Giảm lượng khí thải carbon – tất cả các máy in HP bao gồm các thiết đặt quản lý nguồn điện giúp bạn kiểm soát việc sử dụng năng lượng.
- Tìm hiểu thêm các cách khác mà HP và khách hàng của chúng tôi đang giảm tác động đến môi trường tại [HP EcoSolutions](#).

<sup>1</sup> Giấy HP được chứng nhận theo FSC®C017543 hoặc PEFC™TMPEFC/29-13-198.

<sup>2</sup> Mức độ sẵn có của chương trình có thể thay đổi. Trả lại và tái sử dụng hộp mực HP gốc hiện có ở hơn 50 quốc gia, vùng lãnh thổ và khu vực ở Châu Á, Châu Âu, Bắc và Nam Mỹ thông qua chương trình HP Planet Partners. Để biết thêm thông tin, hãy truy cập: [hp.com/recycle](http://hp.com/recycle).

## Lời khuyên về Sinh thái

HP cam kết giúp khách hàng giảm tác động đối với môi trường. Vui lòng truy cập trang web HP Eco Solutions để biết thêm thông tin về các sáng kiến môi trường của HP.

[hp.com/sustainableimpact](http://hp.com/sustainableimpact)

## Quy định của Ủy ban Liên minh Châu Âu 1275/2008

Về dữ liệu điện năng của sản phẩm, bao gồm cả mức tiêu thụ điện năng của sản phẩm ở chế độ chờ có mạng nếu tất cả các cổng mạng có dây được kết nối và tất cả các cổng mạng không dây được kích hoạt, vui lòng xem phần P15 'Thông tin bổ sung' về Tuyên bố IT ECO tại địa chỉ [hp.com/us-en/hp-information/sustainable-impact/document-reports.html](http://hp.com/us-en/hp-information/sustainable-impact/document-reports.html).

## Giấy

Sản phẩm này phù hợp để sử dụng giấy tái chế theo tiêu chuẩn DIN 19309 và EN 12281:2002.

## Nhựa

Các bộ phận nhựa trên 25 gam được đánh dấu theo các tiêu chuẩn quốc tế để tăng cường khả năng xác định các loại nhựa cho mục đích tái chế vào cuối vòng đời sản phẩm.

## Bảng dữ liệu an toàn

Bảng dữ liệu an toàn, thông tin an toàn sản phẩm và môi trường có tại [hp.com/go/ecodata](http://hp.com/go/ecodata) hoặc theo yêu cầu.

## Chương trình tái chế

HP cung cấp ngày càng nhiều chương trình đổi trả sản phẩm và tái chế tại nhiều quốc gia/khu vực, và các đối tác có một số trung tâm tái chế điện tử lớn nhất trên toàn thế giới. HP bảo tồn các nguồn tài nguyên bằng cách bán lại một số sản phẩm phổ biến nhất. Để biết thêm thông tin về tái chế các sản phẩm HP, vui lòng truy cập: [hp.com/recycle](http://hp.com/recycle).

## Chương trình tái chế vật tư mực in HP

HP cam kết bảo vệ môi trường. Chương trình Tái chế Vật tư Mực in HP có mặt tại nhiều quốc gia/khu vực, và cho phép bạn tái chế hộp mực và hộp mực in miễn phí. Để biết thêm thông tin, vui lòng truy cập trang web sau: [hp.com/recycle](http://hp.com/recycle)

## Tiêu thụ điện

Thiết bị tạo ảnh và in mang lô-gô ENERGY STAR® của HP được chứng nhận bởi Cơ quan Bảo vệ Môi trường Hoa Kỳ. Nhãn hiệu dưới đây sẽ xuất hiện trên những sản phẩm tạo ảnh được chứng nhận ENERGY STAR:



Thông tin bổ sung của mẫu sản phẩm tạo ảnh được chứng nhận ENERGY STAR được liệt kê tại: [www.hp.com/go/energystar](http://www.hp.com/go/energystar)

## Cách thải bỏ rác thải thiết bị dành cho người dùng



Biểu tượng này có nghĩa là không thải bỏ sản phẩm của bạn cùng với rác thải sinh hoạt khác. Thay vào đó, bạn phải bảo vệ sức khỏe của con người và môi trường bằng cách chuyển rác thải thiết bị của bạn đến điểm thu gom được chỉ định để tái chế rác thải thiết bị điện và điện tử. Để biết thêm thông tin, vui lòng liên hệ dịch vụ thải bỏ rác thải sinh hoạt của bạn, hoặc truy cập [hp.com/recycle](http://hp.com/recycle).

## Thải bỏ chất thải tại Brazil



Este produto eletrônico e seus componentes não devem ser descartados no lixo comum, pois embora estejam em conformidade com padrões mundiais de restrição a substâncias nocivas, podem conter, ainda que em quantidades mínimas, substâncias impactantes ao meio ambiente. Ao final da vida útil deste produto, o usuário deverá entregá-lo à HP. A não observância dessa orientação sujeitará o infrator às sanções previstas em lei.

Após o uso, as pilhas e/ou baterias dos produtos HP deverão ser entregues ao estabelecimento comercial ou rede de assistência técnica autorizada pela HP.

Para maiores informações, inclusive sobre os pontos de recebimento, acesse:

[hp.com.br/reciclar](http://hp.com.br/reciclar)

## Hóa chất

HP cam kết cung cấp cho các khách hàng thông tin về các chất hóa học trong sản phẩm của chúng tôi tuân thủ các yêu cầu hợp pháp như REACH (*Quy định của Liên minh Châu Âu Số 1907/2006 của Hội đồng và Nghị viện Châu Âu*). Báo cáo thông tin hóa chất của sản phẩm này có thể được tìm thấy tại [hp.com/go/reach](http://hp.com/go/reach).

## Bảng các Chất/Thành phần Độc hại và Nguy hiểm và Hàm lượng của chúng (Trung Quốc)

电器电子产品中有害物质的名称及含有信息表  
根据中国《电器电子产品有害物质限制使用管理办法》



产品中有害物质的名称及含有的信息表										
部件名称	有害物质									
	铅 (Pb)	汞 (Hg)	镉 (Cd)	六价铬 (Cr(VI))	多溴联苯 (PBBs)	多溴二苯醚 (PBDEs)	邻苯二甲酸 二正丁酯 (DBP)	邻苯二甲 酸二异丁 酯 (DIBP)	邻苯二甲 酸丁苄酯 (BBP)	邻苯二甲 酸二(2- 乙基)己 酯 (DEHP)
外壳和托盘	○	○	○	○	○	○	○	○	○	○
电线	○	○	○	○	○	○	○	○	○	○
印刷电路板	×	○	○	○	○	○	○	○	○	○
打印系统	×	○	○	○	○	○	○	○	○	○
显示器	×	○	○	○	○	○	○	○	○	○
喷墨打印机 墨盒	○	○	○	○	○	○	○	○	○	○
驱动光盘	×	○	○	○	○	○	○	○	○	○
扫描仪	×	×	○	○	○	○	○	○	○	○
网络配件	×	○	○	○	○	○	○	○	○	○
电池板	×	○	○	○	○	○	○	○	○	○
自动双面打 印系统	○	○	○	○	○	○	○	○	○	○
外部电源	×	○	○	○	○	○	○	○	○	○

注 1：○：表示该有害物质在该部件所有均质材料中的含量均不超出电器电子产品有害物质限制使用国家标准要求。  
×：表示该有害物质至少在该部件的某一均质材料中的含量超出电器电子产品有害物质限制使用国家标准要求。  
注 2：以上未列出的部件,表明其有害物质含量均不超出电器电子产品有害物质限制使用国家标准要求。

## Tuyên bố về Ghi nhãn Tình trạng Hiện diện các Chất bị Hạn chế (Khu vực Đài Loan)

限用物質含有情況標示聲明書

Taiwan Declaration of the Presence Condition of the Restricted Substances Marking

單元 unit	限用物質及其化學符號 Restricted substances and chemical symbols					
	鉛 (Pb)	汞 (Hg)	鎘 (Cd)	六價鉻 (Cr <sup>+6</sup> )	多溴聯苯 (PBB)	多溴二苯醚 (PBDE)
列印引擎 Print engine	—	○	○	○	○	○
外殼和紙匣 External Casing and Trays	○	○	○	○	○	○
電源供應器 Power Supply	—	○	○	○	○	○
電線 Cables	○	○	○	○	○	○
印刷電路板 Print printed circuit board	—	○	○	○	○	○
控制面板 Control panel	—	○	○	○	○	○
墨水匣 Cartridge	○	○	○	○	○	○
掃描器組件 Scanner assembly	—	○	○	○	○	○
備考1. “超出0.1wt%”及“超出0.01wt%”係指限用物質之百分比含量超出百分比含量基準值。 Note 1: “Exceeding 0.1 wt %” and “exceeding 0.01 wt %” indicate that the percentage content of the restricted substance exceeds the reference percentage value of presence condition. 備考2. “○”係指該項限用物質之百分比含量未超出百分比含量基準值。 Note 2: “○” indicates that the percentage content of the restricted substance does not exceed the percentage of reference value of presence. 備考3. “—”係指該項限用物質為排除項目 Note 3: “—” indicates that the restricted substance corresponds to the exemption.						

若要存取產品的最新使用指南或手冊，請前往 [hp.com/support](http://hp.com/support)。選取搜尋您的產品，然後依照畫面上的指示繼續執行。

To access the latest user guides or manuals for your product, go to [hp.com/support](http://hp.com/support). Select **Find your product**, and then follow the on-screen instructions.

## Hạn chế chất nguy hiểm (Ấn Độ)

This product, as well as its related consumables and spares, complies with the reduction in hazardous substances provisions of the "India E-waste (Management and Handling) Rule 2016." It does not contain lead, mercury, hexavalent chromium, polybrominated biphenyls or polybrominated diphenyl ethers in concentrations exceeding 0.1 weight % and 0.01 weight % for cadmium, except for where allowed pursuant to the exemptions set in Schedule 2 of the Rule.

## Tuyên bố hạn chế chất nguy hiểm (Thổ Nhĩ Kỳ)

Türkiye Cumhuriyeti: AEEE Yönetmeliğine Uygundur

## EPEAT

Hầu hết các sản phẩm của HP được thiết kế đạt tiêu chuẩn EPEAT. EPEAT là một công cụ đánh giá môi trường toàn diện giúp xác định thiết bị điện tử thân thiện môi trường hơn. Để biết thêm thông tin về EPEAT, hãy truy cập [epeat.net](http://epeat.net).

[Nhấp vào đây để biết thêm thông tin về các sản phẩm đã được đăng ký EPEAT của HP.](#)

## Thông tin người dùng Ecolabel SEPA (Trung Quốc)

### 中国环境标识认证产品用户说明

噪声大于 63.0 dB(A) 的办公设备不宜放置于办公室内, 请在独立的隔离区域使用。

如需长时间使用本产品或打印大量文件, 请确保在通风良好的房间内使用。

如您需要确认本产品处于零能耗状态, 请按下电源关闭按钮, 并将插头从电源插座断开。

您可以使用再生纸, 以减少资源耗费。

## Nhãn Năng lượng tại Trung Quốc dành cho Máy in, Máy fax, và Máy photocopy

### 复印机、打印机和传真机能源效率标识实施规则

依据“复印机、打印机和传真机能源效率标识实施规则”, 该打印机具有中国能效标识。标识上显示的能效等级和操作模式值根据“复印机、打印机和传真机能效限定值及能效等级”标准(“GB 21521”)来确定和计算。

#### 1. 能效等级

产品能效等级分 3 级, 其中 1 级能效最高。能效限定值根据产品类型和打印速度由标准确定。能效等级则根据基本功耗水平以及网络接口和内存等附加组件和功能的功率因子之和来计算。

#### 2. 能效信息

##### 喷墨打印机

- 操作模式功率

睡眠状态的能耗按照 GB 21521 的标准来衡量和计算。该数据以瓦特 (W) 表示。

- 待机功率

待机状态是产品连接到电网电源上功率最低的状态。该状态可以延续无限长时间, 且使用者无法改变此状态下产品的功率。对于“成像设备”产品, “待机”状态通常相当于“关闭”状态, 但也可能相当于“准备”状态或者“睡眠”状态。该数据以瓦特 (W) 表示。

- 睡眠状态预设延迟时间

出厂前由制造商设置的时间决定了该产品在完成主功能后进入低耗模式(例如睡眠、自动关机)的时间。该数据以分钟表示。

- 附加功能功率因子之和

网络接口和内存等附加功能的功率因子之和。该数据以瓦特 (W) 表示。

标识上显示的能耗数据是根据典型配置测量得出的数据，此类配置包含登记备案的打印机依据复印机、打印机和传真机能源效率标识实施规则所选的所有配置。因此，该特定产品型号的实际能耗可能与标识上显示的数据有所不同。

要了解规范的更多详情，请参考最新版的 GB 21521 标准。